



Bring change with love at Maxx

YÖNETİŞİM



RAPOR HAKKINDA



Tüm paydaşlarımız ile birlikte yürüttüğümüz gelecek günlere hazırlık çalışmamız, aslında yeni Dünya'nın gerekliliklerine ve doğrularına uyum sağlama yolculuğu... Hem öğrenmenin hem de birbirimize öğretmenin, birbirimizi desteklemenin ve birlikte iyi sonuçlar ortaya koyabilmenin keyfini yaşayacağımız deneyimleri öncelik olarak benimsiyoruz.

Bu bakış açısı ile kendi organizasyonumuzda da şeffaf raporlamayı, güçlü yönlerimizi olduğu kadar eksik yönlerimizi de keşfetmeyi, zorlukları fırsata çevirmeyi, verilerin ışığında karar vermeyi, bilgiyi ve elimizde olan her türlü kaynağı paylaşmayı, pozitif bir bakış açısıyla gelişmeyi her geçen gün biraz daha "iyi öğreniyoruz".

Yönetim stratejimizi, altyapımızı, kurumsal sermayemizi ve varlıklarımızı, insan kaynağımızı, operasyonel ihtiyaçlarımızı ve kararlarımızı, kısacası bizim ve Dünya'nın yolculuğunu etkileyecek, bununla birlikte yönümüzü belirleyecek her önemli kilometre taşı, elde ettiğimiz sonuçlar ve gelecek planlarımız ile ilişkilendirmeye çalışıyoruz.

Bu sonuçların sadece metriklerden ve metinlerden ibaret olmadığını, mutlaka ki her bir dokunuşun küçük ya da büyük bir faydaya vesile olacağını biliyoruz. Çabalarımızın ilham verici olması, daha fazla sürdürülebilir çözüm ve fırsatlar için motive edici olması, kolektif bir etki ile bu gelişmelerden hep birlikte yarar sağlamamız en büyük dileğimiz.

2021-2022 Dönemi Sürdürülebilirlik Raporu'muz, Maxx Royal Resorts'un Antalya'da yer alan Maxx Royal Belek Golf Resort ve Maxx Royal Kemer Resort tesislerinin kısa tanıtımlarını, 2021-2022 yılları boyunca yapılan sürdürülebilirlik çalışmalarını, elde edilen sonuçları, hedeflerini, çabalarını yansıtan, 3. sürdürülebilirlik raporudur.

Rapor içeriğinde zaman zaman Maxx Royal Belek Golf Resort ve Maxx Royal Kemer Resort'un konsolide verileri, ortak projeleri, tesisler ve destinasyon bazında ayrışabilen uygulama örnekleri ve sonuçları görülebilir.

Sürdürülebilir yönetim anlayışımız çerçevesinde, çalışmalarımızı her geçen gün devam ettirmeyi ve önümüzdeki yıllarda da düzenli olarak rapor yayınlamayı planlıyoruz. İç yayınımlarımız olan **MAXX ROYAL JOURNAL**'da belirli aralıklarla sürdürülebilirlik çalışmalarımızdan bahsetmeye, web sitemizde **SÜRDÜRÜLEBİLİRLİK RAPORLARIMIZI** şeffaf bir şekilde yayınlamaya devam edeceğiz. Hedefimiz; en yakın zamanda Global Sürdürülebilirlik Raporlama ilkelerine birebir uyumlu, daha geliştirilmiş bir raporlama yapabilmek.

YÖNETİM KURULU

BAŞKANIMIZIN MESAJI



Liderlik en önemli değerimiz...

Her detayın özenle tasarlandığı Maxx Royal Resorts'un büyülü dünyasına misafirlerimizin adımlarını attıkları ilk andan itibaren kendilerini özel hissetmeleri, Maxx Royalty hizmetinin ayrılmaz bir parçası. Sunduğumuz hizmetin tüm misafirlerimiz için değerli olması ve unutulmaz anılar yaratması da en önemli önceliğimiz.

2011 yılında başlayan yolculuğumuzda sağlam bir vizyon ile ilerlemeye devam ediyoruz. Yöneticilerimizden misafirlerimizi karşılayan Maxx Asistanlarımıza, hizmet personellerimizden stajyerlerimize kadar tüm Maxx Royal Resorts ailesi olarak, hayallerimizi ve amaçlarımızı paylaşıyoruz. Ortak hedeflerimiz sayesinde yaşadığımız tüm zorlukların üstesinden gelerek yolculuğumuza devam ediyoruz.

Bu rapor içerisinde yer verdiğimiz çıktıların yeni yolculuklarımıza yön veren kıymetli tecrübelerle dönüşeceğine ve tüm ailemizin hedeflerimize dört elle sarılacağına şüphem yok.

COŞKUN TÜNAY
YÖNETİM KURULU BAŞKANI



KOORDİNATÖRÜMÜZÜN MESAJI

Sektörün sıra dışı bir örneği olan Maxx Royal Otelleri, fark yaratan ve kopyalanması oldukça zor olan DNA'sını her geçen gün daha da güçlendiren bir şirket olarak, bir taraftan misafirlerine sunduğu ayrıcalıklı hizmetin getirdiği başarının haklı gururunu yaşıyor, diğer taraftan da bu başarıda çalışanlarının, insan emeğinin, yerel toplumun, bulunduğu coğrafyanın, kültürel mirasın, doğanın ve doğal kaynakların payının büyük olduğunu biliyor. Bu sorumluluk duygusuyla hareket eden şirkette, her yeni gün bu işbirliğine nasıl katkı sağlanabileceği üzerine düşünülüyor.

Şirketimizin finansal büyüme hızı ve başarısı, hedeflendiği doğrultuda her geçen gün ivme kazanıyor. Diğer yandan misafirlerimizin deneyimlerinde mutlak mutluluk ve memnuniyeti yakalıyor olmamız, yaptığımız işin doğruluğunun bir göstergesi olarak heyecanımızı artırıyor.

Hedefimiz; operasyonel mükemmelliğin sağlanması, sürekli yenilenme, değişim ve gelişim bilincinin çalışma kültürümüze işlenmesi, iş ortaklarımız, çalışanlarımız ve tüm paydaşlarımız ile uzun soluklu ilişkiler inşa etme, yasal ve uluslararası kalite, çevre, sağlık, güvenlik standartlarına uygun koşullar sağlama, örnek bir kurum kültürü geliştirerek sektörümüzün, bölgemizin ve ülkemizin kalkınmasında üzerimize düşen sorumluluğu layıkıyla yerine getirmek.

Bu bağlamda, kurum içerisinde 2017 yılı itibariyle inşa etmeye başladığımız "sürdürülebilirlik" felsefesinin, her geçen gün amacına daha da yaklaşan, gelişen ve pozitif yönde ivmelenen bir model olması yolunda vereceğiniz desteklerden ötürü şimdiden teşekkür ederim.

Bu yolculuğumuzun gücümüze güç katacağına, markamıza olan güven ve bağlılığı artıracığına ve takımımızı geliştireceğine inancım tam.

C. BURAK TÜRKERİ
MAXX ROYAL OTELLERİ KOORDİNATÖRÜ

Maxx Royal otellerinde sürdürülebilirlik çalışmaları, Yönetim Kurulu himayesinde Ar-Ge Direktörlüğü Koordinasyonunda ve Kalite Müdürlükleri Liderliğinde yürütülmektedir.

Sürdürülebilirlik komiteleri yapılanması sayesinde farklı disiplinlerle el ele devam edilen çalışmalarla bu yönetim felsefesinin her alanda içselleştirilmesi ve tüm organizasyona yayılması hedeflenmektedir.

Bu anlamda başta destekleri için Yönetim Kurulu Başkanımız ve Başkan Yardımcımız, Satış & Pazarlama Koordinatörlüğümüz, Marka Direktörlüğümüz, Finans Koordinatörlüğümüz, İnsan Kaynakları ve Eğitim Koordinatörlüğümüz, Genel Müdürlerimiz, otellerimiz çatısı altındaki tüm yöneticilerimiz ve değerli ekiplerine,

çalışmalarda emeği geçen, fikirleri, katkıları ile bizleri her geçen gün daha da zenginleştiren misafirlerimiz, çalışma arkadaşlarımız, iş ortaklarımız, tedarikçilerimiz, danışmanlarımız, meslektaşlarımız, komşuluklarımıza,

verilerin bir bütünlük içerisinde bir araya getirilmesi, metin içeriklerinin oluşturulması, görsel olarak zenginleştirilmesi, hesaplamaların yapılması, infografik içeriklerin üretilmesi, raporlama kurgusu gibi bir çok kritik konuda merkez ve otel departmanlarımız ile yoğun bir iletişim ve toplantı trafiği yürüten Maxx Royal Belek Golf Resort Kalite ekibine, raporun tamamının yazımı için cömert çabaları ve yoğun mesaisi sebebiyle

teşekkürü borç biliriz.

Bu alandaki faaliyetlerimiz ve performansımızın değerlendirmesi daima paydaşlarımızın beklenti ve görüşlerine açıktır.

Birlikte gelişimimize katkı sağlayacak her türlü geri bildirim için irtibat bilgilerimiz aşağıda yer almaktadır.

MAXX ROYAL RESORTS
AR-GE DİREKTÖRLÜĞÜ

info@maxxroyal.com

DÜNYA

MAXX ROYAL RESORTS olarak 13. yılımıza girerken, raporlama tarihimizde de 6 yılı geride bıraktık.

İnanığımız ve her gün daha da geliştirmeye çalıştığımız üst sınıf hizmet standardımız ile misafirlerimize vaat ettiğimiz konforu ve eşsiz tatil deneyimini, sürdürülebilirlikle el ele yürütebilmenin en iyi yollarını aramaya devam ediyoruz.

Sürdürülebilirlik yolculuğunun her adımı bizleri, bir yandan kendi hafızasını zenginleştirirken bir yandan da organizasyonlar için öğretici bir rehber gibi her geçen gün daha çok yenilenmeye, daha çok öğrenmeye ve daha fazla takip etmeye yönlendiriyor.

Dünya bu konuda anlaşmalar, yasal düzenlemeler, standartlar, kriterler ve yöntemler geliştirirken, bir yandan inanılmaz bir şekilde sağduyu ve birlikte hareket etme kabiliyetini artırıyor. Bu hareket hepimizi heyecanlandırmanın yanında bizlere ciddi sorumluluklar da yüklüyor.

Bilindiği gibi, Eylül 2015'te gerçekleştirilen Birleşmiş Milletler (BM) Sürdürülebilir Kalkınma Zirvesi'nde dünya liderlerinin üzerinde uzlaştıkları Sürdürülebilir Kalkınma için 2030 Gündemi (2030 Agenda for Sustainable Development), 193 ülkenin imzasıyla kabul edildi.

Sürdürülebilir Kalkınma İçin KÜRESEL AMAÇLAR



2030 gündemi kapsamında; dünya genelinde yoksulluğun azaltılması ve refahın artırılmasına yönelik çalışmalara bütün toplumların dâhil edilmesi, kültürel ve sosyal değerlerin korunması ve çevresel zararların engellenmesi hedefleniyor. Bu yeni küresel kalkınma yaklaşımı içinde cinsiyet eşitliği, dezavantajlı grupların ihtiyaçlarının gözetilmesi, gıda israfının azaltılması, çölleşme ve kuraklıkla mücadele, biyoçeşitliliğin korunması gibi sosyal ve çevresel konuların yanı sıra ekonomik büyüme, teknolojik gelişme, istihdam ve sanayileşme gibi ekonomik konular da sürdürülebilir kalkınma gündeminde yer alıyor.

ÖNEMLİ GELİŞMELER

TÜRKİYE

Sürdürülebilir Kalkınma Amaçları'nın süresi 2030'da dolacağı için 2020-2030 yılları arası "Eylem On Yılı" olarak adlandırılıyor.

Tüm ülkeler politikaları ve planları doğrultusunda bu hedefler odağında ilerlemelerini sürdürürlerken, ülkemizde de Sürdürülebilir Kalkınma Planı çerçevesinde ciddi düzeyde ilerlemeler kaydediliyor.

Şüphesiz ki SKA'larla uyumlu sürdürülebilir kalkınma adımlarının atılabilmesi için, güçlü bir kurumsal kapasiteye ve etkili bir koordinasyona ihtiyaç duyuluyor. İlgili ulusal politika ve planların alt aksiyonları ile ilgili resmi kurumlar, danışman firmalar, birlikler, belediyeler, farklı endüstri ve kuruluşlar, özel işletmeler vb. tüm organizasyonel yapılar küresel amaçlar etrafında gelişme kaydetmeye çalışıyor.

Bunun yanı sıra iklim değişikliği rejiminin çerçevesini oluşturan Paris Anlaşması, 2021 yılında Türkiye için Cumhurbaşkanı kararı ile onaylanmış olup, iç hukuk onay süreci tamamlandı. Ülkemizde 2053 yılı için net sıfır emisyon hedefi ilan edildi.

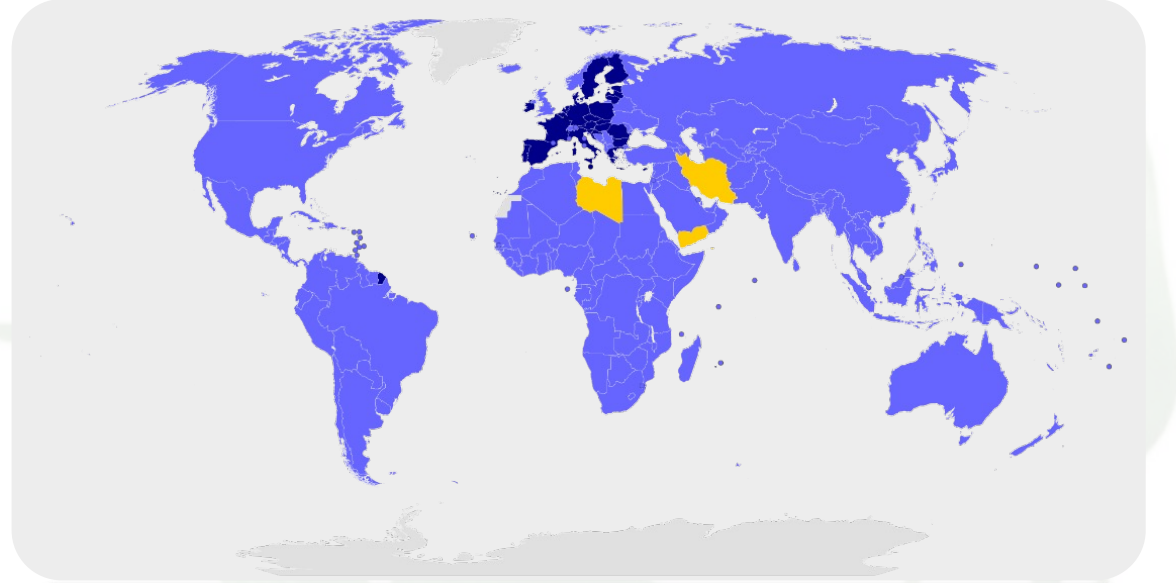

ÖNEMLİ GELİŞMELER

Sektörümüz özelindeki bazı önemli gelişmeler, sürdürülebilirlik yolculuğunun kilometre taşını oluşturuyor.

Bu gelişmeleri sıralayacak olursak;

- ✓ 2019 yılında, Türkiye'nin iç ve dış turizm pazarında bir marka ve cazibe merkezi haline gelmesi, somut ve somut olmayan doğal, kültürel, biyolojik ve insan ürünü mirasların keşfedilmesi, geliştirilmesi ve tanıtılması, Türkiye turizm kapasitesi ve turizm yatırımlarının ülke ekonomisindeki payı ve hizmet kalitesinin artırılması amacıyla Türkiye Turizm Tanıtım ve Geliştirme Ajansı (TGA)'nın kurulması,
- ✓ TGA önderliğinde, 2020 yılında dünyada ilk kez uygulanmaya başlanan Güvenli Turizm Sertifikası ile ulaşım, konaklama, restoran, kongre hizmetleri gibi kritik hizmet alanlarında geliştirilen, çalışanların ve misafirlerin sağlık koşullarını öncelik olarak gözetilen bir dizi standardın hayata geçirildiği, yaklaşık 12 bin kurumun bu standartlara uyum gösterdiği ve Güvenli Turizm Sertifikası ile belgelendirildiği bir covid dönemi,
- ✓ Bu dönemim hemen ardından, Güvenli Turizm Sertifikası ile pandemi şartlarına rağmen rekor bir ziyaretçi sayısına ulaşan Türkiye'nin, sürdürülebilirlik standartlarının en üst akreditasyon kuruluşu olan Global Sustainable Tourism Council ile iş birliği anlaşmasına imza atması, GSTC ile sürdürülebilir turizm alanında ilk defa hükümet nezdinde ulusal bir program geliştirmek üzere anlaşma yapan öncü ve örnek bir ülke olarak anılması,
- ✓ Bu gelişmeler ışığında Kültür ve Turizm Bakanlığı, TGA, GSTC, Kapadokya Üniversitesi ve ilgili diğer uzman kurum ve kuruluşların katkılarıyla, turizm sektörünün sürdürülebilir büyümesini temin etmek ve turizm paydaşlarının katılımıyla ortak bir anlayış geliştirmek üzere , GSTC kriterlerinin tamamını benimseyen, 3 aşamalı bir program olan Türkiye Sürdürülebilir Turizm Programı Kriterleri (TR-I)'nin oluşturulması,
- ✓ Kriterlerin yayınlanması ile konaklama tesisleri başta olmak üzere turizm sektörüne hem güvenli hem de sürdürülebilir standartlar getirilmesi ve tüm konaklama tesislerinin bu standartlara kademeli geçişinin planlanmasıyla, 2022 yılı itibarıyla turizm endüstrisinde sürdürülebilir bir dönüşüme geçişin resmen başlatılması,
- ✓ Bu kriterlerin endüstrimiz özelinde, Türkiye'nin Paris İklim Anlaşması'ndan ve Avrupa Yeşil Mutabakatı'ndan doğan yükümlülüklerini yerine getirmesine katkıda bulunma noktasında işletmeler için eşsiz bir rehber niteliği kazanması.

ÖNEMLİ GELİŞMELER

İlk defa aralık ayında Çin'in Wuhan kentinde vakaların belirmesi ile başlayan ve tüm dünyaca ilk defa tanıştığımız Covid-19 virüsü hepimizi pandemi koşulları altında yepyeni bir yaşama alıştırdı.

Ülkemizde ve dünyada tüm sektörleri, yaşam şekillerini, iş yapma şekillerini, eğitim sistemini, alışkanlıkları ve her türlü rutini değiştiren bu deneyim, aslında gezegenimizin ne kadar hassas bir dengeye sahip olduğunu, her bir bireyin aslında tüm insanlık için ne denli sorumlu olduğunu, kısacası bize bu evrenin sağlıkla ve güvenle yaşayabileceğimiz bir yuva olmasını istiyorsak, bu yuvaya sahip çıkmamız gerektiğini en açık şekilde öğretti.

2020 Mart ayı sonrasında birçok otel, kapılarını kapatmak zorunda kaldı. Biz misafirlerimizi, misafirlerimiz de bizleri özledi. Çalışanlarımızdan oluşan büyük ailemizle aynı duyguları paylaşarak hep birlikte kaygılandık, üzüldük, heyecanlandık, şükrettik, umutlandık, birçok duygu ve tecrübeyi bir arada yaşadık.

Turizmde sürdürülebilirliği sağlayacak sağlam planlar yapmazsak, bu sektörün dünyadaki **sağlık, güvenlik, iklim ve doğal kaynaklar** gibi konularda etkilenmeye ne kadar yakın bir sektör olduğunu bu süreçte bir kez daha anladık.

Kısacası Temmuz 2020 'den sonra kapılarımızı yeniden açarken, aslında yepyeni bir hayata uyandık. Bu yeni hayatta her zamankinden çok daha fazla **özen ve dikkati** merkezimize aldık.

Otelcilik ve marka standartlarımızın ötesinde hem misafirlerimizi hem çalışanlarımızın hem de tedarikçilerimizin yani tüm paydaşlarımızın sorumluluğunu her zamankinden çok daha fazla üsteleneceğimiz bir dönem başladı.

Bu bakış açısıyla ve **"yeni covidfree konsept"** standartlarımız ile geri döndük.

DÖNEM ÖZETİ

Maxx Royal Resorts'un mevcut standartları geređi, kıymetli misafirlerine verdiđi servisin ve bu servisin ortaya ıkıřındaki tm operasyonel ve organizasyonel yapının temel dayanađı daima insan sađlıđı ve gvenliđidir. Sistemlerin ve sađlıklı bir iřleyiř srekliliđinin ancak bu řekilde sađlanabileceđine inanıyoruz.

Bu sebeple kuruluřumuzun ilk gnnden itibaren oluřturduđumuz ve her geen gn geliřtirme abasinda olduđumuz kalite ve gvenlik sistemlerimiz, bu anlamda deđerli byk ailemizin yařam sigortası olarak grdđmz bir yapıyı oluřturuyor. Bu yapıyı gl tutan birok alıřma, zor zamanlarda dahi kendimizden emin olmamızı sađlıyor.

İyi dizayn edilmiř ve iyi ynetilen altyapımız, srekli đrenen ve geliřen insan kaynađımız, modern zmlerimiz, i ve dıř denetim sistemlerimiz, malzeme, rn ve ekipman kalitemiz, kontroll tedarik srelerimiz, ulusal ve uluslararası standartlardan aldıđımız rehberlik ve bu zincirin her geen gn daha da sađlamlařmasını sađlayan alanında uzman kadrolarımız, her yıl ortalama 200.000 misafiri bařarıyla ađırlayabilmemize ve uđurlayabilmemize imkan tanıyor.

DNEM ZETİ

Maxx Royal Resorts standartları; Yönetim Standartları, Konsept Standartları, Operasyon Standartları, Sağlık ve Güvenlik Standartları, Denetim Standartları olarak dizayn edilmiş 4 boyuttan oluşuyor. "Risk Analizi ve İyileştirme" yaklaşımı, her bir sürecimizin dönemsel olarak öngörüler ve olası felaket planları dahilinde gözden geçirilmesini ve imtihan edilmesini sağlıyor.

Standartlarda sürekliliğin sağlanmasının temelinde **sürekli denetim ve sürekli gelişim** felsefesi yatıyor. Bu kapsamda iç denetim mekanizması sürekli olarak işletiliyor. İç denetimler yetkilendirilmiş sorumlu yöneticiler ve takımlarca yürütülüyor.

Otellerimiz, her bir farklı konuda dış uzman otoritelerin sürekli denetimi ve kontrolüne tabi tutuluyor.

- Yasal Denetimler (İş Kanunu, işletme izinleri, sigara denetimleri)
- Genel Sağlık ve Güvenlik Denetimleri (yangın, yakıt)
- İş Sağlığı ve Güvenliği Denetimleri
- Valilik Komisyon Denetimleri
- Havuz Güvenliği Denetimleri
- Gıda Güvenliği Denetimleri
- 3. Taraf Denetimler

Tüm dünyayı etkisi altına alan COVID-19 pandemisi, şüphesiz ki birçok yönüyle mevcut bilgilerimiz ve deneyimlerimiz açısından her organizasyon için öğretici bir süreç oldu.

Bu doğrultuda risk analizlerimiz, mevcut işleyişimiz, eğitim planlarımız ve acil eylem planlarımız; resmi otoriteler ile bilim otoritelerinin yayınları ve referansları doğrultusunda güncellenerek yeniden uygulamaya alındı.

Maxx Royal Resorts olarak, otel işletmelerinin risk grubunda olduğunun bilinciyle bu zor günleri ve etkilerini bilinçli, planlı ve kontrollü bir organizasyonla aştık.

Bu süreçte misafirlerimizin ve tüm çalışma arkadaşlarımızın inancı, en büyük motivasyon kaynağımız oldu.

DÖNEM ÖZETİ

Bizce sürdürülebilir olmak; hep aynı başarıda kalabilmek ve yalnızca var olmaya devam etmek değil, hep yukarı yönlü bir ivmeyle ilerleyebilmek demek.

Daha sağlıklı günlerde yine buluşabilmek ümidiyle var gücümüzle çalışırken, bir yandan da bu dönemi “daha da iyi olmak” adına nasıl değerlendirebileceğimiz sorusuna yanıt aradık.

Yeniden açılış sonrasında hem misafirlerimize hem de tüm kadromuza yeniden kavuşmanın motivasyonu ile kaldığımız yerden devam ettik.

Kasım 2020’de markamızın kurumsallaşma ve gelişim yolculuğunda çok önemli bir dönüm noktası olarak gördüğümüz, dünyanın devlet destekli tek markalaşma programı olan **“TURQUALITY Markalaşma Programı”** için başvurumuza yanıt alarak, dünya devi profesyonel denetim şirketlerinin ön inceleme ve değerlendirmelerinden başarıyla geçtik ve Ocak 2021 tarihi itibarıyla bu programa dahil edilen **ilk hizmet sektörü firması** olduk.

Bu yolculuk; şirketimizin stratejik planlama, marka ve pazarlama, operasyon yönetimi, dijitalleşme ve inovasyon gibi birçok alanda gelmiş olduğu noktayı değerlendirirken, şüphesiz ki çok kıymetli gelişim noktalarını da fark etmemizi sağladı.

Global bir marka olma yolunda ilerlerken ve yeni destinasyonlarla daha da büyüyecek operasyonlarımıza hazırlanırken hem bu gelişim alanlarında yeni fikir ve sistemler inşa ediyor hem de kendimizi daha iyi tanıyıp, sektöre ve ülkeye daha faydalı bir model olma yolunda atacağımız adımları da düşünüyoruz.

DÖNEM ÖZETİ

STRATEJİDE YENİ BOYUT: KALİTE VE SÜRDÜRÜLEBİLİRLİK

TURQUALITY Programının gelişim ve büyümeye yardımcı doğal bir parçası olan GELİŞİM YOL HARİTASI ve STRATEJİK İŞ PLANI çalışmalarımız sırasında üzerinde çokça durduğumuz ve geliştirdiğimiz projelerden bir tanesi; KALİTE & SÜRDÜRÜLEBİLİRLİK çalışmalarımızın birbirini tamamlayacak ve destekleyecek şekilde entegre edilmesi idi.

Markalaşma yolculuğumuzda yönetim kurulumuz ve ilgili komiteleriyle süregelen birçok çalıştay, beyin fırtınası ve raporlamanın neticesinde; sürdürülebilirlik konularını daha bütünsel ve daha yukarıdan bir bakış açısı ile yönetebilmek adına “**Kalite ve Sürdürülebilirlik**” konularının da stratejik bir boyut olarak ele alınması kararı benimsendi.

Maxx Royal Resorts'ta bu çalışmaların daha kapsayıcı bir şekilde yürütülebilmesi adına kurulan AR-GE Direktörlüğümüz ve sürdürülebilirlik çalışmalarına liderlik eden Kalite ve Marka Yönetim Departmanlarımız, bu açıdan konuyu ele almaya ve mevcut çalışmalarımız ile entegre etmeye başladı.

E (ENVIRONMENT-Çevre) –S (SOCIAL-Sosyal) –G (GOVERNANCE-Yönetişim) uygulamalarının, kalite yönetim sistemleri, marka öz standartları, kurumsal sosyal sorumluluk yaklaşımları ve kritik bir tamamlayıcı olan H (HEALTH- Sağlık) -S (SAFETY- Güvenlik) –E (ENVIRONMENT) standartlarıyla tam entegrasyon sağlamanın sağlam bir temel oluşturacağının bilincindeydik.

Otellerimizde, uzun yıllardır başta yasal uyum olmak üzere, marka öz standartlarını, hizmet standartlarını , birçok farklı konuda ulusal ve uluslararası teknik standartları hayata geçiren, takip eden, güncelleyen ve denetleyen mekanizmamızda, sürdürülebilirliği çatı bir yönetim felsefesi olarak konumlandırıp, rehber alacağımız en doğru ve kapsamlı kriter setini seçerek işe kaldığımız yerden devam ettik.

Gelecek dönemlerin hedefi bizler için felsefeyi kurum içinde yaygınlaştırmak ve ortak stratejik hedeflere katkısını daha somut şekilde analiz etmek olacak.



DÖNEM ÖZETİ

MAXX ROYAL RESORTS BİR İLKE İMZA ATTI!

Kalite ve sürdürülebilirliği stratejik bir boyut olarak sahiplendiğimiz bu yeni dönemin ardından, bu sürece rehber olarak dünya çapında seyahat ve turizm alanında sürdürülebilirlik sağlamak için küresel standartları belirleyen, yaygınlaştıran ve yöneten GLOBAL SUSTAINABLE TOURISM COUNCIL (GSTC)'in Otel Endüstri Kriterlerini seçtik.

Böylece dünden bugüne yapılan tüm çalışmaların sağladığı altyapı, bir anlamda en üst standart ile eşleşecek ve bundan sonraki döneme yön verecekti.

2021-2022 döneminde mevcut durum analizimiz, yöneticilerimiz ve ekiplerimiz ile organize ettiğimiz bir dizi eğitim, çalıştay ve dokümantasyon sistemimizde yaptığımız revizyonlar ile oldukça kısa bir sürede denetim için hazır hale geldik.

Bu geçiş sürecinde uzun yıllardır tesislerimizin, GSTC tarafından tanınır diğer bir sistem olan TRAVELIFE GOLF sertifikalı tesisler arasında olması ve ekiplerimizin konuya vakıf olması en büyük avantajlardandı.

Maxx Royal Resorts olarak, 2022 yılında ilgili kriterlere tam uyum sağlayarak ve denetimlerde başarı göstererek Türkiye'nin GSTC- Küresel Sürdürülebilir Turizm Konseyi Endüstri Kriterleri Sertifikası'na sahip ilk otel grubu olduk.

Aynı dönemde Türkiye Sürdürülebilir Turizm Programı Kriterleri (TR-I)'nin oluşturulması ve yayınlanmasıyla TR-I'in sahada ilk uygulandığı pilot tesisler arasında yer alma şansını yakalayarak, 3. AŞAMA Türkiye Sürdürülebilir Turizm Sertifikası sahibi olduk.

Turizm işletmelerinde sağlığı ve güvenliği temin eden Güvenli Turizm Sertifikası, turizmde çeşitlilik için altyapı oluşturan Bisiklet Dostu Otel Sertifikası, atık yönetimine yepyeni bir bakış açısı getiren Sıfır Atık Sertifikası gibi birçok çalışmanın sürdürülebilirlik çatısı altında buluşması, sektöre ve tesislerimize zenginlik ve değer kattı.

ROTAMIZ: SÜRDÜRÜLEBİLİR TURİZM

KİLOMETRE TAŞLARI

TURQUALITY®

ROTAMIZ: SÜRDÜRÜLEBİLİR
TURİZM



DAHA ETKİN ATIK YÖNETİMİ

Çevresel etkilerimizi azalma yönündeki çabalarımıza bir yenisi daha eklendi.

Markamızın kurulduğu günden bu yana kaynağında atık ayrışımı, geri dönüşüm ve tekrar kullanılabilirliğin desteklenmesi, tüketimlerin azaltılması, atıkların sağlıklı ve güvenli bir şekilde yönetimi ile ilgili olarak sürdürdüğü çalışmaları, bu dönemde T.C. Çevre ve Şehircilik Bakanlığı tarafından, sürdürülebilir çevre ve sürdürülebilir kalkınma amaçları ile yürütülen SIFIR ATIK Projesi normlarına uyum süreci ve **SIFIR ATIK Temel Seviye sertifikasyonu** ile taçlandı.

Sıfır Atık, ülke genelinde kaynağında ayrıştırma standartlarında bir bütünlük sağlamakla kalmayıp, işletmelerin atığı geri dönüşüme kazandırma potansiyelini geliştirmek üzere projeler üretmesine de kapı açtı.

Tesislerimiz 2020-2021 yılı itibariyle Atık Yönetimi çalışmalarını Sıfır Atık kriterlerine uyumlandırarak SIFIR ATIK BELGESİ almaya hak kazandı.

Kaynağında ayrıştırmanın etkinliği, altyapı özellikleri, yeterli ve uygun ekipman, operasyonel farkındalık ve yapılan yatırımlar ile doğrudan ilişkilidir.

Misafir odalarımızdan başlayarak bu ayrışımın sağlanabileceği onlarca nokta yarattık ve misafirlerimizin atık kazanım döngümüze dahil olmasını sağladık.

ROTAMIZ: SÜRDÜRÜLEBİLİR TURİZM



TURİZMDE ÇEŞİTLİLİK : BİSİKLET DOSTU OTEL

ROTAMIZ: SÜRDÜRÜLEBİLİR TURİZM

Türkiye’de turizmin çeşitlendirilmesi ana amacı ile yola çıkılan Devlet destekli **“Bisiklet Dostu Konaklama Tesisi”** kategorisinde de var olduğumuzu göstermek maksadıyla konseptimizi bu doğrultuda geliştirdik, bisikletsever misafirlerimiz için de **Maxx Royal tatillerinin** anılarında yer edinmesini sağlayacak dokunuşlar yaptık.

Eylül 2021’de Bisiklet Dostu Konaklama Tesisi belgesi aldık.

“Bisiklet Dostu Yaşam” felsefesine ve bisiklet turizminin sürdürülebilir turizme katkısına inanarak çıktığımız bu yolda; çalışanlarımız, misafirlerimiz ve tüm paydaşlarımız için özendirici olmak ve bisiklet sporunu yaygınlaştırmak adına çalışmaya devam edeceğiz.

Bu zamana kadar olduğu gibi, yine bölgemizin tarihi dokusu, doğal güzellikleri ve keşfedilmeye hazır her noktası için tanıtım faaliyetlerimize devam ediyor, web sitemizin “Kurumsal Sorumluluk” sayfasını her geçen gün zenginleştirmeye çalışıyoruz. Bu alanı bizimle aynı yöne bakan paydaşlarımız ile buluşma noktamız olarak görüyoruz.



TURİZMDE ÇEŞİTLİLİK : WELLNESS SEYAHATLERİ

“Well-being” yaşam kültürü; kişinin her anlamda sağlıklı ve refah içerisinde olmasını temin eden bir anlayış olarak bilinir. Fiziksel bedenin yanı sıra zihin ve ruhu da kapsayan bu iyilik haline ulaşmak ve yaşam kalitesini kalıcı olarak artırmak için, bir dizi ritüeli yaşam döngünüze katmak ve içsel enerjiyi ortaya çıkarmak önemlidir. Maxx Royal Resorts, kendine özgü hizmet anlayışı ile harmanladığı WELLNESS konseptini “MAXX WELLBEING” olarak hayata geçiriyor.

Maxx Wellbeing
MAXXROYAL

ROTAMIZ: SÜRDÜRÜLEBİLİR TURİZM

Göz alıcı bir doğanın tam kalbinde yer alan Maxx Wellbeing, kadim bir bilgelikten beslenen bütünsel sağlıklı yaşam uygulamalarını, son teknoloji bakımlar, terapiler, doğal ürünler ve tüm yaşamınızda rehber olacak tecrübeli bir birikim ile birleştirerek sunuyor. Bu yolculuk; kişinin kendisiyle derin bir bağ kurması, beden-zihin gençleşmesi, kalıcı ve sağlıklı bir yaşam stili dizayn etme, doğa ve doğanın sundukları ile uyumu yakalama, yerel zenginlikleri fark etme, şifa geleneklerinden faydalanma, modern terapileri ve ruhani uygulamaları keşfetme, kişisel takvimlerin ve yaşam rutinlerinin oluşturulması noktasında adeta dönüm noktası olacak bir tecrübeye davet ediyor. Tüm bu bilinç halinin dünyevi ritüellerimiz ile kombinlenmesi, öz farkındalığın yaratılması ve dengeli bir hayat için vazgeçilmez oluyor.

Bedeni, zihni ve ruhu yenilemeye yönelik, kişiye ve hedeflenenlere özel bir Wellness danışmanlığıyla başlayan süreçte, kaliteli bir yaşamın tüm bileşenlerinin birbirleri ile bağlantılı olduğuna inanan Maxx Wellbeing,

- Bedeni ve zihni rahatlatmak için profesyonel ekipler eşliğinde hizmet vermek üzere donatılmış olan Maxx Wellbeing uzmanlığını (Ayurveda uzmanları, Wellness uzmanları, masaj terapistleri, meditasyon ve yoga eğitmenleri...),
- Sağlıklı beslenme ve kaliteli yaşama odaklanmış, insan bedenini bir bütün olarak ele alan Holistik Wellness felsefesini,
- Tedaviye değil önlemeye yönelik programlarla, misafirlere kendileri ve hayatlarına karşı farklı bir bakış açısı kazandırmanın ip uçlarını göstermeyi,
- Maxx Wellbeing restoranda, vücut ihtiyaçlarına göre oluşturulmuş özel menüler, organik, yerel, vegan, glutensiz ve laktozsuz seçenekler sunmayı,
- Hayat boyu etkili sonuçlar elde edilmesine yardımcı olacak bir yaşam farkındalığı ve çok daha fazlasını vaat ediyor.

Maxx Wellbeing; mutfağından kullandığı ürünlere ve özel butiğine kadar çevreci, el yapımı, doğal içerikli, geri dönüştürülmüş ve doğal materyallerden elde edilmiş birçok ürün sunuyor. Ayrıca atölyelerde ve çalışmalarda, bulunduğu doğal ortamı ve coğrafyaya özgü tecrübeleri de yaşatmayı; tüketim odaklı olmayan, sadeleştirilmiş bir zevk ve şifa kaynaklarına saygının da içselleştirildiği bir yolculuğu deneyimletmeyi hedefliyor.



MAXX ROYAL HEART, Maxx Royal Belek Golf Resort bünyesinde çalışanlarımızın aidiyet duygusunu artırmak, birlikte çalışma ve başarıya duygusunu güçlendirmek, ortak bir dil ve ortak bir çalışma kültürü yaratılmasına katkıda bulunmak, iç ve dış iletişimi etkinleştirmek, paylaşım, yardımlaşma, duyarlılık, birbirini gözetme gibi ortak değerlerimize sahip çıkmak ve bu prensipleri kurum içerisinde yaygınlaştırmak, çalışanlarımızı kararlarımıza ve süreçlerimize daha fazla dahil etmek amacıyla hayata geçirilen bir projedir.

MAXX ROYAL HEART her departman ve seviyeden gönüllü üyelerden oluşan bir sosyal komite. Bu komiteye İnsan Kaynakları Müdürü liderlik ediyor.

- Organizasyondaki motivasyon ihtiyaçlarını görmek, motive edici faaliyetlerde bulmak ve paylaşmak,
- Sosyal sorumluluk ve sürdürülebilirlik projelerinde yer almak, yaygınlaşmasını sağlamak
- Turnuvalar, yarışmalar, piknikler, partiler, düzenleyerek çalışanların iletişimlerini artırmak,
- Özel günler hakkında bilgilendirme yapmak ve kutlamalar organize etmek,
- Sanatsal ve kültürel aktiviteler hakkında bilgilendirme yapmak, toplu katılımlar organize etmek,
- Anne ve baba olan, evlenen, terfi eden, herhangi bir platformda bir başarı elde eden çalışma arkadaşlarımızı tebrik etmek,
- Yakını vefat eden veya ciddi bir sağlık sorunu olan (hastanede yatan, ameliyat olan) çalışma arkadaşlarımızı ziyaret etmek, onları yalnız bırakmamak,
- Zor durumda olan, yardıma ihtiyacı olan çalışanlarımızı veya yakın çevremizde yardım ihtiyacı olan insanları tespit edip verilebilecek destekler üzerine çalışmak,
- Yardım kampanyaları düzenlemek,
- Bölgemizin, sektörümüzün, ülkemizin tarihi, manevi, kültürel miras ve değerlerine sahip çıkacak, katkı koyacak, bölge tanıtımına, yerel kalkınmaya destek olacak bilgilendirme veya projeler yapmak,
- Çevrenin, doğal hayatın ve ortamların korunması, hayvanların korunması, tasarrufun artırılması,
- Çocuk ve kadın istismarının önlenmesi konularında duyarlı ve takipçi olmak, bu konuda özel bilgilendirme toplantıları düzenlemek,
- Farklı kültürlere, dinlere, dillere saygılı olunması konusunda duyarlı ve takipçi olmak, bu konuda özel bilgilendirme toplantıları düzenlemek,

Amaçlarıyla bir arada olan komitemiz, birbirimizle daha fazla iletişim ve dayanışma içerisinde olmamızı sağlarken bir taraftan da otelimiz, bölgemiz, çalışma arkadaşlarımız ile bağlarımızı güçlendirir.

ÇOCUKLAR ÖNCELİĞİMİZ

Maxxi Land

MAXXI LAND, Maxx Royal Resorts'un küçük misafirlerine özel sayısız hizmet ve ayrıcalığı içeren, mini kulüp anlayışının çok ötesinde minik misafirlerimizin büyüme süreçlerine ve yaşam algılarına dahil olan bir anlayışın eseri.

Burası; çocuk misafirlerimiz için yaş gruplarına göre ayrılmış bakım, uyku, oyun, hobi ve eğlence alanlarının yanı sıra içerisinde açık ve kapalı birçok parkur, özel restoran, Dinopark, macera parkı, lunapark, sinema ve müzik odalarının da bulunduğu apayrı bir dünya adeta.

Maxxi Land'in çocuk bakımı ve güvenliği konusundaki titizliği en teknolojik çözümler ile aileleri mutlu ederken; tamamı pedagoji konusunda eğitilmiş, özel ve uzman ekibi ile gönülleri fethediyor.

Maxxi Land profesyonel anlamda tüm ekibini; çocuk istismarı, acil durumlar, aile-çocuk iletişimi, hassas durumlar, sık karşılaşılan özel sağlık durumları gibi bir çok kritik konuda duyarlı olmaları için sürekli olarak eğitiyor.

Çocuklarımızın tatil süreçlerindeki yaşam döngülerinde, buldukları coğrafyayı tanımaları, Dünya'nın geleceğine saygı duymanın önemini, kültürel el sanatlarından örnekleri, biyoçeşitlilik konusunda fikir edinmelerini, hayvanları ve doğayı seven ve koruyan aktif çocuklar olmalarını destekleyecek onlarca aktivite, öğretici ve eğlenceli atölye ile gelişim süreçlerinde sosyal ve etik konularda bakış açısı kazanmaları destekleniyor.



ROTAMIZ: SÜRDÜRÜLEBİLİR
TURİZM

YEREL MALZEMELERDEN ÖDÜLLÜ MENÜLERE...

Dünyaca ünlü Michelin yıldızlı şef Alfredo Russo ile uzun süreli bir işbirliğinin ürünü olan Gastro by Alfredo Russo, 2020 yılından bu yana Maxx Royal Resorts misafirlerinin en iddialı gastronomi durakları arasında yerini almış durumda. Şef Russo'nun vizyonu ile hazırlanan kusursuz tatlar; global bir tecrübe ile Türkiye'nin ve yakın coğrafyamızın birçok farklı noktasından tedarik edilen orijinal bileşenlerin, geleneksel ve modernizmin birleşmesinden doğan bir sanat eseri adeta... Klasik İtalyan lezzetlerini yeni trendler ve yerel malzemelerle harmanlayan Russo'ya göre "Kalıcı olan tarzdır, moda değil."

Ünlü şef, zengin deneyimiyle yalnızca bir lezzet şöleni sunmakla kalmayıp, sürdürülebilir mutfak bakışıyla yeni öğretiler kazandırıyor;

Gastro'da;

- Minimal porsiyonlarda 7 ayrı tadım menüsü servis ediliyor,
- Üretim sırasında ortaya çıkan atık ve kayıp minimum düzeyde tutuluyor.
- Servis, lezzetleri en iyi hali ile algılamana yardımcı olacak özel bir sıralama ile yapıyor,
- Bölgenin ihtiyaçlarına saygı göstermeyi ve sadık kalmayı, yeni trendlere uyarladığı yerel malzemelerden oluşan modern menüler oluşturmayı felsefe ediniyor,
- Daima taze olan sunumlar, ilgi çekici görünümlere kavuşuyor ve mutlaka sürpriz bir son dokunuşa sahip oluyor,
- Şef; her sunum sırasında misafirlerine tadacakları içerikleri anlatarak, vereceği ipuçlarıyla lezzetleri tanımalarına yardımcı oluyor, bununla birlikte hangi ürünlerin hangi bölgelerden temin edildiğini, yerel özelliklerini paylaşıyor ve keşfetmenin heyecanını yaşıyor,
- Misafirlerin ağırlandığı restoran ortamı, tüm dikkati tabağa yöneltmeye yardımcı olacak şekilde özellikle sade ve sakin tutuluyor. Russo, sadeliğin zarafet, zarafetin sadelik taşıdığını düşünüyor,
- Restoranda lezzetleri keşfederken adeta tüm dikkat ve duyular aynı anda çalışıyor,
- Fine dining'i Antalya kıyılarında, doğanın kucağına taşıyan bu özel restoranımızda doyum sadece besinsel olarak değil, aynı zamanda kültürel, sosyal ve duygusal olarak bütünsel bir form kazanıyor,
- Misafirlere restorandan ayrılırken isimlerine özel verilen mektup, gastronomik yolculuğun güzel bir anıya dönüşmesi adına son dokunuşu temsil ediyor.

Alfredo Russo'nun imza konsepti, Maxx Royal'in misafirlerine sunmak istediklerini tam olarak karşılıyor; "mükemmel yemek kalitesi, kusursuz hizmet, mahremiyet ve konfor sunan şık bir atmosfer..."



ROTAMIZ: SÜRDÜRÜLEBİLİR
TURİZM

SÜRDÜRÜLEBİLİRLİK YÖNETİM SİSTEMİMİZ

Maxx Royal Resorts'un SÜRDÜRÜLEBİLİRLİK POLİTİKALARI, sürdürülebilirlik yolculuğumuzun temel bir anlayışı olarak niyetimizi ve kararlılığımızı ifade eder. Politikalarımız tüm iç ve dış paydaşlarımız için web sitemizde ve iç iletişim platformlarımızda ulaşılabilir durumdadır.

<https://www.maxxroyal.com/tr/Info/kurumsal-sorumluluk>

İç standartlarımızı ve sorumluluklarımızı belirlemek adına tüm sürdürülebilirlik konularını bir arada ele aldığımız bir sürdürülebilirlik manuelimiz bulunuyor. Tüm konuların detayları bu dokümanımızda mevcut.

Süreçlerimizi etkileyen ve şekillendiren tüm bu tanımlamaları yaparken;

- Kullandığımız doğal kaynakların, etkileşimde olduğumuz yakın çevre ve yörenin,
- Çalışanlarımız, misafirlerimiz, tedarikçilerimiz ve tüm paydaşlarımız ile oluşturduğumuz büyük ailemizin,
- Kültürel mirasımızın ve değerlerimizin,
- Paylaşma ve yardımlaşmanın pozitif döngüsünün,
- Etik değerlerin, adil ve eşitlikçi bakış açısının,
- Kadınlar, çocuklar ve dezavantajlı grupların daima öncelik olduğunun,
- Bulduğumuz coğrafya ile bir bütün olduğumuzun,
- Çevreye olan zararlı etkilerimizi azaltmanın birincil sorumluluğumuz olduğunun,
- Bulduğumuz bölgenin kalkınmasının ve komşuluklarımızın öneminin,
- Mesleki vizyonumuzu ve birikimimizi paylaşmanın ve yeni nesillere aktarmanın öneminin,

kurumsal başarımıza ve misafirlerimize yaşattığımız deneyimlere büyük etkisi olduğunun farkında olarak, her aşamada sorumluluklarımızı gözden geçirmeyi bir yönetim anlayışı olarak benimsiyoruz.

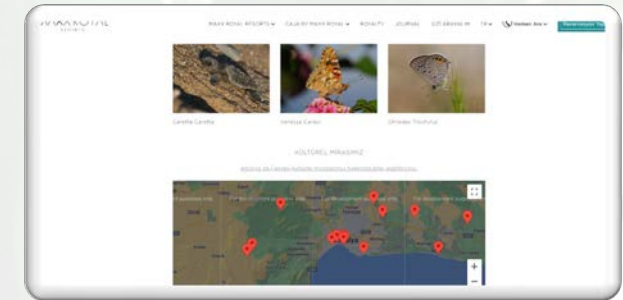
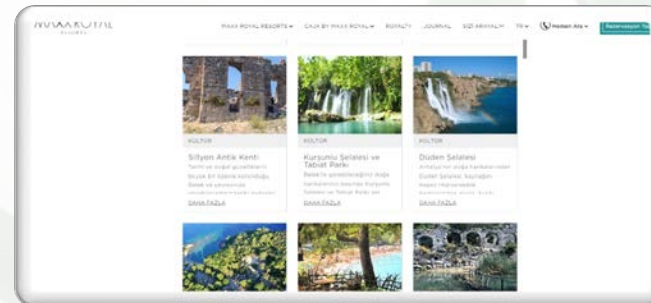
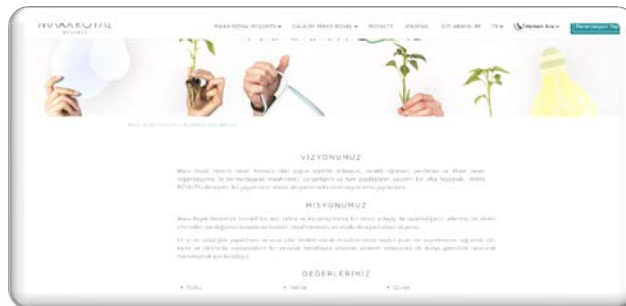

ROTAMIZ: SÜRDÜRÜLEBİLİR TURİZM

SÜRDÜRÜLEBİLİRLİK YÖNETİM SİSTEMİMİZ

İş süreçlerimizi bu doğrultuda planlıyor, sonuçları analiz ediyor ve mevcut durumumuzu her geçen gün iyileştirmeyi hedefliyoruz.

Bu noktada;

- İç ve dış çevre analizleri,
- Yasal yükümlülükler,
- Risk ve fırsatların analizi,
- Planlama,
- Hedef-performans takibi,
- Gözden geçirme ve güncelleme,
- İyileştirme ve geliştirme,

araçlarını önemsiyor ve en etkin şekilde kullanmaya gayret gösteriyoruz.

Her geçen gün daha da geliştirdiğimiz eğitim içeriklerimizle iç farkındalığımız artarken, sistemimiz de olgunlaşıyor.

Çalışmalarımızın sonuçları, iç ve dış etkenleri analiz yöntemlerimiz gelişim fırsatlarını tespit etmemizi sağlarken, hedef-performans izleme sistemimiz ve raporlamalarımız sayesinde etkin bir şekilde sistemimizi rutin olarak gözden geçirebiliyoruz.

Geniş kapsamlı operasyonlar yürüttüğümüz tesislerimizde tüm bu süreçleri baştan sona işletmek ve takibini sağlamak şüphesiz ki iyi bir organizasyon ve uzmanlık gerektiriyor.

Sürdürülebilirlik çalışmaları otellerimizde Kalite ve Marka Yönetim Departmanlarımız liderliğinde ilerliyor.

Üst Yönetim, İnsan Kaynakları, Eğitim ve Gelişim, Satın Alma, Muhasebe, Mutfak, Yiyecek-İçecek, Maxx Assistant, Teknik Servis ve daha birçok departmanımız ve yönetim kadrememiz aktif olarak çalışmalarımıza dahil oluyor.

Bu bilgi ve iletişim akışı, belirlenmiş bir komite yapısı aracılığıyla yürütülüyor ve tüm disiplinlerin fikir, kaynak ve yönlendirmeleri ile çalışmalar zenginleşiyor.

ROTAMIZ: SÜRDÜRÜLEBİLİR
TURİZM

KOMİTE YAPILANMASI

ROTAMIZ: SÜRDÜRÜLEBİLİR TURİZM

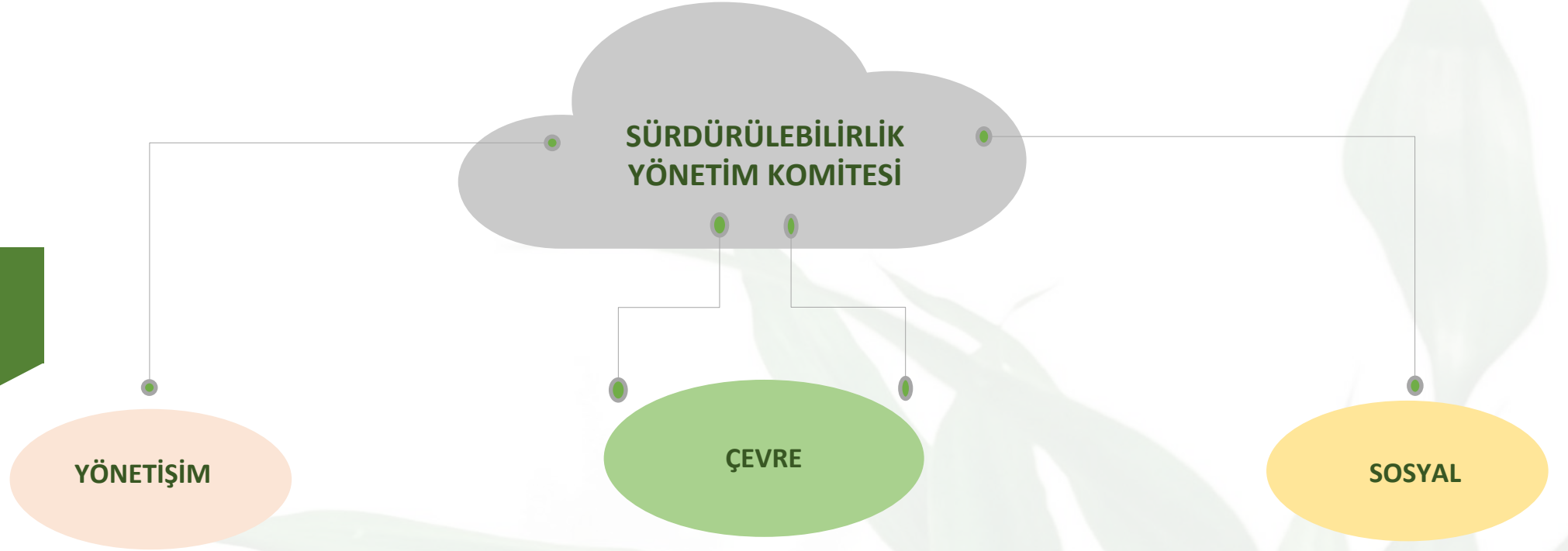

- Stratejik Planlama Komitesi
- Sürdürülebilirlik Raporlama Komitesi
- Kişisel Verileri Koruma Komitesi
- Denetim Komitesi
- Bilgi Güvenliği Yönetim Sistemi Komitesi
- Riskin Erken Saptanması Komitesi
- Kurumsal Yönetim Komitesi
- İnovasyon & Dijitalleşme Komitesi
- Qdms & Ensemble Yazılım Ekibi
- Enerji Verimliliği Ekibi

- Karbon Ayak İzi Hesaplama Ekibi
- Su Yönetim Birimi
- Acil Durum İletişim Komisyonu
- Acil Durum Ekibi
- Gıda Güvenliği / Gıda Güvenliği Acil Durum Ekibi

- Maxx Heart Ekibi (Sosyal Komite)
- İSG Kurul Üyeleri
- Yerel Toplum Kültür Temsilcisi
- Çevre Yönetim Temsilcisi
- Çalışan ve İnsan Hakları Temsilcisi

KALİTE VE SÜRDÜRÜLEBİLİRLİK KONULARININ ENTEGRASYONU

Farklı ihtiyaçlardan doğan ve farklı amaçları olan birçok gereklilik ve standardın aslında birbiriyle iç içe olduğunu, tek bir noktada düzenlenmezse çelişkiler doğurabildiğini bilerek ve sürdürülebilirliği çatı sistem olarak modelleyerek tüm sistemlerimizi birbiriyle konuşturmaya ve entegre etmeye çalışıyoruz.

Bazı sistemlerimiz, merkez ofislerimizden yönetilirken, bazı sistemlerimiz ise Maxx Royal Resorts olarak ortak yürütülüyor.

Kalite departmanlarımız, bu sistemlerden doğan kurallar seti bütününe hakimiyeti sebebiyle, sürdürülebilirlik çalışmalarına liderlik ediyor.

Departman; ilgili süreçlerin yıllık planlamaları, dokümantasyon, revizyonların takibi, eğitim içeriklerinin dizaynı, gerektiğinde toplantı ve eğitimlerin planlanması, denetimlere eşlik edilmesi, verilerin toplanması, raporlama ve bilgilendirmelerin yapılması noktasında önemli rol üstleniyor.



Kalite Müdürü

Kalite Müdür Yardımcısı

Kalite Şefi

Kalite Kontrolörü

**Tam Süreli İş
Güvenliği
Uzmanı**

**Kısmi Süreli
İş Güvenliği
Uzmanı**

**Tehlikeli
Madde
Güvenliği
Danışmanı**

**Çevre/Yangın
Güvenliği
Danışmanı**

**Enerji
Verimliliği
Danışmanı**

**İstihdamı
Zorunlu
Personel**

**Dokümantasyon
Sorumlusu**

Sistemlerin sürekliliğini sağlamak adına tamamı farklı mühendislik ve uzmanlık alanlarında yetişmiş olan (gıda mühendisliği, endüstri mühendisliği, çevre mühendisliği, iş güvenliği uzmanı vb.) kalite ekiplerimiz, sürdürülebilirlik konularında da ciddi bir tecrübeye sahip olmakla birlikte, her geçen gün yeni düzenlemeleri, teknik eğitimleri takip etmekte ve bilgi birikimlerini genişletmektedir.

KALİTE VE SÜRDÜRÜLEBİLİRLİK KONULARININ ENTEGRASYONU

Katıldığımız her bir eğitim ve projenin bu konudaki yeterlilik ve vizyonumuzu geliştirdiğinin farkındayız ve bu tür etkileşimleri ekiplerimizin mesleki olarak geliştirilmesi adına önemsiyoruz.

2021 yılında, Avrupa Birliği Delegasyonu desteği ile Antalya Ticaret ve Sanayi Odası ev sahipliğinde Antalya AB Bilgi Merkezi tarafından SÜGEP ve Boğaziçi Üniversitesi SDSN iş birliğinde düzenlenen **Antalya Sürdürülebilirlik Elçileri Programı**'na otellerimizi temsilen katılan Kalite Departmanı ekip arkadaşımız programı başarıyla tamamlayarak proje geliştirme çalışmalarına katkıda bulundu.



Antalya'nın Sürdürülebilirlik Elçileri

10 Aralık 2021 Cuma 11:08



İhlas Haber Ajansı - Haberler | Ekonomi

Avrupa Birliği Türkiye Delegasyonu Desteği ile Antalya Ticaret ve Sanayi Odası ev sahipliğinde Antalya AB Bilgi Merkezi tarafından SÜGEP ve Boğaziçi Üniversitesi SDSN (Sürdürülebilir Çözümler Ağı) Türkiye işbirliğinde düzenlenen "Antalya Sürdürülebilirlik Elçileri Programı" başarı ile tamamlandı.

ANTALYA (İHA) - Avrupa Birliği Türkiye Delegasyonu Desteği ile Antalya Ticaret ve Sanayi Odası ev sahipliğinde Antalya AB Bilgi Merkezi tarafından SÜGEP ve Boğaziçi Üniversitesi SDSN (Sürdürülebilir Çözümler Ağı) Türkiye işbirliğinde düzenlenen "Antalya Sürdürülebilirlik Elçileri Programı" başarı ile tamamlandı.

Antalya Kültür Sanatta 6 gün boyunca SÜGEP Akademi Başkanı Umud Dilşiz tarafından verilen eğitime katılan elçiler, Birleşmiş Milletlerin ilan ettiği 17 maddelik Sürdürülebilir Kalkınma Hedeflerinin yerinde uygulanmasına yönelik bilgiler edinirken oluşturdukları çalışma grupları altında hazırladıkları proje fikirlerini ATSO Başkan Yardımcısı M. Cihangir Deniz'in de yer aldığı proje değerlendirme komitesi önünde sunma imkanı yakaladılar. Sürdürülebilirlik Elçileri tarafından geliştirilen birbirinden değerli proje fikirleri komite üyelerinden dikkatle dinlendi.

Sunumlardan önce bir konuşma yapan ATSO Başkan Yardımcısı Deniz, ATSO olarak 2021-2023 yıllarına ilişkin stratejik planda sürdürülebilirliği tüm alanlarda öncelikli hale getirdiğini belirterek, "Tüm sektörleri verimlilik esasına dayanan, sürdürülebilir bir altyapı ile zenginleştirmenin öneminde dikkat ediyoruz. İşletmelerin yalınlık, esneklik, dayanıklılık gibi konularında farkındalıklarını artırmak üzere çalışıyoruz. Dijitalleşmenin, veri analitiğinin, ağı yönetiminin önemini vurgulayan projelerin uygulamaya geçiyoruz. TMMOB Odaları ve akademisyenlerin katkıları ile Çevreci Dönüşüm Kurulu oluşturduk ve iklim değişikliğine dirençli ekonomi yol haritası üzerine çalışıyoruz. Artık bu yolda sizler de destekleriniz arasına katılmış durumdasınız" dedi.

Hazırlanan 7 projeden dereceye giren 3 projede yer alan katılımcılar, katılım belgelerinin yanında Boğaziçi Üniversitesi Kalkınma Çözümleri Ağı onaylı sertifikaya hak kazandılar.

Programın ikinci altı gününde elçiler, Türkiye'nin önde gelen akademisyenleri ve uzmanlarından Avrupa Yeşil Mutabakatı kapsamında "Sürdürülebilirlik Yetkinlikleri" üzerine özel tasarlanmış eğitimler aldılar. - ANTALYA

Antalya'nın Sürdürülebilirlik Elçileri Programı, Antalya Ticaret ve Sanayi Odası ev sahipliğinde Antalya AB Bilgi Merkezi tarafından SÜGEP ve Boğaziçi Üniversitesi SDSN işbirliğinde düzenlenen "Antalya Sürdürülebilirlik Elçileri Programı" başarı ile tamamlandı.

ROTAMIZ: SÜRDÜRÜLEBİLİR
TURİZM

İŞ ORTAKLARIMIZ İLE PROJELER

Daha bilinçli bir tüketim anlayışı ve doğa dostu yaklaşımlar, her geçen gün tüketiciler tarafından sürdürülebilir yaşam prensibi olarak daha fazla benimseniyor.

Bu doğrultuda konuklarımız otel seçiminde kendileriyle aynı bakış açısına sahip tesisleri bilmek istiyor. Çünkü; yaşam dostu bir tatilin parçası olmak;

- doğaya, bulunduğu bölgenin kültürel ve tarihine saygılı,
- etrafına fayda sağlayan,
- çevreye verdiği zararlar konusunda bilinçli,
- tüm paydaşlarıyla etkin iletişim içerisinde olan “sorumlu” bir anlayışın hakim olduğu bir yaşam döngüsüne dahi olmak demek.

Tam bu noktada, bakış açımız, mevcut uygulamalarımız ve geleceğe yönelik çabalarımızla, iç pazarda önemli iş ortaklarımızdan biri olan Etstur ile “Sürdürülebilir Turizm İçin Yaşam Dostu Oteller” projesinde çalışmanın değerlendirilmesi, kriterlerin otellerle uyumlandırılması ve puanlanması noktasında pilot otel olarak projeye destek vermenin mutluluğunu yaşadık.

Söz konusu çalışma, bizler için de önemli bir iç değerlendirme süreci olarak ele aldığımız farklı bir deneyim oldu.

Sürdürülebilirlik uygulamalarının; misafirler, tedarikçiler, hizmet sağlayıcılar, kısacası sektörün tüm taraflarınca kabul edilmesi, sahiplenilmesi ve geliştirilmesi noktasında en büyük faydayı sağlayacağına gönülden inandık ve bu çalışmaya faydalı olmaya çalıştık.

Umuyoruz ki “Yaşam Dostu Oteller” gibi öncü uygulamalar, bu mottoyu önemseyen tesislerin doğal buluşma noktaları ve sektörel gelişimi tetikleyecek kilometre taşları olacak.



ROTAMIZ: SÜRDÜRÜLEBİLİR TURİZM

**MAXX ROYAL BELEK
GOLF RESORT**

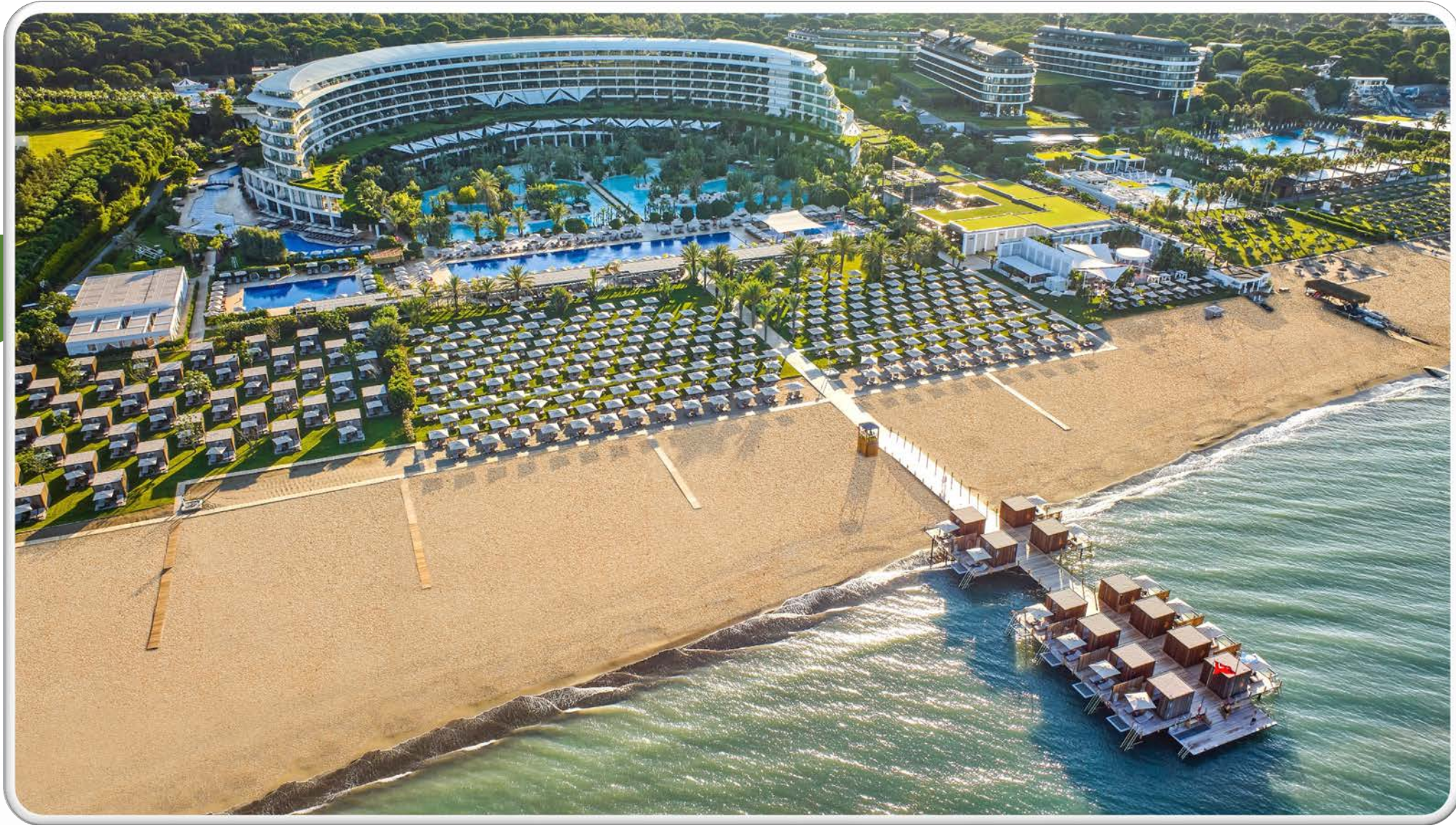



**MAXX ROYAL BELEK
GOLF RESORT**

Açılış Tarihi

20 Mayıs 2011

Kategori

5* All Suite Hotel

Sezon

12 Ay

Toplam Alan

1.040.500 m²

Otel

Ana Bina | 505 Süit
Teras Evler
Özel Villalar | 26 Villa

Konsept

Maxx Inclusive

Telefon

+ 90 242 710 27 00

Adres

Belek Mah. İskele Cad. Maxx
Royal Blok No: 21/14 İç Kapı No: Z1
Serik / Antalya

Kurumsal Sorumluluk
Web Sitesi

<https://www.maxxroyal.com/tr/Info/kurumsal-sorumluluk>



MAXX ROYAL BELEK GOLF RESORT

18 Bar

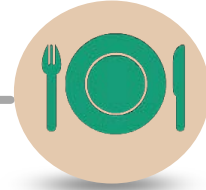

9 A la Carte Restoran
1 Ana Restoran
1 Çocuk Restoranı
1 Patisserie
1 Chocolatier

18 Delikli Özel
Tasarım Golf
Sahası



15 Havuz ve
Aquapark

MAXX ROYAL
SPORT ACADEMY



Çocuk Kulübü,
Dinozor Parkı,
Macera Parkuru,
Lunapark

Maxx Wellbeing
MAXXROYAL

SPA & Sağlıklı Yaşam Merkezi

**MAXX ROYAL KEMER
RESORT**





**MAXX ROYAL KEMER
RESORT**

Açılış Tarihi

12 Temmuz 2014

Kategori

5* All Suite Grand Boutique Hotel

Sezon

Yaz Sezonu

Toplam Alan

160.000 m2

Otel

Ana Bina

Royal Residence Bloklar

291 Oda

Laguna Villalar

Özel Villalar

Konsept

Maxx Inclusive

Telefon

+ 90 242 813 60 60

Adres

Kiriş Mah. Kiriş Cad. No: 88
07980 Kemer /Antalya

Kurumsal Sorumluluk
Web Sitesi

<https://www.maxxroyal.com/tr/Info/kurumsal-sorumluluk>



MAXX ROYAL KEMER RESORT

11 Bar

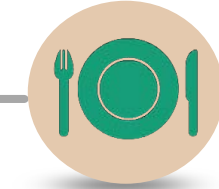

9 A la Carte Restoran
1 Çocuk Restoranı
1 Patisserie
1 Chocolatier

Çocuk Kulübü,
Lunapark



8 Havuz ve
Aquapark

Maxx Wellbeing
MAXXROYAL

SPA & Sağlıklı Yaşam Merkezi

BAŞARILARIMIZ

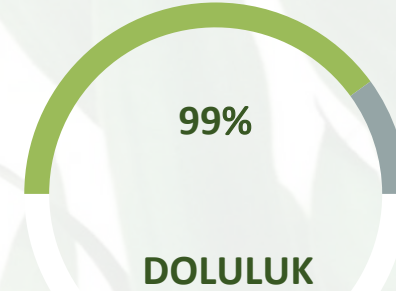
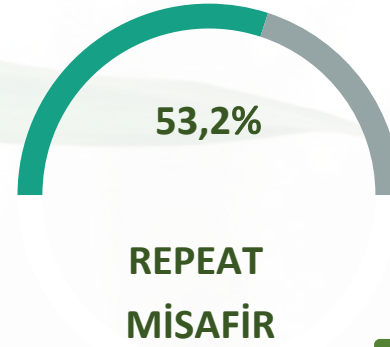
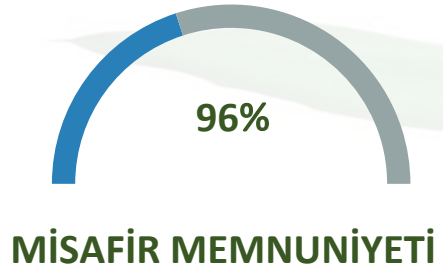
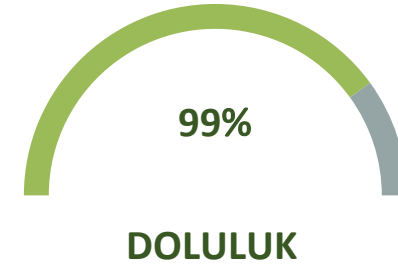
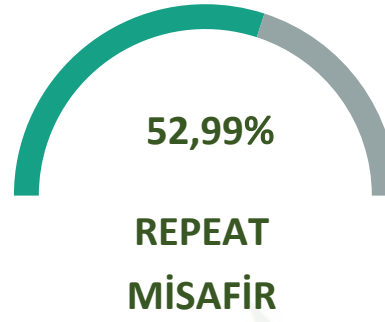
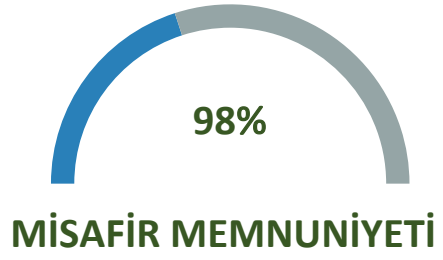



ÇEVRE

ÜLKEMİZİN İKLİM DEĞİŞİKLİĞİ VİZYONU

Türkiye'nin iklim değişikliği kapsamındaki ulusal vizyonu, iklim değişikliği politikalarını kalkınma politikalarıyla entegre etmiş; enerji verimliliğini yaygınlaştırmış; temiz ve yenilenebilir enerji kaynaklarının kullanımını artırmış; iklim değişikliğiyle mücadeleye özel şartları çerçevesinde aktif katılım sağlayan ve yüksek yaşam kalitesiyle refahı tüm vatandaşlarına düşük karbon yoğunluğuyla sunabilen bir ülke olmaktadır.

ÇEVRE ÜZERİNDEKİ ETKİLERİN AZALTILMASI

Bu alanlarda atılacak adımlar, ülkemizde üretilen ürünlerin/hizmet faaliyetlerinin, karbon ayak izinin azaltılmasını sağlayacak, ayrıca artan sayıda uluslararası firmanın değer zincirlerini karbondan arındırma taahhütleri dikkate alındığında, firmalarımızın değer zincirlerindeki yerinin güçlendirilmesini de temin edecektir.

EMİSYON KAYNAKLARI VE ENERJİ VERİMLİLİĞİ

Çevre mevzuatı kapsamındaki sorumluluk alanlarımız ile ilgili gereklilikler, işletmemizin sözleşmeli ve yetki sahibi çevre danışmanlığı firması ile yürütülmekte ve tüm süreçlerimiz resmi çevre görevlimiz kontrolünde ilerlemektedir.

Ayrıca tesis içindeki uygulamalar ve ihtiyaçlar sürekli olarak Çevre Yönetim Temsilcisi tarafından takip ve kontrol edilerek raporlanır.

Hava Emisyonu Kontrolü;

Maxx Royal Belek tesisimiz, Çevre İzin ve Lisans Yönetmeliği kapsamında, Emisyon Konulu Çevre İzni'ne ve denetime tabidir.

2011 yılında Antalya Çevre ve Şehircilik İl Müdürlüğü'nden Emisyon Konulu Geçici Faaliyet Belgesi alınmış, takiben ve izin sürecinin tamamlanması için Emisyon Ölçüm Raporu ile çevre izni müracaatı yapılmış, 2012 yılında Antalya Çevre ve Şehircilik İl Müdürlüğü'nden 5 yıl süreli Emisyon Konulu Çevre İzin Belgesi alınmıştır.

Maxx Royal Belek Resort'a 2013 yılında kojenerasyon tesisi kurulmasıyla yeni bir yönetmelik ek maddesine tabi olunması nedeniyle, çevre izin sürecine yeniden başlandı. 2013 yılında gerekli başvuruların yapılmasıyla başlayan izin yenileme süreci, 2014 tarihinde Antalya Çevre ve Şehircilik İl Müdürlüğü'nden Emisyon Konulu Geçici Faaliyet Belgesi alınmasının ardından, emisyon ölçüm raporunun hazırlanması ve 2015 tarihinde Antalya Çevre ve Şehircilik İl Müdürlüğü'nden 5 yıl süreli Emisyon Konulu Çevre İzin Belgesi alınmasıyla sonlandı ve 2019 yılında yenilendi.

Emisyon teyit ölçümleri, akredite laboratuvarlar tarafından periyodik olarak yapılıyor ve süreç, çevre görevlimiz tarafından takip ediliyor.

Aylık olarak yapılan denetimlerde ve plansız resmi denetimlerde bugüne kadar herhangi bir uygunsuzluk kaydedilmemiştir.

Maxx Royal Kemer tesisimiz Çevre İzni Muafiyeti'ne sahiptir. Bu muafiyet kapsamında denetime tabiidir. Tesisimiz, Hava Emisyonu kontrolünden muaf tutulmaktadır.



Hedefimiz, hava emisyonu kontrolü konusunda sorumlu olduğumuz yasal süreçleri yakından takip etmek ve şartlarını yerine getirmek, iç ve dış denetimlerden eksiksiz geçmektir.

Avrupa Yeşil Anlaşması ile Avrupa Komisyonu tarafından Avrupa Birliği'ni (AB) 2050'de iklim açısından nötr hale getirmeyi amaçlayan bir dizi politika girişimi olmuş ve mevcut her yasanın iklim açısından gözden geçirilmesi, döngüsel ekonomi yaklaşımının kabul edilmesi, bina yenileme, biyoçeşitlilik, tarım ve inovasyon gibi konularda yeni mevzuatlar getirilmesi yönünde planlamalara zemin oluşturuyor.

Bununla birlikte Yeşil Anlaşma; hâlihazırda fosil yakıtlara bağımlı olan ulusların, bu bağımlılıktan kurtulmasını sağlayacak tedbirler içeriyor.

Bu yaklaşım ile Avrupa kıtası ve yaygınlaşacağı düşünülen coğrafyalarda;

- İnsanların yaşam kalitesini artırma,
- Doğa ile ilişkiyi geliştirme ve
- Yeşil ekonomiye geçişi hızlandırma amaçlı çalışmalar hız kazandı.

Ülkelerin, endüstrilerin, kurumsal tüm yapıların bu sürece hazırlığı kaçınılmaz.

Bu nedenle bireyselden ulusala her düzeyde önemli bir parametre olarak izlenen karbon ayak izi ölçümünün ve azaltımının gerekliliği çok açık.

Türkiye de bu çalışmalarda yerini almak için Paris Anlaşması'nı imzalamış ve Avrupa Yeşil Mutabakatı için çalışmalar yapacağı bir eylem planı hazırlayarak yayınladı.

Plana göre, uyum anlamında gerekli politika tedbirleri hayata geçirilmediği sürece gerek sınırda karbon düzenleme mekanizması gerek ticarete teknik düzenlemeler yoluyla ülkemizin AB'ye Gümrük Birliği kapsamındaki entegrasyonunu ciddi anlamda etkilemesi öngörülmektedir.

Bu bakımdan AB'ye aday bir ülke ve AB'nin Gümrük Birliği ortağı olarak; Eylem Planında yer alan eylem ve hedefler belirlenirken, Yeşil Mutabakat kapsamında açıklanan politikalar, stratejiler ve mevzuat değişiklikleri de dikkate alındı.

ÇEVRE ÜZERİNDEKİ
ETKİLERİN AZALTILMASI

Kurumsal karbon ayak izi hesaplama faaliyetleri, geçerlilik kazanmış birçok çevre ve sürdürülebilirlik programının temel konularından ve gereklerinden biri olduğu için hızla uygulamaya geçiriliyor. Kurumsal karbon ayak izini hesaplamak isteyen kuruluşlara, GHG Protocol, PAS 2060 ve ISO 14064 uluslararası standartlarından herhangi birini kullanılması öneriliyor.

Kurumsal karbon ayak izini ölçmek, sera gazı emisyonlarındaki artış ve azalmaları inceleme imkanı sunmanın yanında, hem bireysel hem kurumsal hem de ulusal ölçekte, takip edilen metodolojiyle sürecin nasıl yönetildiği, ne kadar ilerleme kaydedildiği veya kaydedilemediği noktasında tüm dünyayla aynı dili konuşma yeteneği kazandırıyor.

ÇEVRE ÜZERİNDEKİ
ETKİLERİN AZALTILMASI

3P METRICS UYGULAMASI VE KURUMSAL KARBON AYAK İZİ HESAPLAMA

Kurumsal ayak izimizin hesaplanmasına dair çalışmalarımız, 2021 yılında başladı. İşletme içerisinde bu hesaplama faaliyetini planlarken, global standartlarda süreklilik arz eden ve işletmeyle uyumlandırılmış bir yöntem seçmeye özen gösterdik.

Bu noktada etkin ve doğru sonuç veren, işletmenin yaşam döngüsüne, kaynaklarına ve hacmine uyumlandırılabilen bir araç tercih ettik.

3pmetrics, kurumsal karbon ayak izi hesaplama ve raporlamalarını ISO 14064 Standardı gereksinimlerine uygun ve uluslararası protokollerce kabul gören Kapsam 1, Kapsam 2 ve Kapsam 3 detayında yapabilmeyi sağlayan bir araçtır.

Bu hesaplama yöntemiyle detaylı ve teknik metotlara uygun, doğru bir analiz yapabilmeyi amaçlıyoruz.

ÇEVRE ÜZERİNDEKİ ETKİLERİN AZALTILMASI

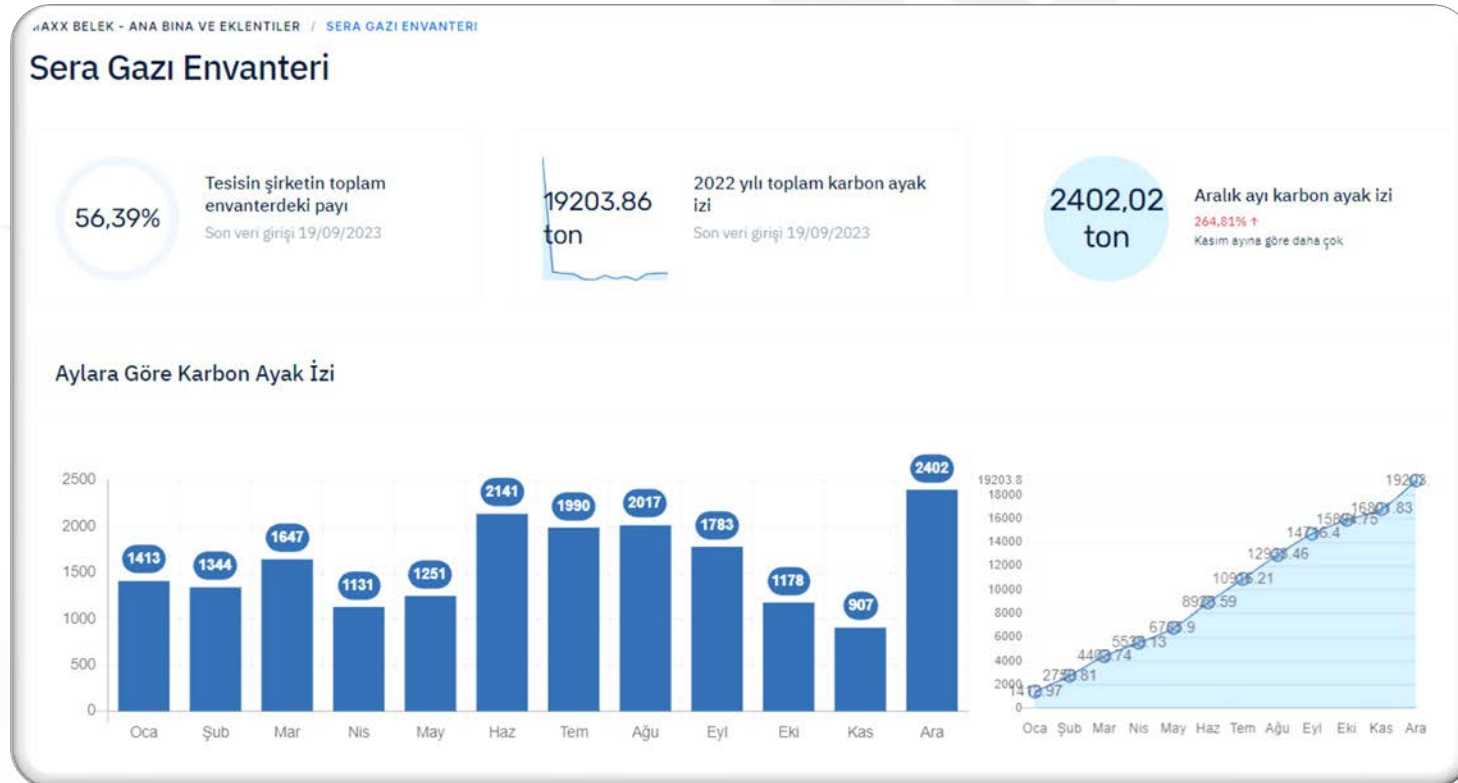

KURUMSAL KARBON AYAK İZİ VERİ KIRILIM NOKTALARI

Kullanmakta olduğumuz araçla; tesislerimizin enerji dağılımlarını, takip ve raporlama sistemlerinin durumunu göz önüne alarak; ana yapıyı 9 ayrı alana böldük.

ÇEVRE ÜZERİNDEKİ ETKİLERİN AZALTILMASI



SERİK

MAXX Belek - Ana bina ve eklentiler



SERİK

MAXX Belek - Çamaşırhane



SERİK

MAXX Belek - Golf



SERİK

MAXX Belek - Lojman Belek



SERİK

MAXX Belek - Lojman Serik



SERİK

MAXX Belek - Merkez&Bakım Bina



SERİK

MAXX Belek - Villa



ÇAMYUVA

MAXX Kemer - Lojman



KEMER

MAXX Kemer - Otel

MAXX Belek - Villa
SERİK

MAXX Kemer - Lojman
ÇAMYUVA

MAXX Kemer - Otel
KEMER

KURUMSAL KARBON AYAK İZİ ÇALIŞMA GRUBU

Bu yapıda hem anlık olarak hem total olarak hem de belirlenmiş alanlar bazında birim başına farklı raporlamalar alabiliyoruz. Bu sayede gelecek azaltım hedeflerimizi belirleme ve önceliklendirme aşamasında önemli avantajlar sağlayacağını umuyoruz.

Hesaplama aracına 2021 yılı itibariyle veri girişlerimizi başlattık ve ilgili departmanlarımızın temsil edildiği bir Çalışma Grubu kurduk.

ÇEVRE ÜZERİNDEKİ ETKİLERİN AZALTILMASI

TEKNİK SERVİS	Teknik Müdür
	Teknik Müdür Yardımcısı
	Kojenerasyon ve AG-OG Şefi
	Teknik Sipariş Görevlisi
MUHASEBE	Muhasebe Müdürü
	Muhasebe Müdür Yardımcısı
	Maliyet Kontrol Şefi
KALİTE	Kalite Müdürü
	Kalite Müdür Yardımcısı
	Kalite Şefi
SATIN ALMA	Satın Alma Müdür Yardımcısı

Online eğitim ve çalıştaylarla, metodolojiyi en iyi şekilde anlamak ve sağlıklı veriler girebilmek üzere çalışmalarımıza devam ediyoruz.

KURUMSAL KARBON AYAK İZİ HESAPLAMA KAPSAMLARI

Kapsam 1,2,3 kategorilerinde birçok alt başlığa veri girişi sağlanmaktadır.

Kapsam 1-2	Kapsam 3
Isıtma Amaçlı Yakıt Tüketimi - Doğalgaz	Proses Emisyonları - Kimyasal Tüketimler
Isıtma Amaçlı Yakıt Tüketimi -LPG	Aşağı Yönlü (Kuruluştan Giden) Lojistik - Hava Kargo
Isıtma Amaçlı Yakıt Tüketimi -LNG	Aşağı Yönlü (Kuruluştan Giden) Lojistik - Kargolar
Isıtma Amaçlı Yakıt Tüketimi - Odun	Çalışan Ulaşımı - Servisler
Proses Amaçlı Yakıt Tüketimi - Doğalgaz	İş Seyahatleri - Uçuşlar
Proses Amaçlı Yakıt Tüketimi - LPG	İş Seyahatleri - Otel Konaklamaları
Proses Amaçlı Yakıt Tüketimi - Mangal Kömürü	Satın Alınan Ürün ve Hizmetleri - Kağıt Satın Alması/Tüketimi
Proses Amaçlı Yakıt Tüketimi - Pürmüz (Çakmak) Gazı	Atık Bertarafı - Evsel Atıklar
Proses Amaçlı Yakıt Tüketimi - Reşo Yakıtı	Atık Geri Kazanımı - Plastik Atıklar
Jeneratör Yakıt Tüketimi- Dizel	Atık Geri Kazanımı - Kağıt & Karton Atıkları
Ulaşım Amaçlı Yakıt Tüketimi Şirket Araçları - Dizel	Atık Geri Kazanımı - Cam Atıklar
Ulaşım Amaçlı Yakıt Tüketimi Şirket Araçları - Benzin	Atık Geri Kazanımı - Metal
Operasyonel Amaçlı Yakıt Tüketimi Şirket Araçları - Dizel	Atık Bertarafı - Diğer
Operasyonel Amaçlı Yakıt Tüketimi Şirket Araçları - Benzin	Atık Geri Kazanımı - Diğer
Trafolar - Trafo Gazı Tüketimi	
Elektrik Tüketimi	
Soğutucu Cihazlar - Soğutucu Gaz Tüketimi	
Yangın Tüpleri - CO ₂ Tüketimi	

ÇEVRE ÜZERİNDEKİ
ETKİLERİN AZALTILMASI



ÇEVRE ÜZERİNDEKİ ETKİLERİN AZALTILMASI

Maxx Royal Resorts 2021 Yılı Emisyon
Miktarı (Ton CO₂e)

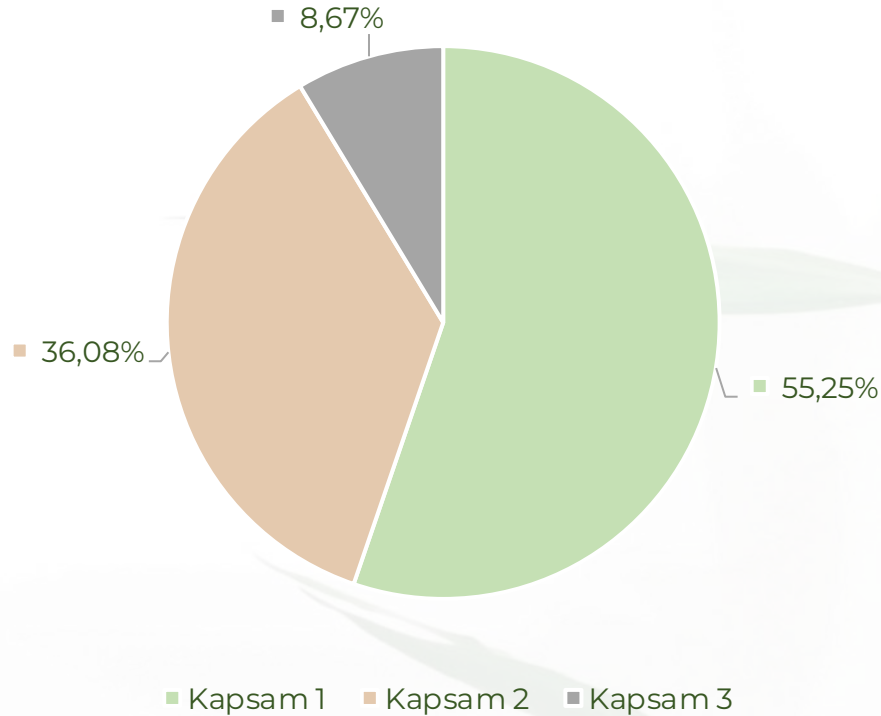

Maxx Royal Resorts 2022 Yılı Emisyon
Miktarı (Ton CO₂e)

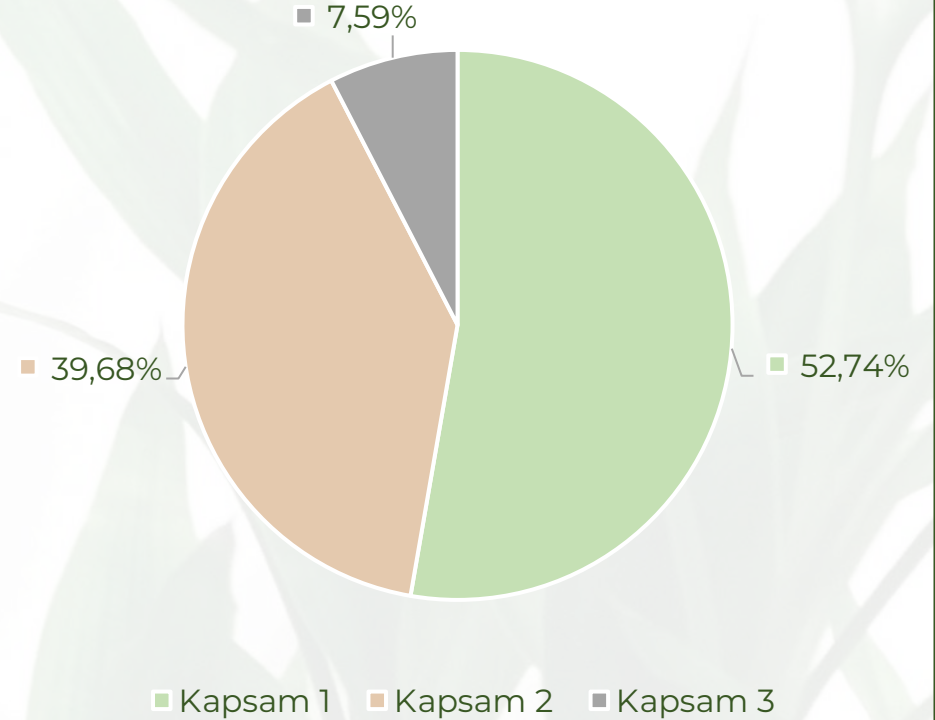

KURUMSAL KARBON AYAK İZİ - KAPSAM 1-2 ENVANTER DAĞILIMI



ÇEVRE ÜZERİNDEKİ ETKİLERİN AZALTILMASI

Maxx Royal Resorts 2021 Yılı Emisyon
Miktarı (Ton CO₂e)

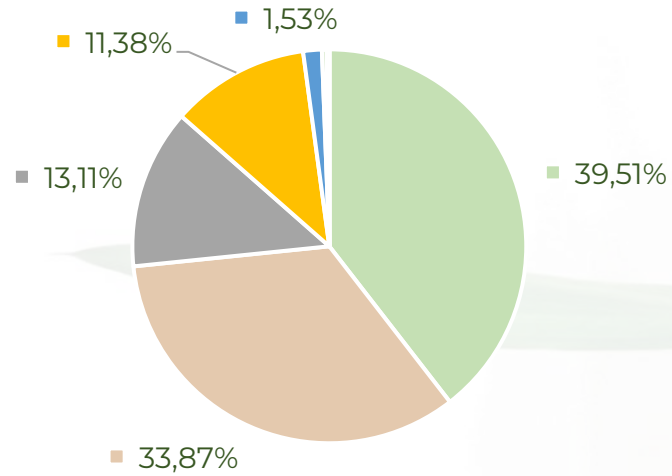

- Elektrik Tüketimi
- Proseste Yakıt Tüketimi
- Isıtma Amaçlı Yakıt Tüketimi
- Klima Gazları
- Operasyonel Amaçlı

Maxx Royal Resorts 2022 Yılı Emisyon
Miktarı (Ton CO₂e)

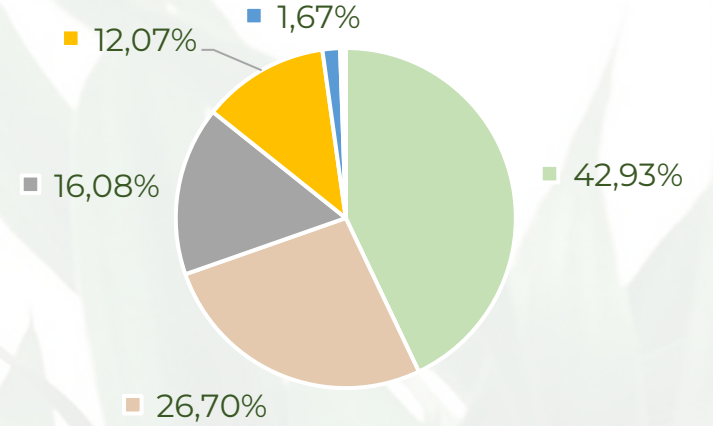

- Elektrik Tüketimi
- Proseste Yakıt Tüketimi
- Isıtma Amaçlı Yakıt Tüketimi
- Klima Gazları
- Operasyonel Amaçlı





ÇEVRE ÜZERİNDEKİ
ETKİLERİN AZALTILMASI

Maxx Royal Resorts 2021 Yılı Emisyon
Miktarı
(Ton CO₂e)

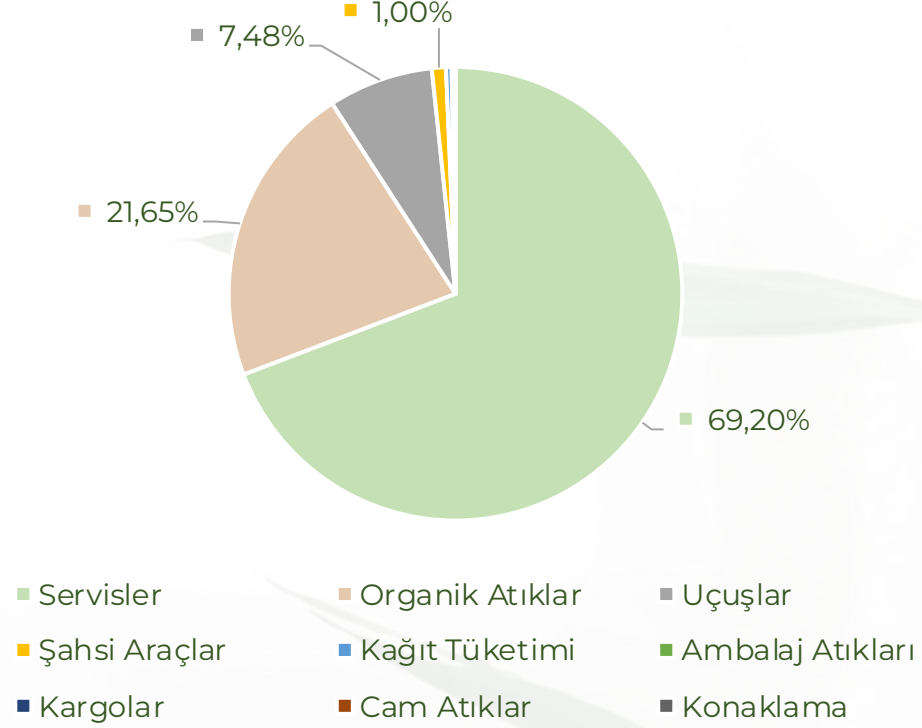

Maxx Royal Resorts 2022 Yılı Emisyon
Miktarı (Ton CO₂e)

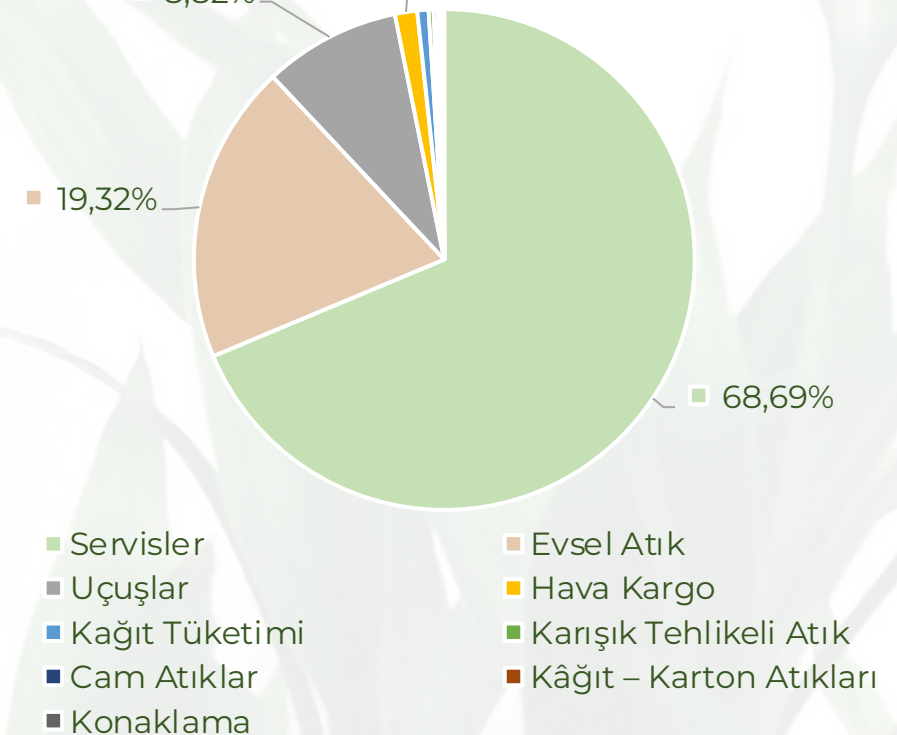



31.193

**Ton
CO₂e**

2021

34.05

6

**Ton
CO₂e**

2022

**ÇEVRE ÜZERİNDEKİ
ETKİLERİN AZALTILMASI**



PP. KURUMSAL KARBON AYAK İZİ MİKTARIMIZ



0,049

6

Ton

CO₂e

0,041

9

Ton

CO₂e



0,013

7

Ton

CO₂e

0,013

5

Ton

CO₂e

2021

2022



ÇEVRE ÜZERİNDEKİ
ETKİLERİN AZALTILMASI

KURUMSAL KARBON AYAK İZİ DOĞRULAMA

Belirli sayıda dönem raporu aldıktan ve iç kontrollerimizi gerçekleştirdikten sonra, doğrulama sürecine gireceğiz.

Doğrulama denetimi sonrasında sektörel ve hacimsel kıyaslar yaparak nerede olduğumuzu görmek istiyoruz.

Tüm bu çabaların sonucunda, faaliyetlerimizden kaynaklanan karbon ayak izimizi azaltarak enerji maliyetini düşürmeyi, çevreye olan zararı azaltmayı, daha temiz ürün kullanımını sağlayarak hem sosyal hem de ekolojik anlamda fayda sağlayabilmeyi hedefliyoruz. Düşük karbon ekonomisi olarak adlandırılan bu sürece, mümkün olan en doğru şekilde hazırlanmaya çalışıyoruz.

ÇEVRE ÜZERİNDEKİ ETKİLERİN AZALTILMASI



2025 yılı için, en az dört dönemlik kıyaslanabilir veri kullanılarak hesaplanmış, doğrulanmış resmi bir CAİ değeri elde etmeyi hedefliyoruz.

KARBON NÖTRLEME PLANLARI



Otellerimizin karbon ayak izi hesaplandıktan ve doğrulandıktan sonra, açığa çıkan zararlı karbondioksit (CO₂) salımını telafi edebilecek kapasitede Güneş Enerjisi Santralleri kurularak, ilk etapta karbon nötrleme yönteminin kullanılması planlanıyor.

ÇEVRE ÜZERİNDEKİ
ETKİLERİN AZALTILMASI



ISO 50001 ENERJİ VERİMLİLİĞİ YÖNETİM SİSTEMİ

Avrupa yeşil mutabakatının diğer bir odak noktası olan “enerji verimliliği yaklaşımı” diğer bir bütünleyici anlayış olarak planlamalarda yerini alıyor. Bu yaklaşım; ihtiyaçlar ve konfor alanları için gereklilikler korunacak şekilde, sahip olunan kaynakları daha etkin şekilde analiz etme, fırsatları değerlendirme ve yerine daha verimli olan bir yöntem koyma çabalarıyla Yenilenebilir Enerji modellerinin daha yaygın kullanımı gibi yol haritaları sunuyor.

Maxx Royal Resorts'ta Enerji Verimliliği Danışmanları ile yürütülen çalışmalar kapsamında analiz, değerlendirme, etüt ve eğitim faaliyetleri uzun yıllardır yapılıyor. Son zamanlarda çalışmalarına hız verilen ISO 50001 Enerji Verimliliği Yönetim Sistemi'nin kurulmasıyla, denetleme ve sürekliliğin sağlanması hedefleniyor. Uzmanlarla yapılan iş birliği çerçevesinde ekip eğitimleri, dokümantasyon, görevlendirme ve iç denetim faaliyetleri de devam ediyor. Bu sayede yapılacak altyapı ve teknoloji yatırımlarında, alımlarda, yeni projelerde ve ömür boyu maliyet hesaplamalarında enerji verimliliğini odak noktası yapabilmek, organizasyonun tümünde bilinç ve farkındalık düzeyini artırmak gibi faydalı sonuçlar hedefleniyor.



ÇEVRE ÜZERİNDEKİ
ETKİLERİN AZALTILMASI

MAXX ROYAL BODRUM RESORT'UN LEED GOLD STANDARDINA UYGUN İNŞA EDİLMESİ

Günümüzde sürdürülebilirliğe önem veren birçok yatırımcının odağına aldığı, insan ve çevre sağlığına verilen zararın minimuma indirilebilmesini amaçlayan yeşil bina yaklaşımı, yeni projelerimiz de odak noktası.

Yapımına 2022 yılında başlanan yeni otelimiz Maxx Royal Bodrum Resort, USGBC (ABD Yeşil Bina Konseyi) tarafından oluşturulan LEED Gold standartlarına uygun şekilde inşa ediliyor. Her aşamasında sürdürülebilir tasarım stratejileri ve risk analizleri sonucunda belirlenmiş önlemlerin uygulandığı inşaat süreci, çevreye duyarlı bir şekilde titizlikle yürütülüyor.



Kullanıcı konforunu en yüksek düzeyde tutarken, İnşa edilecek binanın enerji tüketiminde %24'ten fazla, iç mekan su tüketiminde ise %45'ten fazla tasarruf sağlanması hedefleniyor.

ÇEVRE ÜZERİNDEKİ
ETKİLERİN AZALTILMASI

SU VE ATIK SU YÖNETİMİ

Şebeke suyu kullanılan tesisimizde, aktif ve denetimli bir su şartlandırma sistemi bulunuyor. Su hatlarımızdan tesisin her köşesine dağıtımı yapılan su, içme suyu kalitesinde olup; günlük, haftalık ve aylık ölçüm ve analizlerle takip ediliyor. Sistemdeki su tüketimi sayaçlar sayesinde okunarak, tüketim raporlarına işleniyor.

Kullanım sonucu açığa çıkan atık sular ASAT hattına bağlı olup, Bağlantı Kalite Kontrol Ruhsatı ile belgelendiriliyor.

Otelimizin içme-kullanım suyu tüketim değerleri, aynı zamanda atık-su değerlerini de temsil ediyor. Aynı miktarlarda su için ASAT'a atık su bedelleri ödeniyor.



ÇEVRE ÜZERİNDEKİ
ETKİLERİN AZALTILMASI



ÇEVRE ÜZERİNDEKİ
ETKİLERİN AZALTILMASI

2021 Yılı Tesis Toplam Su-Atık Su
Tüketimi (m³)

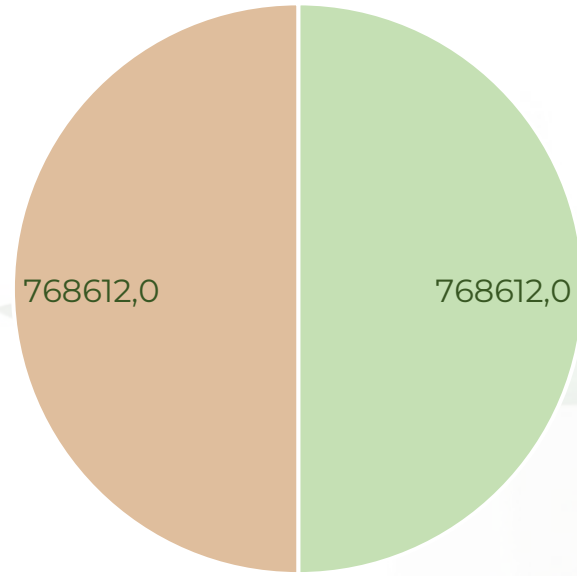

■ Tesis Toplam Su (m³) ■ Tesis Toplam Atık Su (m³)

2022 Yılı Tesis Toplam Su-Atık Su
Tüketimi (m³)

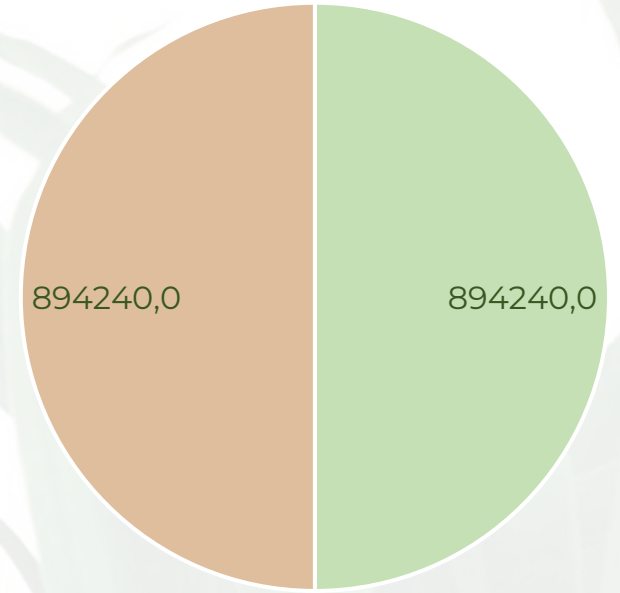

■ Tesis Toplam Su (m³) ■ Tesis Toplam Atık Su (m³)

SU VE ATIK SU YÖNETİMİ (TESİS)



2021 Hedefimiz: 35 m³, Gerçekleşen: 34,6 m³

2022 Hedefimiz: 35 m³, Gerçekleşen: 32,2 m³

2021 Yılı Tesis PP. Toplam Su-Atık Su Tüketimi (m³)

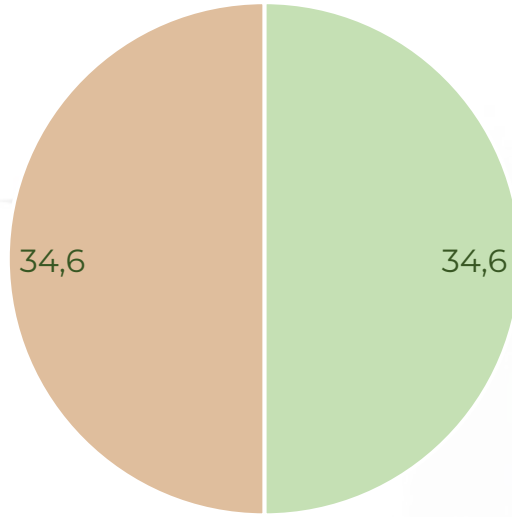

■ PP. Tesis Toplam Su (m³) ■ PP. Tesis Toplam Atık Su (m³)

2022 Yılı Tesis PP. Toplam Su-Atık Su Tüketimi (m³)

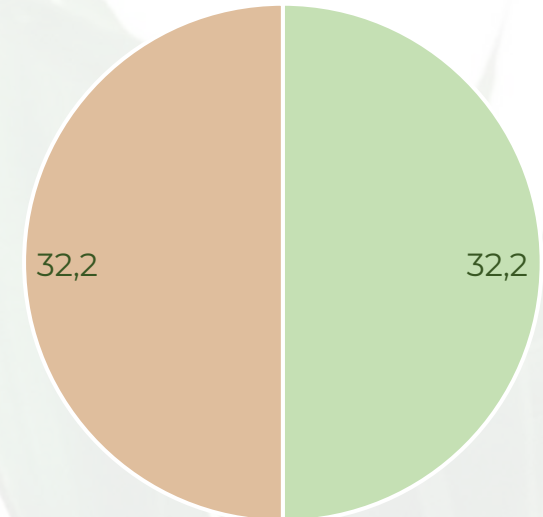

■ PP. Tesis Toplam Su (m³) ■ PP. Tesis Toplam Atık Su (m³)

ÇEVRE ÜZERİNDEKİ
ETKİLERİN AZALTILMASI



ÇEVRE ÜZERİNDEKİ
ETKİLERİN AZALTILMASI

2021 Yılı Belek Lojman Toplam Su-Atık
Su Tüketimi (m³)

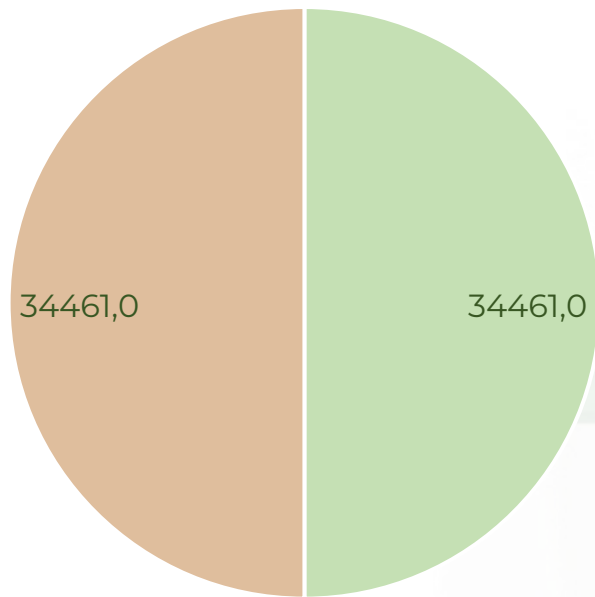

■ Belek Lojman Su (m³) ■ Belek Lojman Atık Su (m³)

2022 Yılı Belek Lojman Toplam Su-Atık
Su Tüketimi (m³)

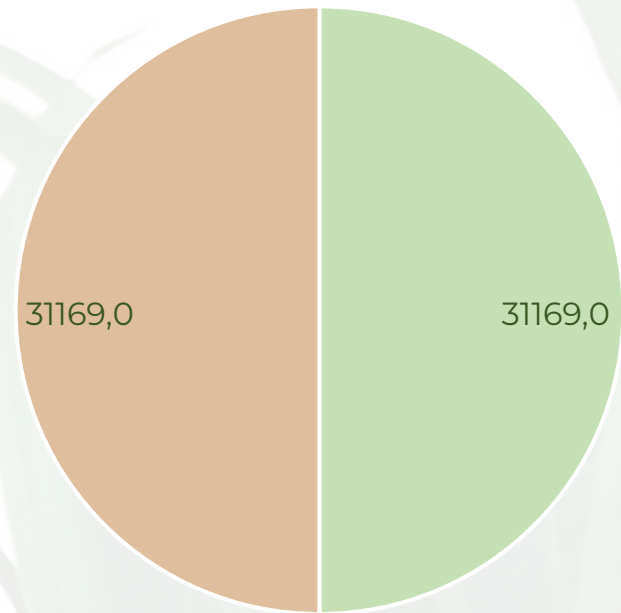

■ Belek Lojman Su (m³) ■ Belek Lojman Atık Su (m³)

SU VE ATIK SU YÖNETİMİ (BELEK LOJMAN)



2021 Hedefimiz: 5 m³, Gerçekleşen: 3,5 m³

2022 Hedefimiz: 5 m³, Gerçekleşen: 4,4 m³

2021 Yılı Belek Lojman PP. Toplam Su-
Atık Su Tüketimi (m³)

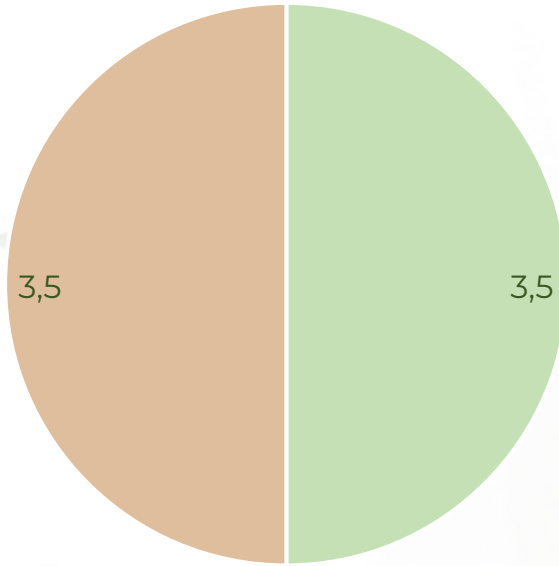

■ PP. Belek Lojman Su (m³)
■ PP. Belek Lojman Atık Su (m³)

2022 Yılı Belek Lojman PP. Toplam
Su-Atık Su Tüketimi (m³)

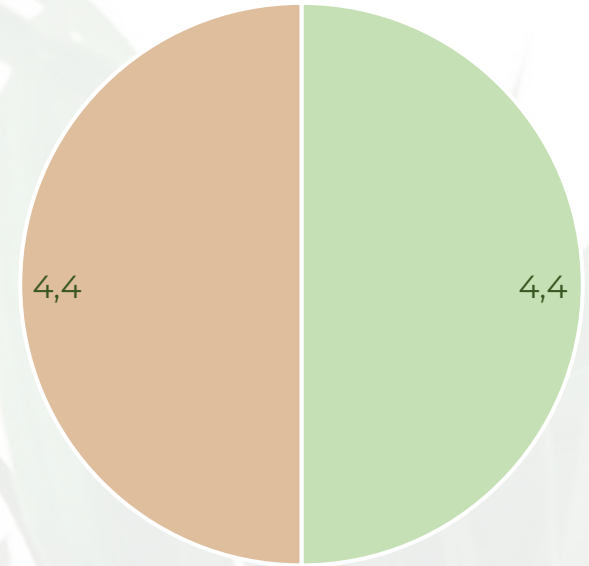

■ PP. Belek Lojman Su (m³)
■ PP. Belek Lojman Atık Su (m³)

ÇEVRE ÜZERİNDEKİ
ETKİLERİN AZALTILMASI

SU VE ATIK SU YÖNETİMİ (SERİK LOJMAN)



2021 Yılı Serik Lojman Toplam Su-Atık Su Tüketimi (m³)

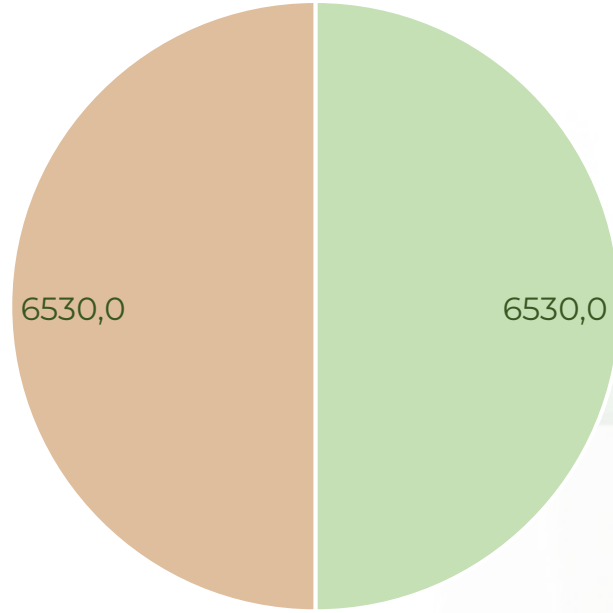

■ Serik Lojman Su (m³) ■ Serik Lojman Atık Su (m³)

2022 Yılı Serik Lojman Toplam Su-Atık Su Tüketimi (m³)

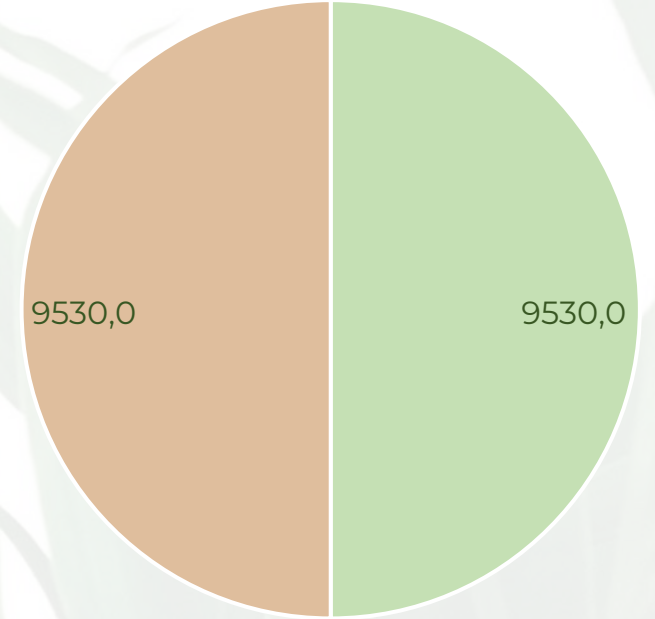

■ Serik Lojman Su (m³) ■ Serik Lojman Atık Su (m³)

ÇEVRE ÜZERİNDEKİ
ETKİLERİN AZALTILMASI

SU VE ATIK SU YÖNETİMİ (SERİK LOJMAN)



2021 Hedefimiz: 10 m³, Gerçekleşen: 9,5 m³

2022 Hedefimiz: 10 m³, Gerçekleşen: 12 m³

2021 Yılı Serik Lojman PP. Toplam Su-
Atık Su Tüketimi (m³)

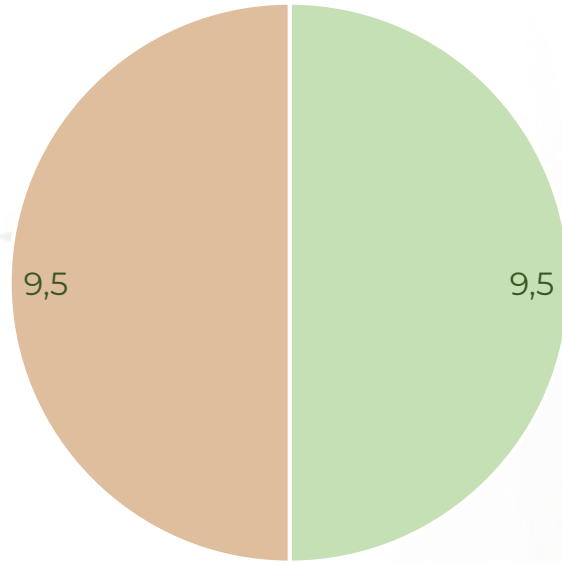

■ PP. Serik Lojman Su (m³) ■ PP. Serik Lojman Atık Su (m³)

2022 Yılı Serik Lojman PP. Toplam Su-
Atık Su Tüketimi (m³)

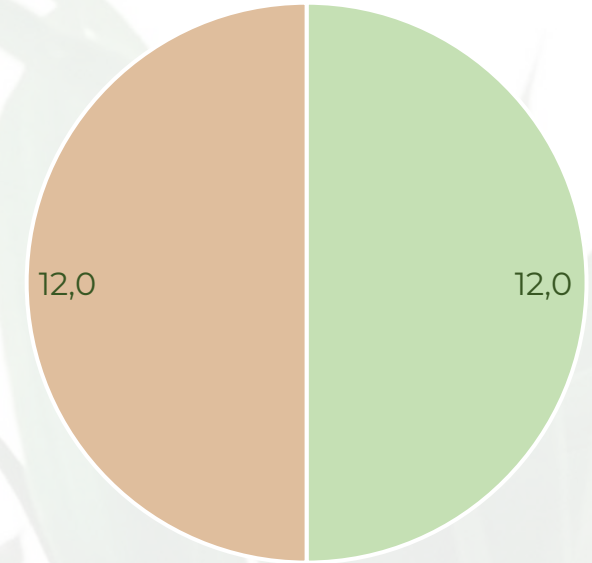

■ PP. Serik Lojman Su (m³) ■ PP. Serik Lojman Atık Su (m³)

ÇEVRE ÜZERİNDEKİ
ETKİLERİN AZALTILMASI



ÇEVRE ÜZERİNDEKİ
ETKİLERİN AZALTILMASI

2021 Yılı Tesis Toplam Su-Atık Su
Tüketimi (m³)

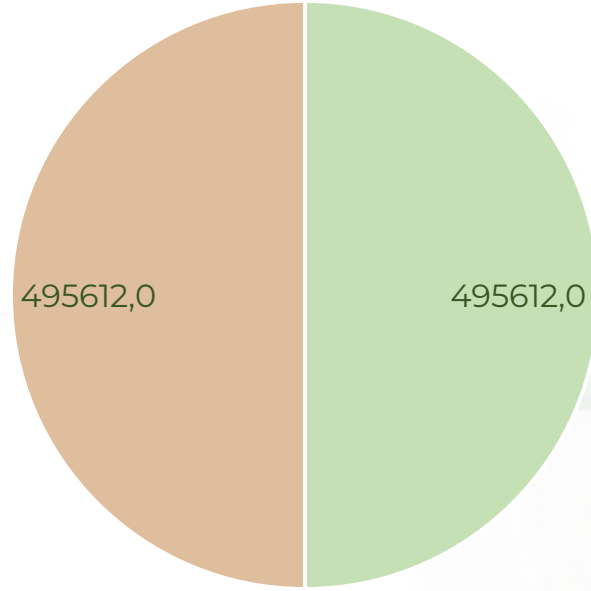

■ Tesis Toplam Su (m³) ■ Tesis Toplam Atık Su (m³)

2022 Yılı Tesis Toplam Su-Atık Su
Tüketimi (m³)

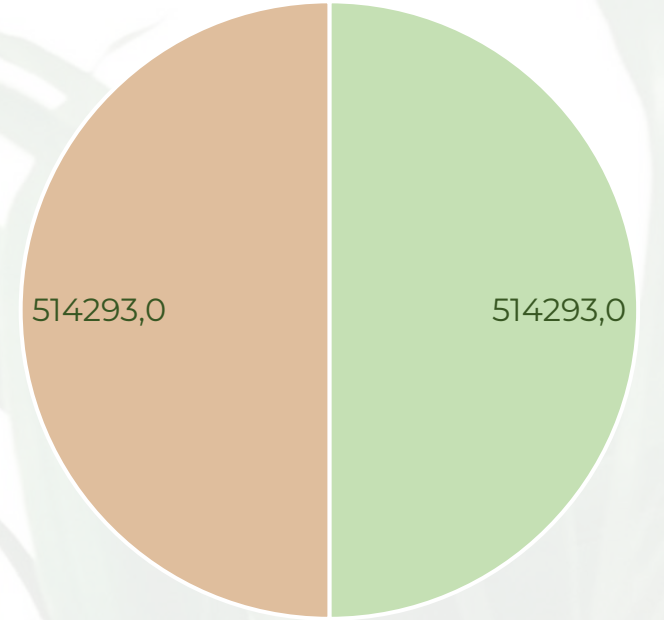

■ Tesis Toplam Su (m³) ■ Tesis Toplam Atık Su (m³)

SU VE ATIK SU YÖNETİMİ (TESİS)



2021 Hedefimiz: 17 m³, Gerçekleşen: 15,7 m³

2022 Hedefimiz: 15 m³, Gerçekleşen: 13,9 m³

2021 Yılı Tesis Toplam PP. Su-Atık Su Tüketimi (m³)

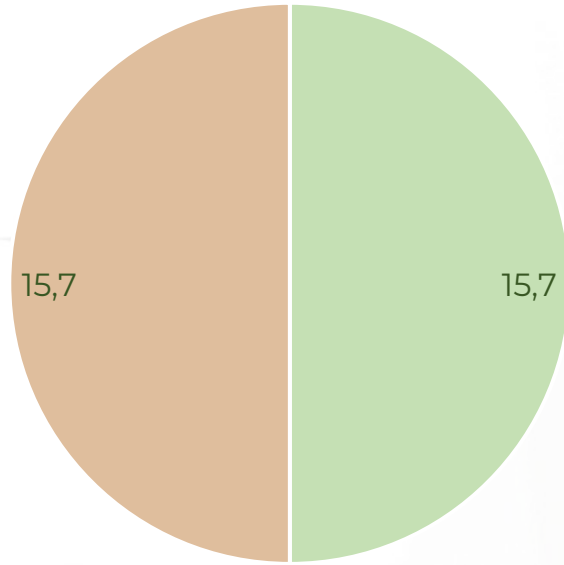

■ PP. Tesis Toplam Su (m³) ■ PP. Tesis Toplam Atık Su (m³)

2022 Yılı Tesis Toplam PP. Su-Atık Su Tüketimi (m³)

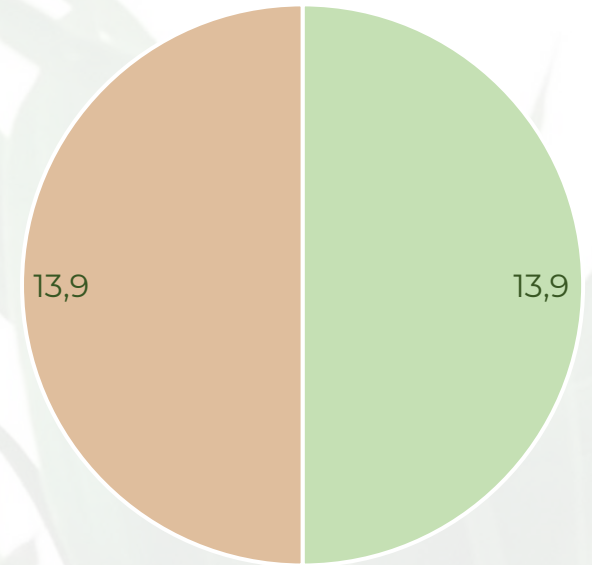

■ PP. Tesis Toplam Su (m³) ■ PP. Tesis Toplam Atık Su (m³)

ÇEVRE ÜZERİNDEKİ
ETKİLERİN AZALTILMASI



ÇEVRE ÜZERİNDEKİ
ETKİLERİN AZALTILMASI

2021 Yılı Personel Lojman Toplam Su-
Atık Su Tüketimi (m³)

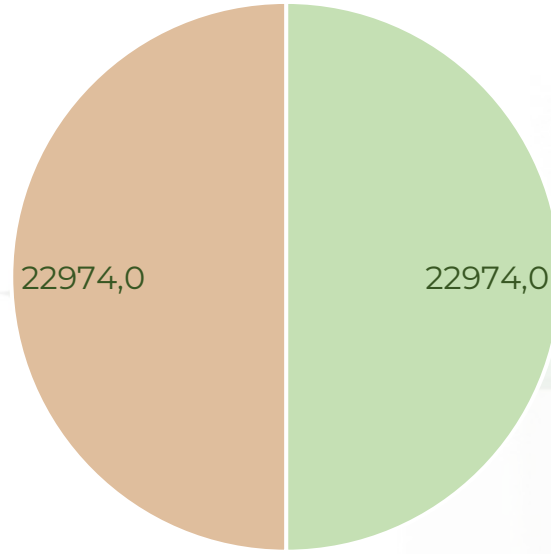

■ Personel Lojman Su (m³)
■ Personel Lojman Atık Su (m³)

2022 Yılı Personel Lojman Toplam Su
Tüketimi (m³)

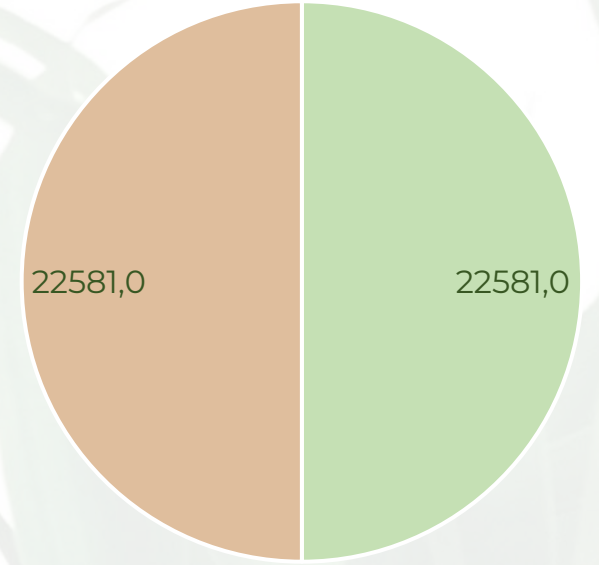

■ Personel Lojman Su (m³) ■ Personel Lojman Atık Su (m³)

SU VE ATIK SU YÖNETİMİ (PERSONEL LOJMAN)



2021 Hedefimiz: 3 m³, Gerçekleşen: 2,4 m³

2022 Hedefimiz: 2,5 m³, Gerçekleşen: 2,0 m³

2021 Yılı Personel Lojman PP. Toplam Su-
Atık Su Tüketimi (m³)

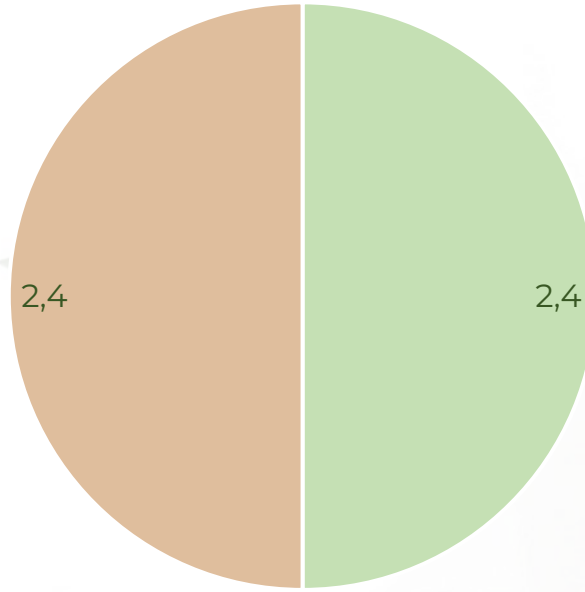

■ PP. Personel Lojman Su (m³)
■ PP. Personel Lojman Atık Su (m³)

2022 Yılı Personel Lojman PP. Toplam
Atık Su Tüketimi (m³)

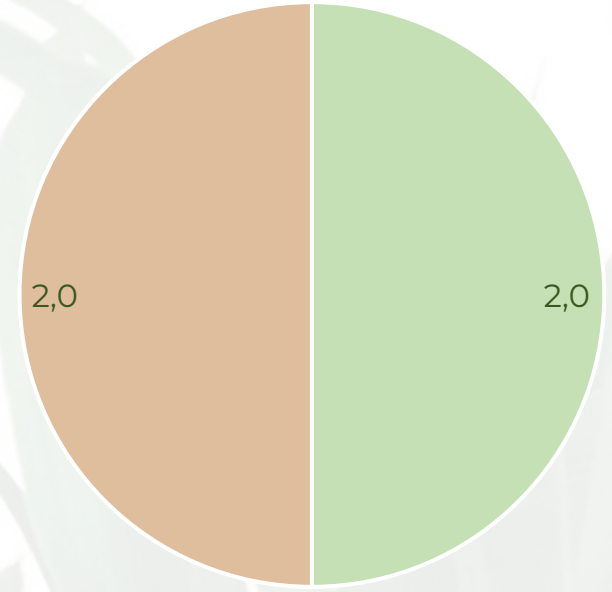

■ PP. Personel Lojman Su (m³)
■ PP. Personel Lojman Atık Su (m³)

ÇEVRE ÜZERİNDEKİ
ETKİLERİN AZALTILMASI

SU VE ATIK SU YÖNETİMİ (İDARİ LOJMAN)



2021 Yılı İdari Lojman Toplam Su-Atık Su Tüketimi (m³)

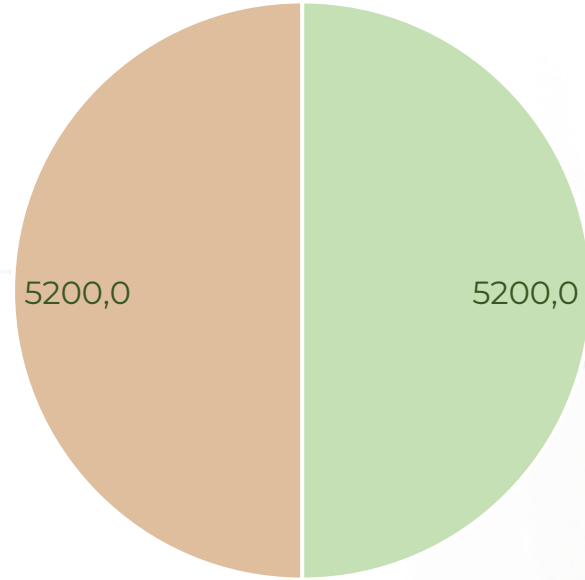

■ İdari Lojman Su (m³) ■ İdari Lojman Atık Su (m³)

2022 Yılı İdari Lojman Toplam Su-Atık Su Tüketimi (m³)

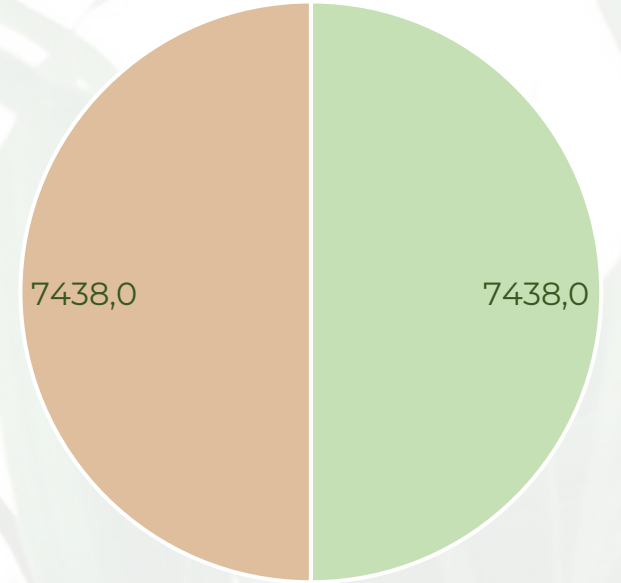

■ İdari Lojman Su (m³) ■ İdari Lojman Atık Su (m³)

ÇEVRE ÜZERİNDEKİ
ETKİLERİN AZALTILMASI

SU VE ATIK SU YÖNETİMİ (İDARİ LOJMAN)



2021 Hedefimiz: 6 m³, Gerçekleşen: 4,3 m³

2022 Hedefimiz: 5,5 m³, Gerçekleşen: 5,8 m³

2021 Yılı İdari Lojman Toplam PP. Su-
Atık Su Tüketimi (m³)

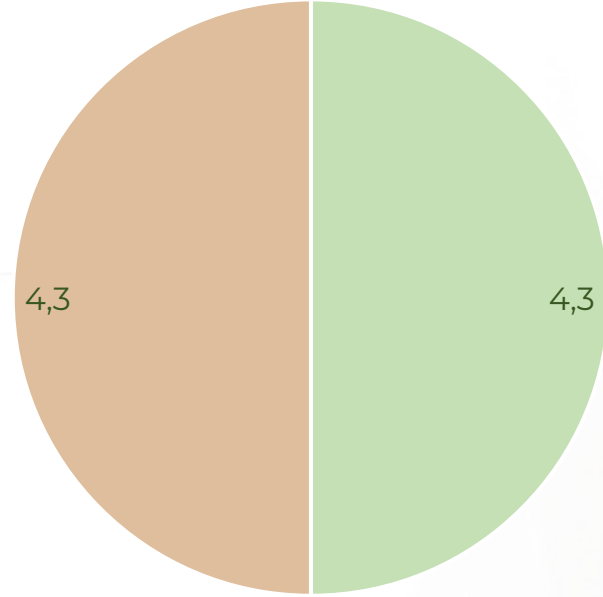

■ PP. İdari Lojman Su (m³) ■ PP. İdari Lojman Atık Su (m³)

2022 Yılı İdari Lojman Toplam PP. Su-
Atık Su Tüketimi (m³)

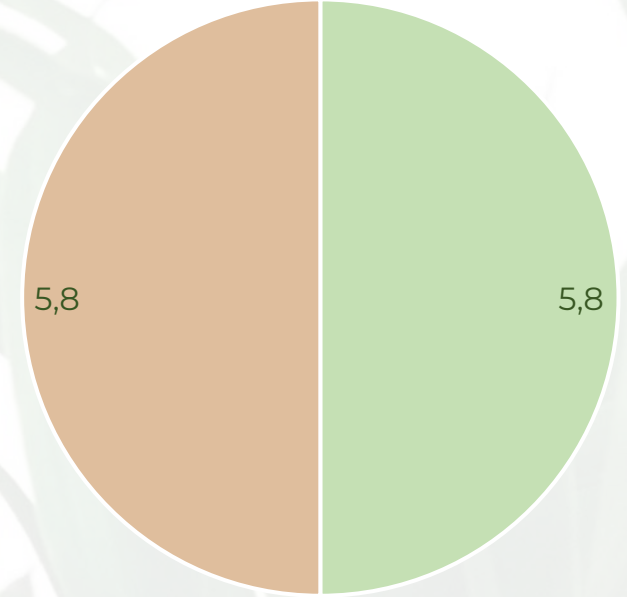

■ PP. İdari Lojman Su (m³) ■ PP. İdari Lojman Atık Su (m³)

ÇEVRE ÜZERİNDEKİ
ETKİLERİN AZALTILMASI

ÇAMAŞIRHANE HİZMETİNDE SU YÖNETİMİ



Maxx Royal Belek Golf Resort; Maxx Royal Kemer Resort, Voyage Belek ve Voyage Sorgun otellerimizin ortak kullandığı çamaşırhanemiz her bir ekipman için oluşturulmuş olan **“Kullanma ve Bakım Kılavuzları”** doğrultusunda, Sorumlu Müdür denetiminde yalnızca bu bölüme hizmet veren ayrı teknik bakım ve müdahale kadrosu ile çalışıyor.

- ✓ Kojenerasyon sisteminde üretilen buharın tamamı çamaşırhane alanımızda kullanılarak enerji tasarrufuna katkı sunuluyor.
- ✓ Çamaşırhanede yer alan makinelerde kullanılan kimyasallar, dozajlama ünitelerine bağlıdır.
- ✓ Çamaşırhanede bulunan tünel yıkama sisteminde, durulamadan çıkan su tekrar ön yıkamaya verilerek su tasarrufuna katkı sağlanıyor.

ÇEVRE ÜZERİNDEKİ ETKİLERİN AZALTILMASI

TÜNEL YIKAMA SİSTEMİ İLE

23.327

m³/YIL

SU
TASARRUFU

40

TON/GÜN

ÜRÜN İŞLEME
KAPSİTESİNE SAHİP
ÇAMAŞIRHANE HİZMETİ



GOLF SAHA SULAMA SİSTEMİNDE SU YÖNETİMİ



Maxx Royal Belek Golf Resort tesisimizde yer alan golf sahamızın, yeşil alan sulaması Rain Bird otomasyon programıyla gerçekleştiriliyor. Bu sistemle anlık toprak ölçümleri (nem, tuzluluk, toprak sıcaklığı ve iletkenlik vb.) yapıyor. Çim için havanın çok sıcak olması, su ihtiyacının da çok olduğu anlamına gelmez. Yapılan ölçümler doğrultusunda her bölge için ayrı sulama programları oluşturulur. Böylece su kaynaklarının doğru kullanılmasıyla ihtiyaç fazlasının önüne geçilir, böylece su ve enerji tasarrufu sağlanır.

ÇEVRE ÜZERİNDEKİ
ETKİLERİN AZALTILMASI

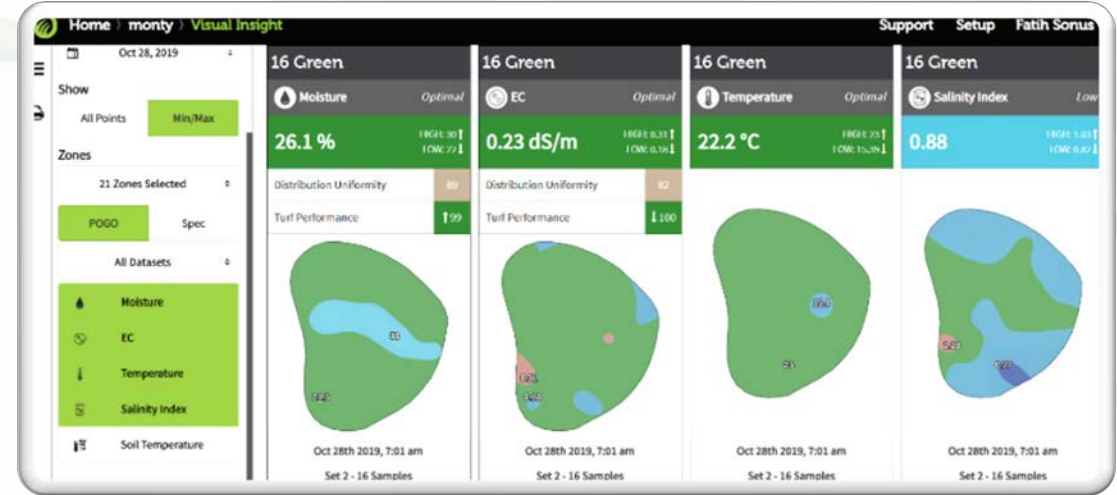
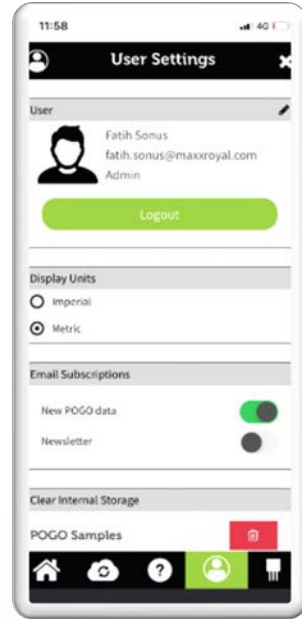



Tesis genelindeki yeşil alanların sulaması, zaman ayarlı otomasyon programıyla gerçekleştiriliyor. Böylece su kaynakları doğru kullanılarak, ihtiyaç fazlası kullanımın önüne geçiliyor.

ÇEVRE ÜZERİNDEKİ
ETKİLERİN AZALTILMASI



GRI SU SİSTEMİNDE SU YÖNETİMİ

Tesisimizde yapılan bahçe sulama işlemlerinde içme suyu yerine, aynı kalitede olmayan arıtılmış gri su kullanılıyor. Böylece içme suyu kullanım miktarı azaltılarak doğal kaynakların korunmasına katkı sağlanıyor.

Ana bina odalarında bulunan tuvalet sularının dışında kalan bütün atık sular (lavabo ve duş), belirli işlemlerden geçirilerek bahçe sulamada kullanılan 2. depoya aktarılıyor ve bahçe sulamada kullanılıyor.

ÇEVRE ÜZERİNDEKİ ETKİLERİN AZALTILMASI

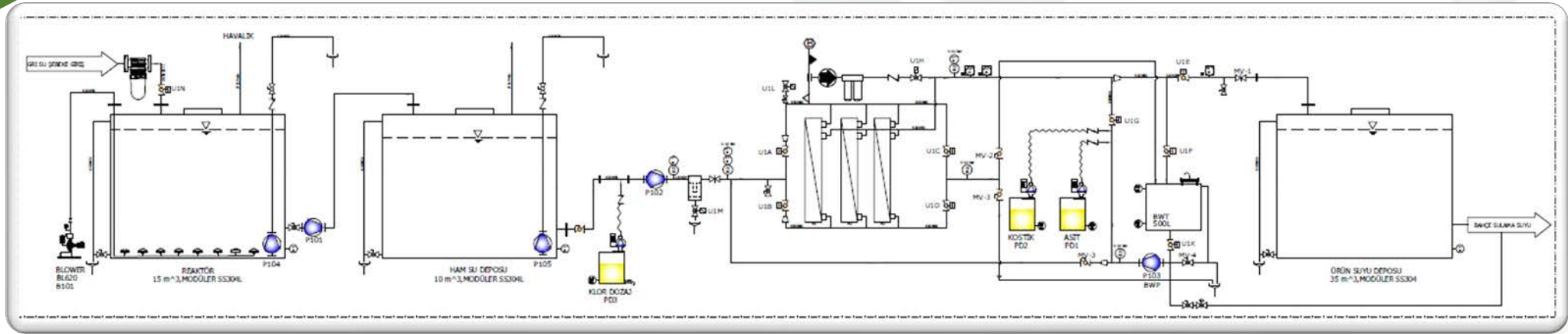



Kullanım sonucu açığa çıkan atık sular ise **Atık Suların Kanalizasyon Şebekesine Deşarj Yönetmeliği'ne** (ASAT) uygun olarak, kanalizasyon şebekesine verilir. Ardından **Bağlantı Kalite Kontrol Ruhsatı** ile deşarj edilir.

Tesisimiz ASAT tarafından verilen Bağlantı Kalite Kontrol Ruhsatı'na sahiptir. ASAT yetkililerince düzenli olarak numune alımları yapılarak alt yapıya verilen suyun kalitesi ölçülmektedir. ASAT alt yapısına verilen atık sularda öncelik, atık suyun kesinlikle su ve toprak kirliliğine neden olmayacak kalitede olmasıdır. Bu kaliteyi yakalayabilmek adına tüm giderlerde, üretim ve sunum alanlarında ızgaralar bulunmakta, katı ve yabancı atıklar bu ızgaralarda süzülmemektedir.

Giderlerden geçen atık su ve posa karışımı, yağ tutucu sistemlere aktarılarak ayrıştırılır. Atık su, ASAT alt yapısına verilirken posa atığı, düzenli olarak lisanslı firmaya teslim edilir.

ÇEVRE ÜZERİNDEKİ
ETKİLERİN AZALTILMASI

TOPLAM

15

CİHAZ İLE SU KİRLİLİĞİNİN
ENGELLENMESİNE DESTEK

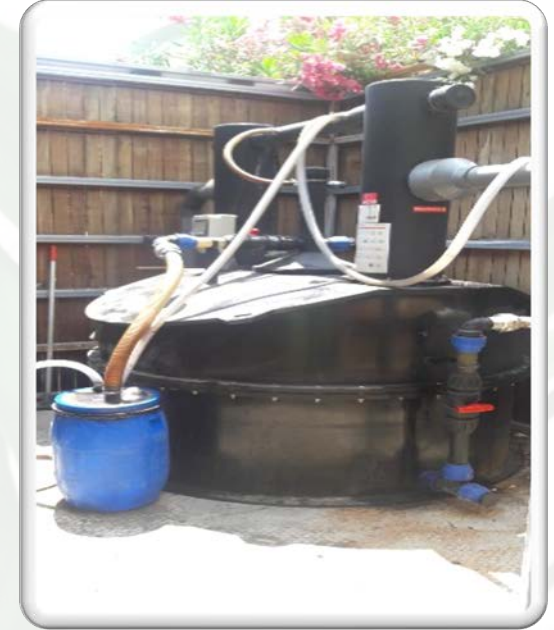

ENERJİ YÖNETİMİ

Maxx Royal Resorts, çok çeşitli enerji kaynaklarının ve birçok teknolojinin bir arada kullanıldığı yüksek kapasiteli bir tesistir. Enerji verileri farklı yöntemlerle kaydedilir ve düzenli olarak raporlanır. Yapılan operasyonel ve mali analizlerle takip edilen enerji verileri, Enerji Verimliliği Danışmanı tarafından değerlendirilir.

Kullanılmakta olan aydınlatma, iklimlendirme, sulama vb. otomasyon sistemleri sayesinde tasarruf imkanları yaratılabiliyor.

Verimli, tasarruflu, çevreci, yeni teknoloji ürünlerinin tedarik edilmesi sağlanarak enerji değerlerinde pozitif etki amaçlanıyor.

Tesisimizde kullanılan enerji kaynakları aşağıda listelendiği gibidir;

- ✓ Elektrik
- ✓ Doğal Gaz
- ✓ LNG
- ✓ Pürmüz Gazı
- ✓ Reşo Yakıtı
- ✓ Motorin
- ✓ LPG
- ✓ Odun
- ✓ Kömür
- ✓ Şirket/Operasyonel Araçlar Motorin
- ✓ Şirket/Operasyonel Araçlar Benzin



ÇEVRE ÜZERİNDEKİ ETKİLERİN AZALTILMASI

ENERJİ YÖNETİMİ % TÜKETİM (TESİS)



ÇEVRE ÜZERİNDEKİ ETKİLERİN AZALTILMASI

2021
ELEKTRİK
%16,7

2021
MOTORİN
%0,4

2021
DOĞAL GAZ
%79,7

2021
ODUN
%0,1

2021
REŞO
YAKITI
%0,0

2021
PÜRMÜZ
GAZI
%0,0

2021
ARAÇ
MOTORİN
%1,6

2021
ARAÇ
BENZİN
%0,9

2021
LPG
%0,0

2021
KÖMÜR
%0,6

ENERJİ YÖNETİMİ % TÜKETİM (TESİS)



ÇEVRE ÜZERİNDEKİ
ETKİLERİN AZALTILMASI

2022
ELEKTRİK
%20,8

2022
MOTORİN
%0,1

2022
DOĞAL GAZ
%75,8

2022
ODUN
%0,1

2022
REŞO
YAKITI
%0,0

2022
PÜRMÜZ
GAZI
%0,0

2022
ARAÇ
MOTORİN
%1,6

2022
ARAÇ
BENZİN
%0,9

2022
LPG
%0,1

2022
KÖMÜR
%0,6



ÇEVRE ÜZERİNDEKİ
ETKİLERİN AZALTILMASI

2021 Yılı Tesis Toplam Enerji Tüketimi
(kWh)

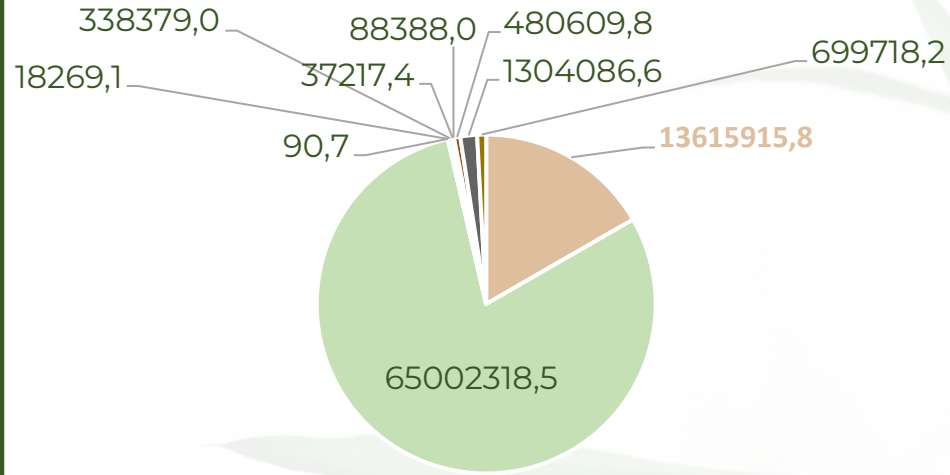

- Tesis Toplam Elektrik
- Tesis Toplam Doğal Gaz
- Tesis Ana Bina Proses Pürmüz (Çakmak) Gazı
- Tesis Ana Bina Proses Reşo Yakıtı
- Tesis Toplam Motorin
- Tesis Toplam LPG
- Tesis Toplam Odun
- Tesis Ana Bina Proses Kömür
- Tesis Toplam Şirket/Operasyonel Araçlar Motorin
- Tesis Toplam Şirket/Operasyonel Araçlar Benzin

2022 Yılı Tesis Toplam Enerji Tüketimi
(kWh)

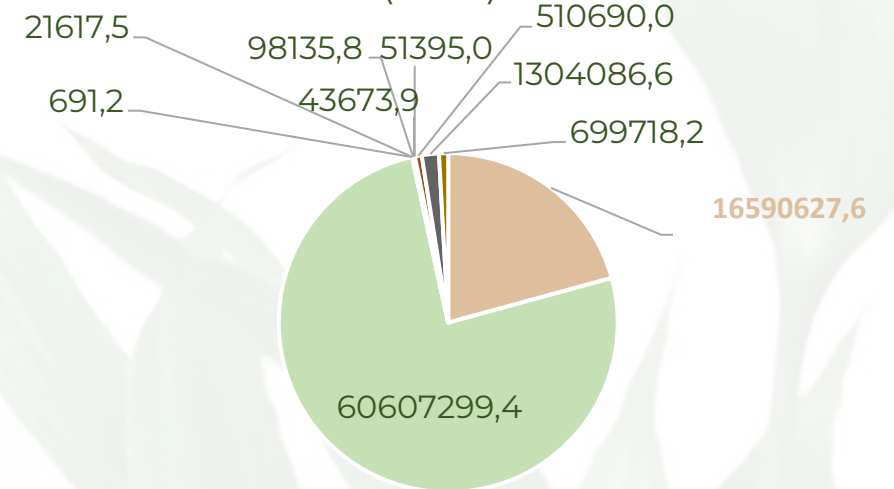

- Tesis Toplam Elektrik
- Tesis Toplam Doğal Gaz
- Tesis Ana Bina Proses Pürmüz (Çakmak) Gazı
- Tesis Ana Bina Proses Reşo Yakıtı
- Tesis Toplam Motorin
- Tesis Toplam LPG
- Tesis Toplam Odun
- Tesis Ana Bina Proses Kömür
- Tesis Toplam Şirket/Operasyonel Araçlar Motorin
- Tesis Toplam Şirket/Operasyonel Araçlar Benzin

ENERJİ YÖNETİMİ PP. TÜKETİM (TESİS)



2021 Hedefimiz Sırasıyla: 50 - 250 - 2 - 2 - 2 - 2 - 2 - 2 - 5 - 5 kWh,
Gerçekleşen Sırasıyla: 47,6 - 227,4 - 0 - 0,1 - 1,2 - 0,1 - 0,3 - 1,7 - 4,6 - 2,4 kWh

2022 Hedefimiz Sırasıyla: 45 - 225 - 2 - 2 - 2 - 1 - 1 - 2 - 3 - 2,5 kWh,
Gerçekleşen Sırasıyla: 42,4 - 154,8 - 0 - 0,1 - 0,3 - 0,1 - 0,1 - 1,3 - 3,3 - 1,8 kWh

2021 Yılı Tesis PP. Toplam Enerji Tüketimi (kWh)

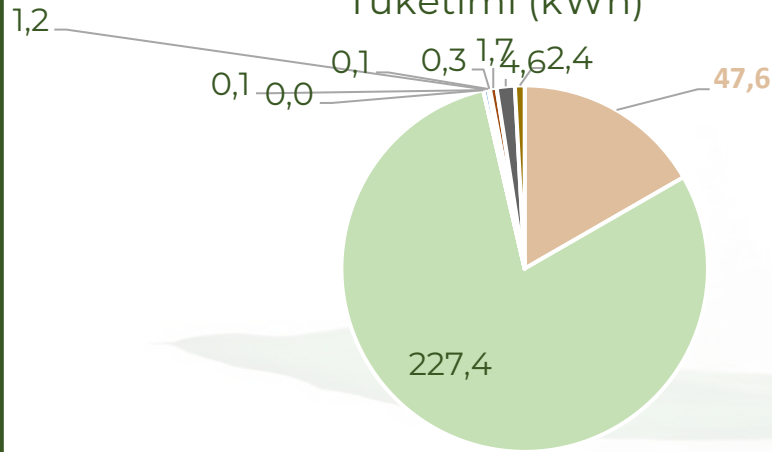

- PP. Tesis Toplam Elektrik
- PP. Tesis Toplam Doğal Gaz
- PP. Tesis Ana Bina Proses Pürmüz (Çakmak) Gazı
- PP. Tesis Ana Bina Proses Reşo Yakıtı
- PP. Tesis Toplam Motorin
- PP. Tesis Toplam LPG
- PP. Tesis Toplam Odun
- PP. Tesis Ana Bina Proses Kömür
- PP. Tesis Toplam Şirket/Operasyonel Araçlar Motorin
- PP. Tesis Toplam Şirket/Operasyonel Araçlar Benzin

2022 Yılı Tesis PP. Toplam Enerji Tüketimi (Kwh)

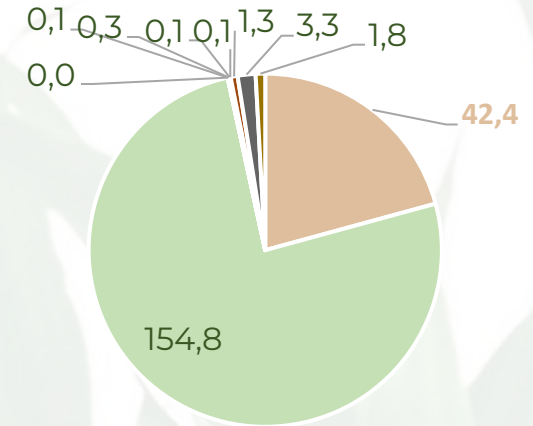

- PP. Tesis Toplam Elektrik
- PP. Tesis Toplam Doğal Gaz
- PP. Tesis Ana Bina Proses Pürmüz (Çakmak) Gazı
- PP. Tesis Ana Bina Proses Reşo Yakıtı
- PP. Tesis Toplam Motorin
- PP. Tesis Toplam LPG
- PP. Tesis Toplam Odun
- PP. Tesis Ana Bina Proses Kömür
- PP. Tesis Toplam Şirket/Operasyonel Araçlar Motorin
- PP. Tesis Toplam Şirket/Operasyonel Araçlar Benzin

ÇEVRE ÜZERİNDEKİ
ETKİLERİN AZALTILMASI

ENERJİ YÖNETİMİ % TÜKETİM (BELEK LOJMAN)



ÇEVRE ÜZERİNDEKİ
ETKİLERİN AZALTILMASI

2021
ELEKTRİK
%98,9

2021
MOTORİN
%1

2021
LNG
%0,1

2022
ELEKTRİK
%99,5

2022
MOTORİN
%0,5

2022
LNG
%0,1



ÇEVRE ÜZERİNDEKİ
ETKİLERİN AZALTILMASI

2021 Yılı Belek Lojman Toplam Enerji Tüketimi (kWh)

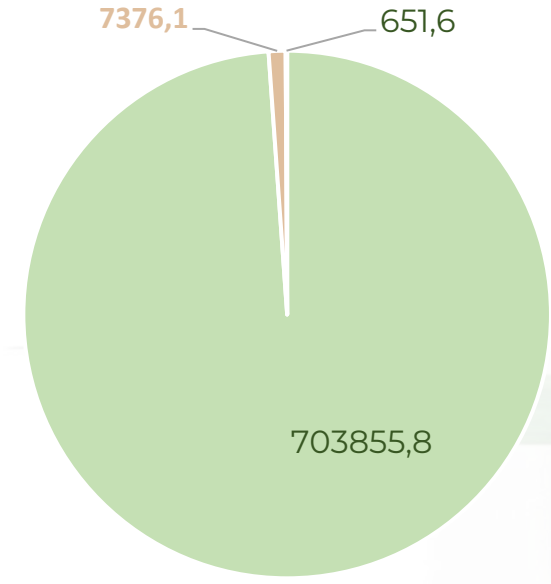

- Belek Lojman Elektrik
- Belek Lojman Jeneratör Motorin
- Belek Lojman Isıtma LNG

2022 Yılı Belek Lojman Toplam Enerji Tüketimi (kWh)

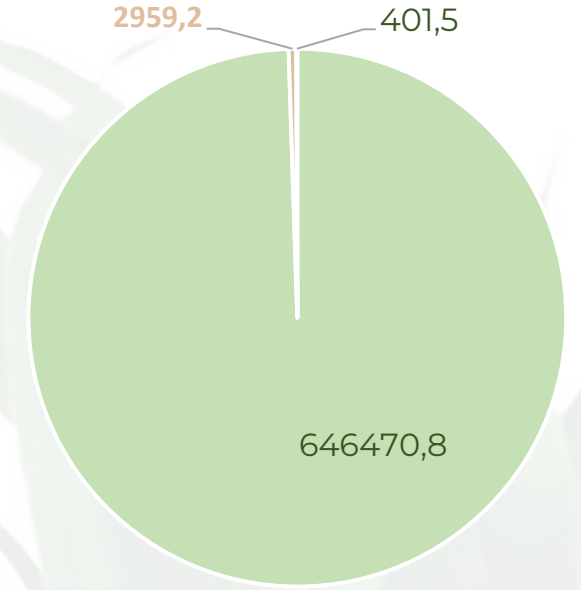

- Belek Lojman Elektrik
- Belek Lojman Jeneratör Motorin
- Belek Lojman Isıtma LNG

ENERJİ YÖNETİMİ PP. TÜKETİM (BELEK LOJMAN)



2021 Hedefimiz Sırası ile: 6 - 2 - 2 kWh, Gerçekleşen Sırası ile: 5,9 - 0,1 - 0 kWh

2022 Hedefimiz Sırası ile: 5 - 1 - 1 kWh, Gerçekleşen Sırası ile: 4,8 - 0,02 - 0 kWh

2021 Yılı Belek Lojman PP. Toplam Enerji Tüketimi (kWh)

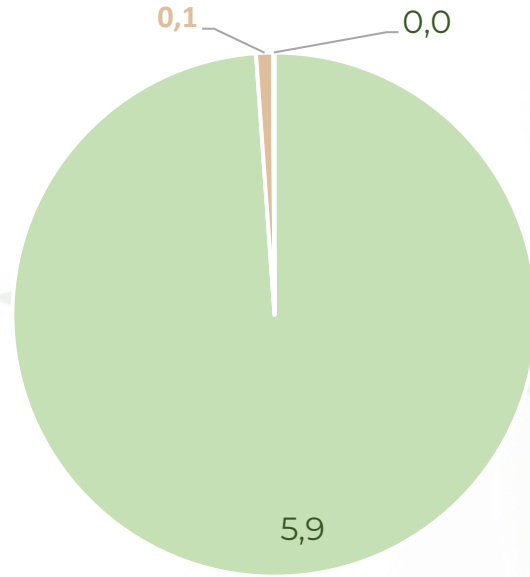

- PP. Belek Lojman Elektrik
- PP. Belek Lojman Jeneratör Motorin
- PP. Belek Lojman Isıtma LNG

2022 Yılı Belek Lojman PP. Toplam Enerji (kWh)

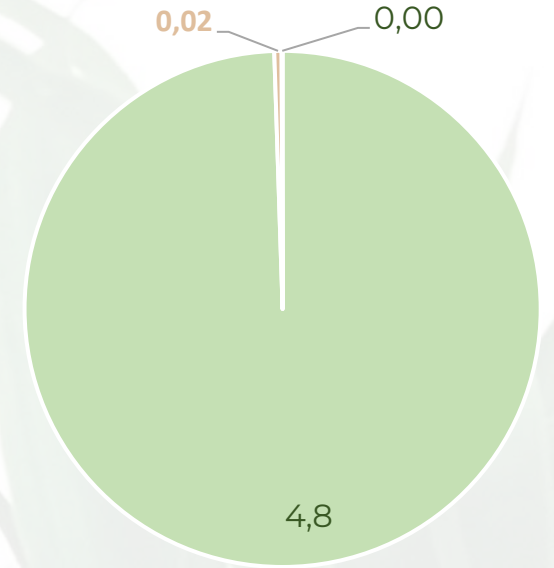

- PP. Belek Lojman Elektrik
- PP. Belek Lojman Jeneratör Motorin
- PP. Belek Lojman Isıtma LNG

ÇEVRE ÜZERİNDEKİ
ETKİLERİN AZALTILMASI

ENERJİ YÖNETİMİ % TÜKETİM (SERİK LOJMAN)



ÇEVRE ÜZERİNDEKİ
ETKİLERİN AZALTILMASI





ÇEVRE ÜZERİNDEKİ
ETKİLERİN AZALTILMASI

2021 Yılı Serik Lojman Toplam Enerji Tüketimi (kWh)

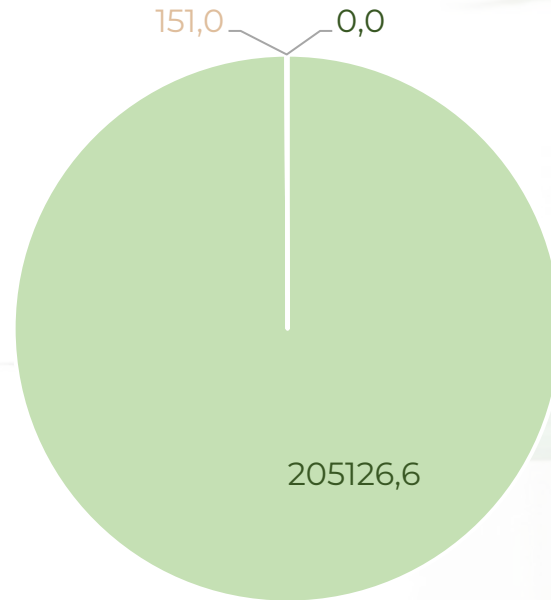

- Serik Lojman Elektrik
- Serik Lojman Jeneratör Motorin
- Serik Lojman Isıtma LNG

2022 Yılı Serik Lojman Toplam Enerji Tüketimi (kWh)

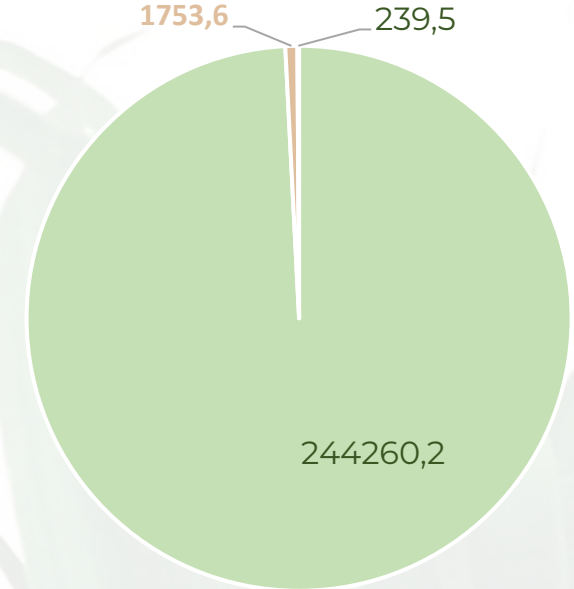

- Serik Lojman Elektrik
- Serik Lojman Jeneratör Motorin
- Serik Lojman Isıtma LNG

ENERJİ YÖNETİMİ PP. TÜKETİM (SERİK LOJMAN)



2021 Hedefimiz Sırasıyla: 7 – 2 - 2 kWh, Gerçekleşen Sırasıyla: 10,4 – 0- 0 kWh

2022 Hedefimiz Sırasıyla: 7 – 1 - 1 kWh, Gerçekleşen Sırasıyla: 7,3 – 0,1 - 0 kWh

ÇEVRE ÜZERİNDEKİ
ETKİLERİN AZALTILMASI

2021 Yılı Serik Lojman PP. Toplam Enerji Tüketimi (kWh)

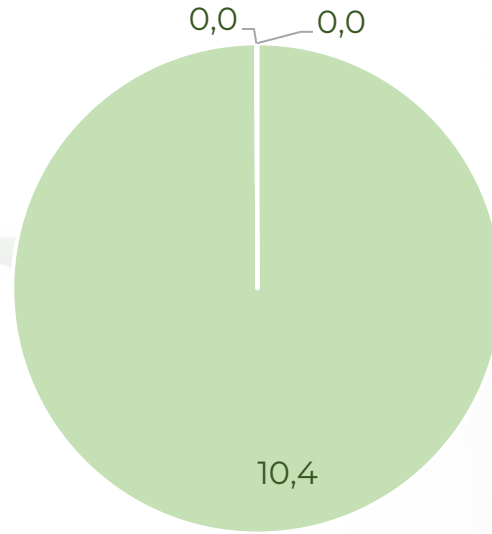

- PP. Serik Lojman Elektrik
- PP. Serik Lojman Jeneratör Motorin
- PP. Serik Lojman Isıtma LNG

2022 Yılı Serik Lojman PP. Toplam Enerji Tüketimi (kWh)

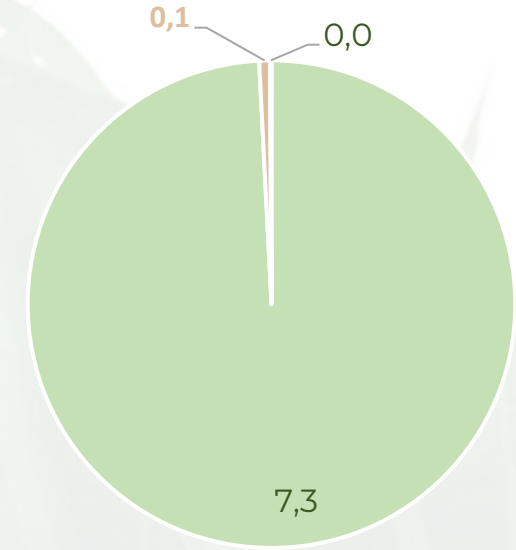

- PP. Serik Lojman Elektrik
- PP. Serik Lojman Jeneratör Motorin
- PP. Serik Lojman Isıtma LNG

ENERJİ YÖNETİMİ % TÜKETİM (TESİS)



ÇEVRE ÜZERİNDEKİ
ETKİLERİN AZALTILMASI

2021
ELEKTRİK
%91,7

2021
MOTORİN
%0,5

2021
ODUN
%1,5

2021
REŞO
YAKITI
%0,0

2021
LNG
%0,0

2021
PÜR MÜZ
GAZI
%0,0

2021
ARAÇ
MOTORİN
%1,1

2021
KÖMÜR
%3,8

2021
ARAÇ
BENZİN
%1,5

ENERJİ YÖNETİMİ % TÜKETİM (TESİS)



ÇEVRE ÜZERİNDEKİ
ETKİLERİN AZALTILMASI

2022
ELEKTRİK
%90,4

2022
MOTORİN
%1,6

2022
ODUN
%1,1

2022
REŞO
YAKITI
%0,0

2022
LNG
%0,0

2022
PÜRMÜZ
GAZI
%0,0

2022
ARAÇ
MOTORİN
%1,2

2022
KÖMÜR
%3,5

2022
ARAÇ
BENZİN
%2,1



ÇEVRE ÜZERİNDEKİ
ETKİLERİN AZALTILMASI

2021 Yılı Tesis Toplam Enerji Tüketimi (kWh)

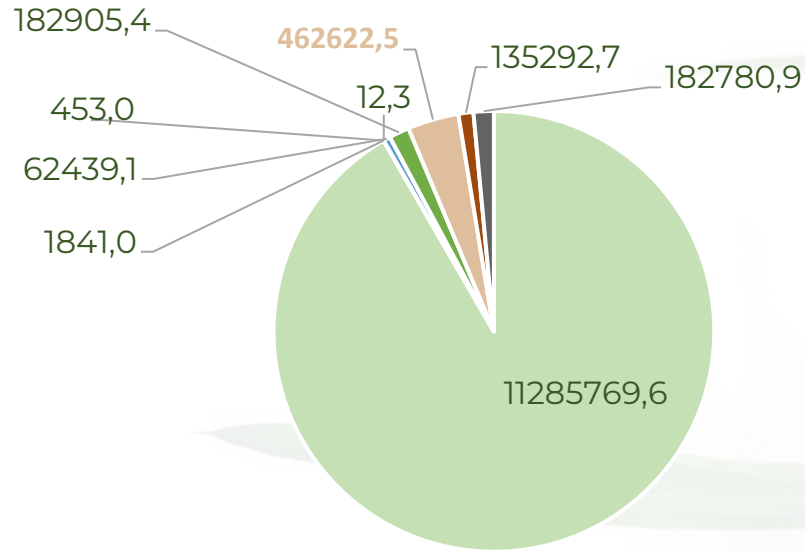

- Tesis Elektrik
- Tesis LNG
- Tesis Proses Pürmüz (Çakmak) Gazı
- Tesis Proses Reşo Yakıtı
- Tesis Motorin
- Tesis Odun
- Tesis Proses Kömür
- Tesis Operasyonel Araçlar Motorin
- Tesis Şirket/Operasyonel Araçlar Benzin

2022 Yılı Tesis Toplam Enerji Tüketimi (kWh)

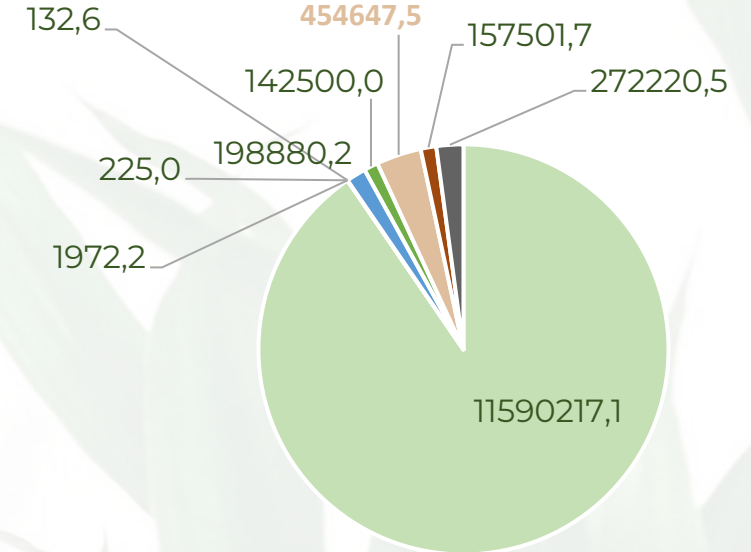

- Tesis Elektrik
- Tesis Lng
- Tesis Proses Pürmüz (Çakmak) Gazı
- Tesis Proses Reşo Yakıtı
- Tesis Motorin
- Tesis Odun
- Tesis Proses Kömür
- Tesis Operasyonel Araçlar Motorin
- Tesis Şirket/Operasyonel Araçlar Benzin

ENERJİ YÖNETİMİ PP. TÜKETİM (TESİS)



2021 Hedefimiz Sırası ile: 35 - 5 - 5 - 5 - 5 - 5 - 5 - 5 - 5 kWh,
Gerçekleşen Sırası ile: 28,1 - 0 - 0 - 0 - 0,2 - 0,5 - 1,2 - 0,3 - 0,5 kWh

2022 Hedefimiz Sırası ile: 30 - 3 - 3 - 3 - 3 - 3 - 3 - 3 - 3 kWh,
Gerçekleşen Sırası ile: 27,1 - 0 - 0 - 0 - 0,5 - 0,3 - 1,1 - 0,4 - 0,6 kWh



ÇEVRE ÜZERİNDEKİ ETKİLERİN AZALTILMASI

2021 Yılı Tesis PP. Toplam Enerji
Tüketimi (kWh)

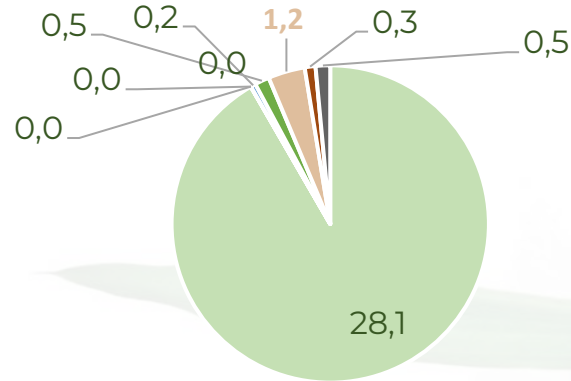

- PP. Tesis Elektrik
- PP. Tesis LNG
- PP. Tesis Proses Pürmüz (Çakmak) Gazı
- PP. Tesis Proses Reşo Yakıtı
- PP. Tesis Motorin
- PP. Tesis Odun
- PP. Tesis Proses Kömür
- PP. Tesis Operasyonel Araçlar Motorin
- PP. Tesis Şirket/Operasyonel Araçlar Benzin

2022 Yılı Tesis PP. Toplam Enerji
Tüketimi (kWh)

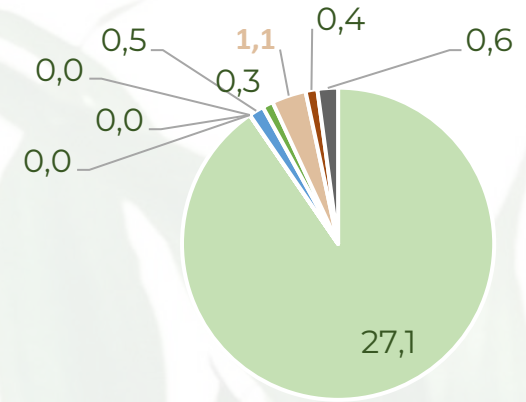

- PP. Tesis Elektrik
- PP. Tesis Elektrik
- PP. Tesis Proses Pürmüz (Çakmak) Gazı
- PP. Tesis Proses Reşo Yakıtı
- PP. Tesis Motorin
- PP. Tesis Odun
- PP. Tesis Proses Kömür
- PP. Tesis Operasyonel Araçlar Motorin
- PP. Tesis Şirket/Operasyonel Araçlar Benzin

ENERJİ YÖNETİMİ % TÜKETİM (PERSONEL LOJMAN)



ÇEVRE ÜZERİNDEKİ
ETKİLERİN AZALTILMASI

2021
ELEKTRİK
%98,1

2021
MOTORİN
%1,9

2021
LNG
%0,1

2022
ELEKTRİK
%97,1

2022
MOTORİN
%2,7

2022
LNG
%0,1

ENERJİ YÖNETİMİ KWH TÜKETİM (PERSONEL LOJMAN)



ÇEVRE ÜZERİNDEKİ
ETKİLERİN AZALTILMASI

2021 Yılı Personel Lojman Toplam Enerji Tüketimi (kWh)

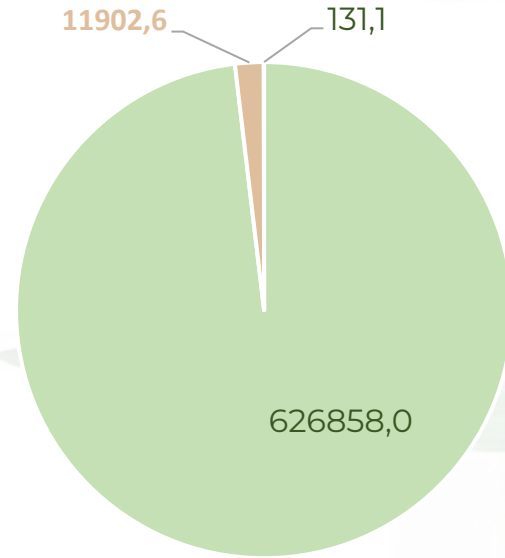

- Personel Lojman Elektrik
- Personel Lojman Jeneratör Motorin
- Personel Lojman Isıtma LNG

2022 Yılı Personel Lojman Toplam Enerji Tüketimi (kWh)

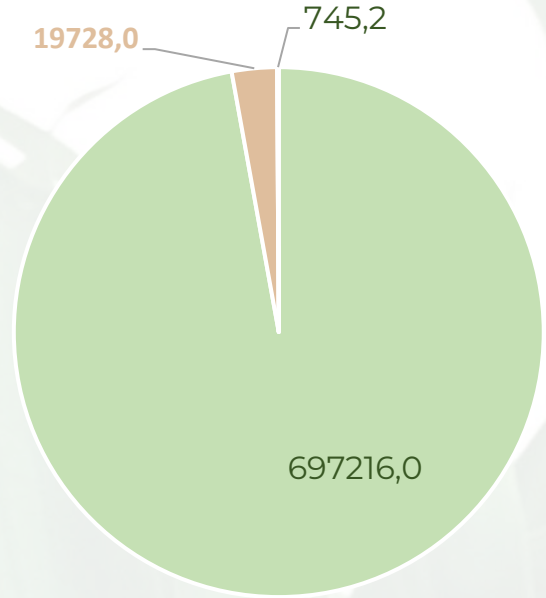

- Personel Lojman Elektrik
- Personel Lojman Jeneratör Motorin
- Personel Lojman Isıtma LNG

ENERJİ YÖNETİMİ PP. TÜKETİM (PERSONEL LOJMAN)



2021 Hedefimiz Sırası ile: 6 – 2 – 1 kWh, Gerçekleşen Sırası ile: 4,9 – 0,1 – 0 kWh

2022 Hedefimiz: Sırası ile: 5 – 2 – 1 kWh, Gerçekleşen Sırası ile: 4,6 – 0,1 – 0 kWh

2021 Yılı Personel Lojman PP. Toplam Enerji Tüketimi (kWh)

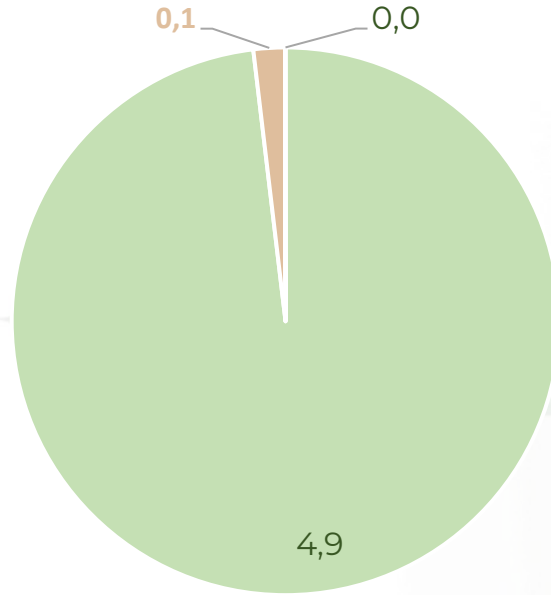

- PP. Personel Lojman Elektrik
- PP. Personel Lojman Jeneratör Motorin
- PP. Personel Lojman Isıtma LNG

2022 Yılı Personel Lojman PP. Toplam Enerji Tüketimi (kWh)

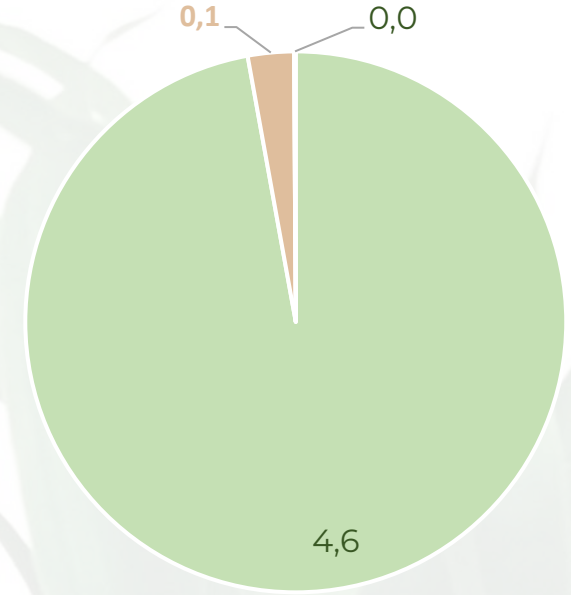

- PP. Personel Lojman Elektrik
- PP. Personel Lojman Jeneratör Motorin
- PP. Personel Lojman Isıtma LNG

ÇEVRE ÜZERİNDEKİ
ETKİLERİN AZALTILMASI

ENERJİ YÖNETİMİ % TÜKETİM (İDARİ LOJMAN)



ÇEVRE ÜZERİNDEKİ
ETKİLERİN AZALTILMASI

2021
ELEKTRİK
%96,3

2021
MOTORİN
%3,7

2022
ELEKTRİK
%96,4

2022
MOTORİN
%3,6



ÇEVRE ÜZERİNDEKİ
ETKİLERİN AZALTILMASI

2021 Yılı İdari Lojman Toplam Enerji Tüketimi (kWh)

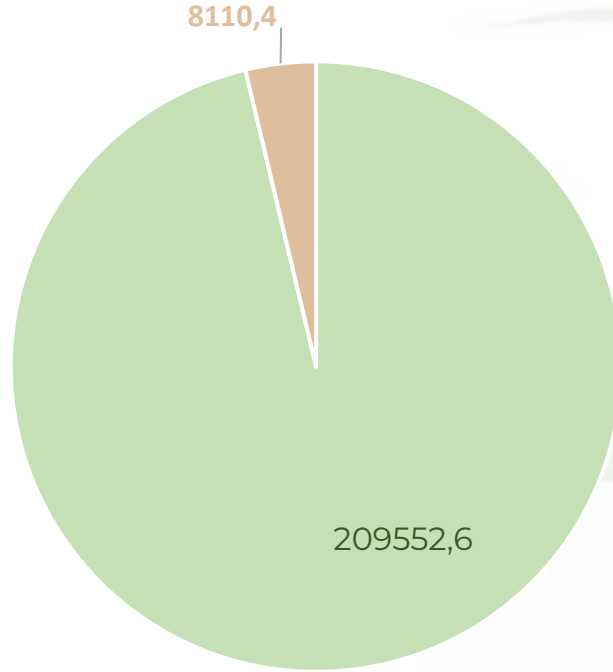

■ İdari Lojman Elektrik ■ İdari Lojman Jeneratör Motorin

2022 Yılı İdari Lojman Toplam Enerji Tüketimi (kWh)

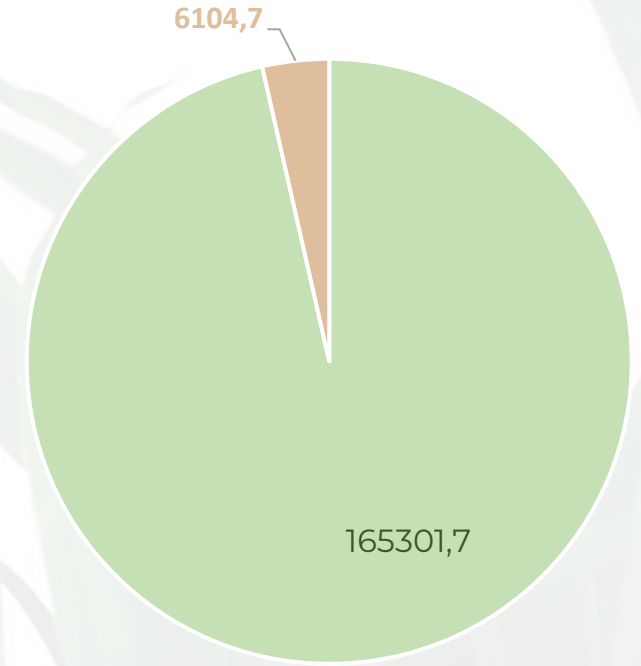

■ İdari Lojman Elektrik ■ İdari Lojman Jeneratör Motorin

ENERJİ YÖNETİMİ PP. TÜKETİM (İDARİ LOJMAN)



2021 Hedefimiz sırasıyla: 15 - 2 kWh, Gerçekleşen Sırasıyla: 14,7 – 0,6 kWh

2022 Hedefimiz sırasıyla: 10 - 2 kWh, Gerçekleşen Sırasıyla: 11,1 – 0,4 kWh

2021 Yılı İdari Lojman PP. Toplam Enerji Tüketimi (kWh)

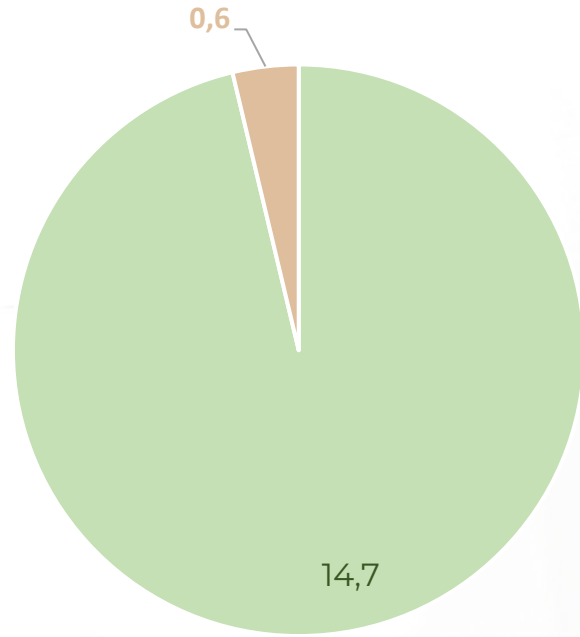

- PP. İdari Lojman Elektrik
- PP. İdari Lojman Jeneratör Motorin

2022 Yılı İdari Lojman PP. Toplam Enerji Tüketimi (kWh)

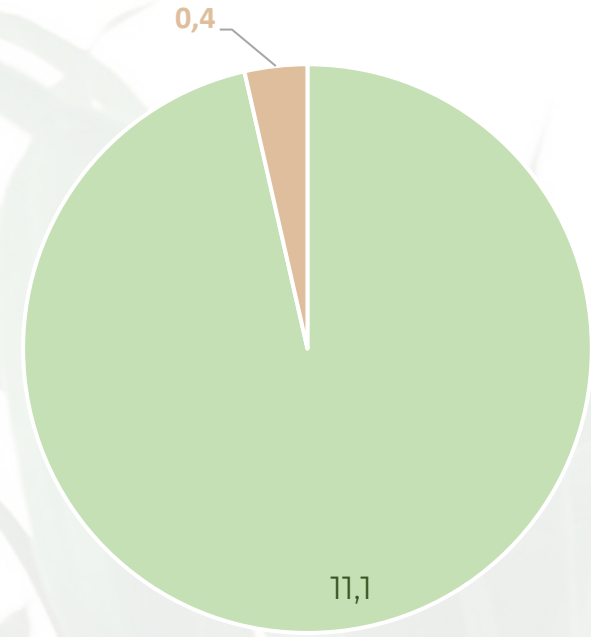

- PP. İdari Lojman Elektrik
- PP. İdari Lojman Jeneratör Motorin

ÇEVRE ÜZERİNDEKİ
ETKİLERİN AZALTILMASI

KOJENERASYON SİSTEMİ İLE ENERJİ YÖNETİMİ



Kojenerasyon, enerjinin hem elektrik hem de ısı formlarının aynı sistemde üretilmesidir.

Tesisimizdeki kojenerasyon sistemiyle farklı alanlarda tasarruf yapılıyor. Kojenerasyon sisteminde mevsimsel periyotlarda değişiklik göstermek kaydıyla maks. %50 oranında enerji kazanımı sağlanıyor. Egzoz gazı kullanılarak çalışan sistemde, bunun yanı sıra sıcak su için ısı ve buhar üretiliyor. Üretilen buharın tamamı çamaşırhanede değerlendiriliyor, ısı ise otelin sıcak su ihtiyacının karşılanmasında kullanılıyor. Otelde kullanılan sıcak suyun üretiminde ekstra bir maliyet oluşmuyor. Ortaya çıkan buhar ve ısı atığı, mevsimsel koşullar ve öncelikler değerlendirilerek villaların havuz suyu ısıtmalarında kullanılabilir.

ÇEVRE ÜZERİNDEKİ
ETKİLERİN AZALTILMASI

**%50
TASARRUF**

**YILLIK
5.859.846
KG
BUHAR
ÜRETİMİ**

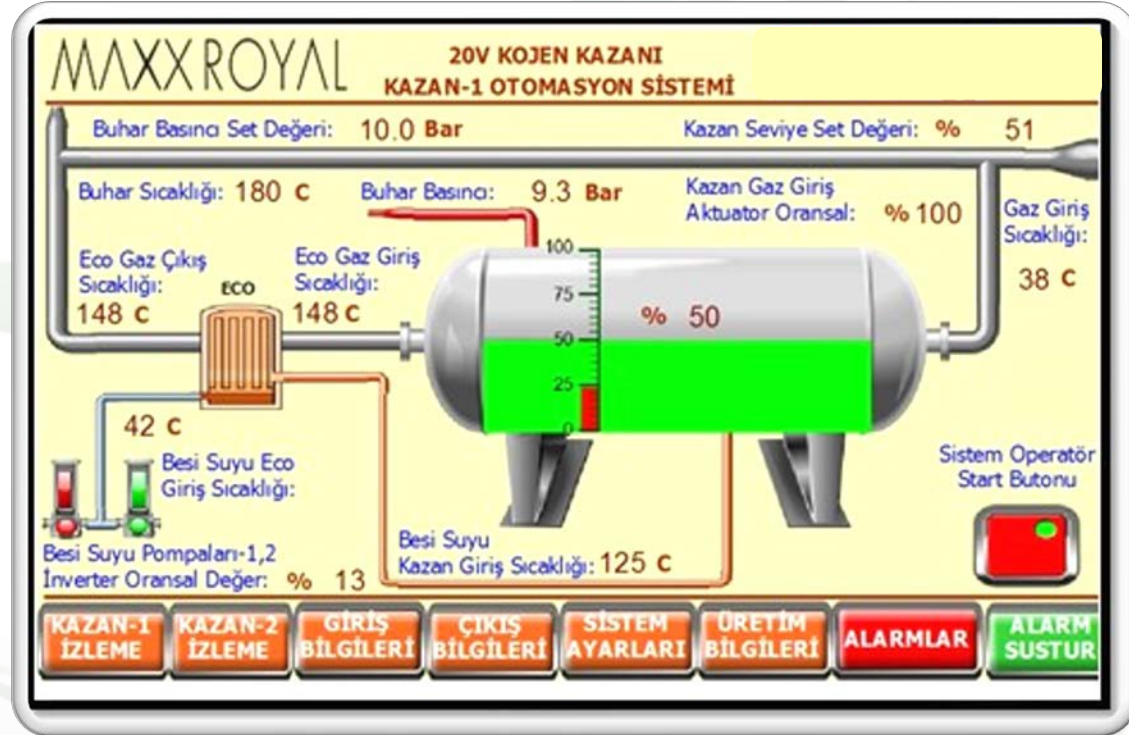

**YILLIK
10.514.7
55
KW
SICAK SU
ÜRETİMİ**

**YILLIK
11.535.5
10
KWH ELEKTRİK
ÜRETİMİ**

TASARRUFLU EKİPMANLAR VE OTOMASYON SİSTEMLERİ İLE ENERJİ YÖNETİMİ



- Aydınlatma,
- İklimlendirme,
- Havuz suyu
- Soğuk Hava Depoları gibi birçok noktada otomasyon sistemleriyle kontrol yapılırken ve tasarruflu ekipmanlar kullanılır.

ÇEVRE ÜZERİNDEKİ
ETKİLERİN AZALTILMASI

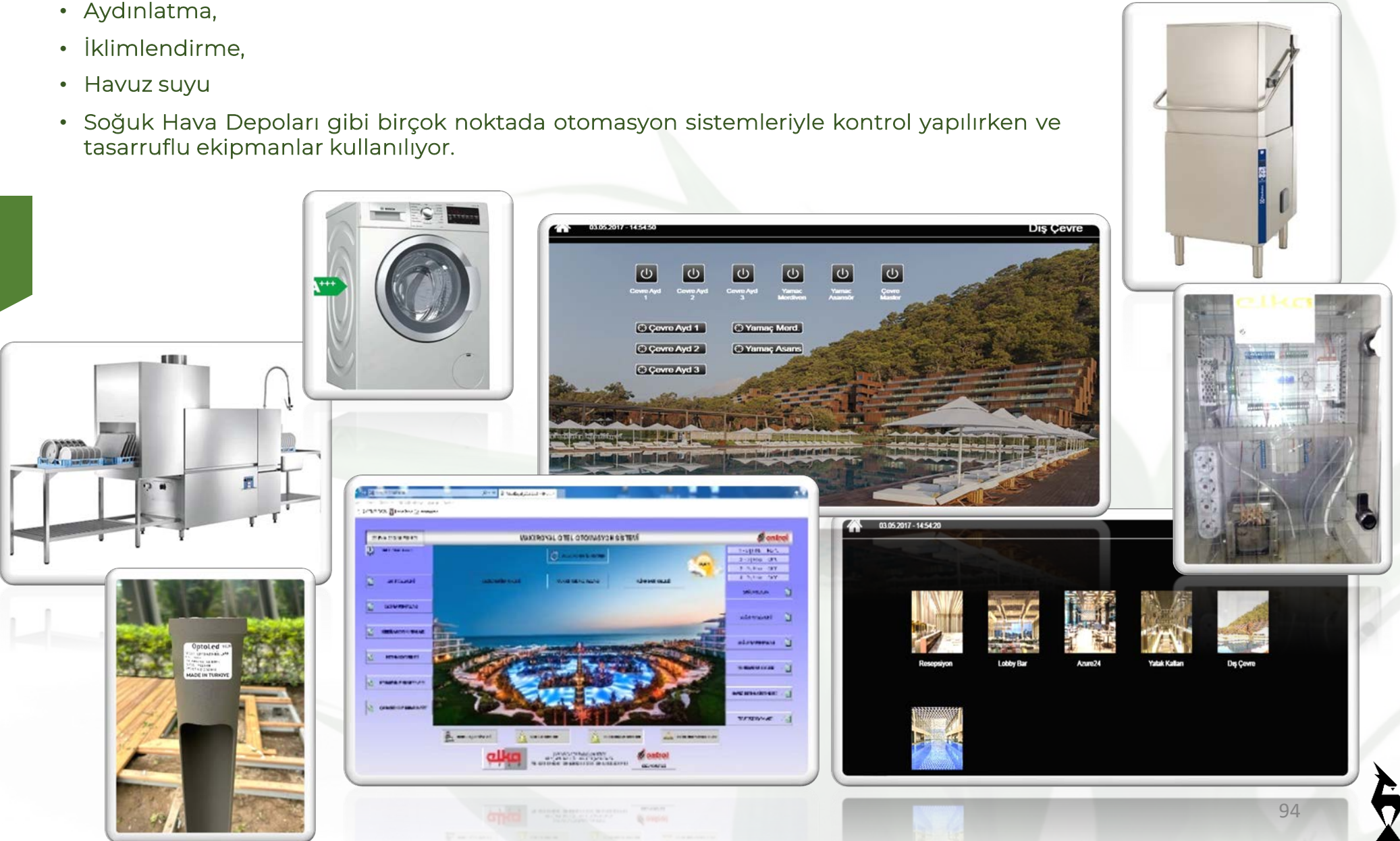



Tesis odalarımızdaki balkon kapılarında, enerji tasarrufu konusunda hem uyarı hem de switch sistemleri bulunuyor.

ÇEVRE ÜZERİNDEKİ
ETKİLERİN AZALTILMASI



«Lütfen klimalarınız çalışırken oda ve balkon kapılarını kapalı tutunuz. Enerji tasarrufumuza katkıda bulunduğunuz için teşekkür ederiz.»

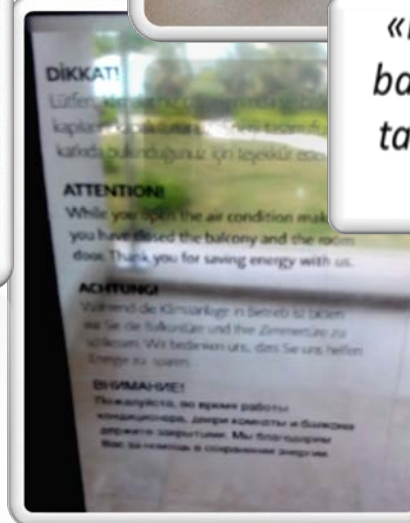

HİBRİT SİSTEMLER İLE YAKIT TASARRUFU



Fairway çim biçme makinesini Türkiye'de ilk olarak kullanan golf sahası Maxx Royal Belek Golf Resort'tur.

ÇEVRE ÜZERİNDEKİ
ETKİLERİN AZALTILMASI

% 25'e
yakın
yakıt
tasarrufu

Çevresel
sürdürülebilirliğe
katkı

Fosil yakıt ve
elektrik
enerjisini bir
arada kullanan
hibrit motor

Hibrit
motor
teknolojisi
ile çalışan
fairway çim
biçme
makinesi

ELEKTRİKLİ ARAÇLAR VE ŞARJ İMKANLARI



Maxx Royal Resorts olarak çevreye olan etkilerin azaltılması adına elektrikli araç kullanımını destekliyoruz. Bunun için tesislerimizde Elektrikli Araç Şarj Ünitesi ile misafirlerimize hizmet seçeneği sunuyor ve tesis içi ulaşımlarda elektrikli buggy'ler kullanıyoruz.

ÇEVRE ÜZERİNDEKİ
ETKİLERİN AZALTILMASI



Maxx Royal Belek

Belek Mah. Iskele Cad. Maxx Royal Blok No: 21/14 İç Kapı No.: D:Z1. 07505 Serik/Antalya

Şarj Başlat

Yol Tarifi

Çalışma



Şarj Ünitesi

Maxx Royal Belek DC

DC CCS

120 kW

DC CCS

120 kW

150 kW

150 kW

97



BİSİKLET DOSTU KONAKLAMA TESİSİ



Maxx Royal Resorts olarak sürdürülebilir turizme katkı sağlamak, bölgesel kalkınmaya destek vermek, misafir ve çalışanlarımızı sağlıklı yaşama teşvik etmek ve çevre kirliliğini azaltmak amacıyla Kültür ve Turizm Bakanlığı koordinasyonunda yürütülen “Bisiklet Dostu Konaklama Tesisi” projesine dahil olduk. Proje kapsamında Kültür ve Turizm Bakanlığı tarafından tesisimize “**Bisiklet Dostu Konaklama Tesisi**” sertifikası verildi.

ÇEVRE ÜZERİNDEKİ
ETKİLERİN AZALTILMASI



ATIK VE TEHLİKELİ MADDE YÖNETİMİ

Tesisimizde tehlikeli ve tehlikesiz sınıftaki atıklarımız, kaynağında ayrıştırmaya tabi tutularak atık odalarında teslimatı yapılanaya dek muhafaza ediliyor. Atıklarımızın tamamı yasal yollarla lisanslı firmalara teslim ediliyor. Aşağıda detayları verilmiş olan atık gruplarını içeren verilerimiz, ATIK YÖNETİM PLANI adı altında her üç yılda bir Çevre ve Şehircilik İl Müdürlükleri'ne sunuluyor.

ÇEVRE ÜZERİNDEKİ ETKİLERİN AZALTILMASI

Atık miktarını azaltmak amacıyla kullanılan sarf ürünlerinde, üretilen yiyecek miktarında, kullanılan kimyasal ve tehlikeli madde miktarında kontrol önlemleri geliştiriliyor.



ATIK KODU ATIK ADI

180103	Enfeksiyonu önlemek amacıyla toplanmaları ve bertarafı özel işleme tabi olan atıklar
200126	20 01 25 dışındaki sıvı ve katı yağlar
200108	Biyolojik olarak bozulabilir, mutfak ve kantin atıkları (Posa)
150110	Tehlikeli maddelerin kalıntılarını içeren ya da tehlikeli maddelerle kontamine olmuş ambalajlar
150202	Tehlikeli maddelerle kirlenmiş emiciler, filtre malzemeleri (başka şekilde tanımlanmamışsa yağ filtreleri), temizleme bezleri, koruyucu giysiler
070216	Zararlı silikonlar içeren atıklar
020108	Tehlikeli maddeler içeren zirai kimyasal atıklar
200135	20 01 21 ve 20 01 23 dışındaki tehlikeli parçalar içeren ve iskartaya çıkmış elektrikli ve elektronik ekipmanlar
200121	Floresan lambalar ve diğer civa içeren atıklar
080317	Tehlikeli maddeler içeren atık baskı tonerleri
200134	20 01 33 dışındaki pil ve akümülatörler
160601	Kurşunlu piller ve akümülatörler
130208	Diğer motor, şanzıman ve yağlama yağları
130113	Diğer hidrolik yağlar
130703	Diğer yakıtlar
160107	Yağ filtreleri
160114	Tehlikeli maddeler içeren antifriz sıvıları

ÇEVRE ÜZERİNDEKİ
ETKİLERİN AZALTILMASI

ATIK KODU	ATIK ADI
150111	Boş basınçlı konteynerler dahil olmak üzere tehlikeli gözenekli katı yapı (örneğin asbest) içeren metalik ambalajlar
080111	Organik çözücüler ya da diğer tehlikeli maddeler içeren atık boya ve vernikler
190806	Doymuş ya da kullanılmış iyon değiştirici reçineler
061302	Kullanılmış aktif karbon
150101	Kağıt karton ambalaj atıkları
150102	Plastik ambalaj atıkları
150104	Metal ambalaj atıkları
150106	Karışık ambalaj atıkları
200108	Biyolojik olarak bozunabilir mutfak ve kantin atıkları
170201	Ahşap atıklar
170203	Plastik atıklar
170405	Demir ve çelik atıklar
170407	Karışık metal atıklar
170411	170410 dışındaki kablolar
200111	Tekstil ürünleri
150107	Cam ambalaj atıkları

ÇEVRE ÜZERİNDEKİ
ETKİLERİN AZALTILMASI

ATIK VE TEHLİKELİ MADDE YÖNETİMİ (TESİS)



ÇEVRE ÜZERİNDEKİ
ETKİLERİN AZALTILMASI

2021 Yılı Toplam Tehlikeli-Tehlikesiz Atık
Miktarı (kg)

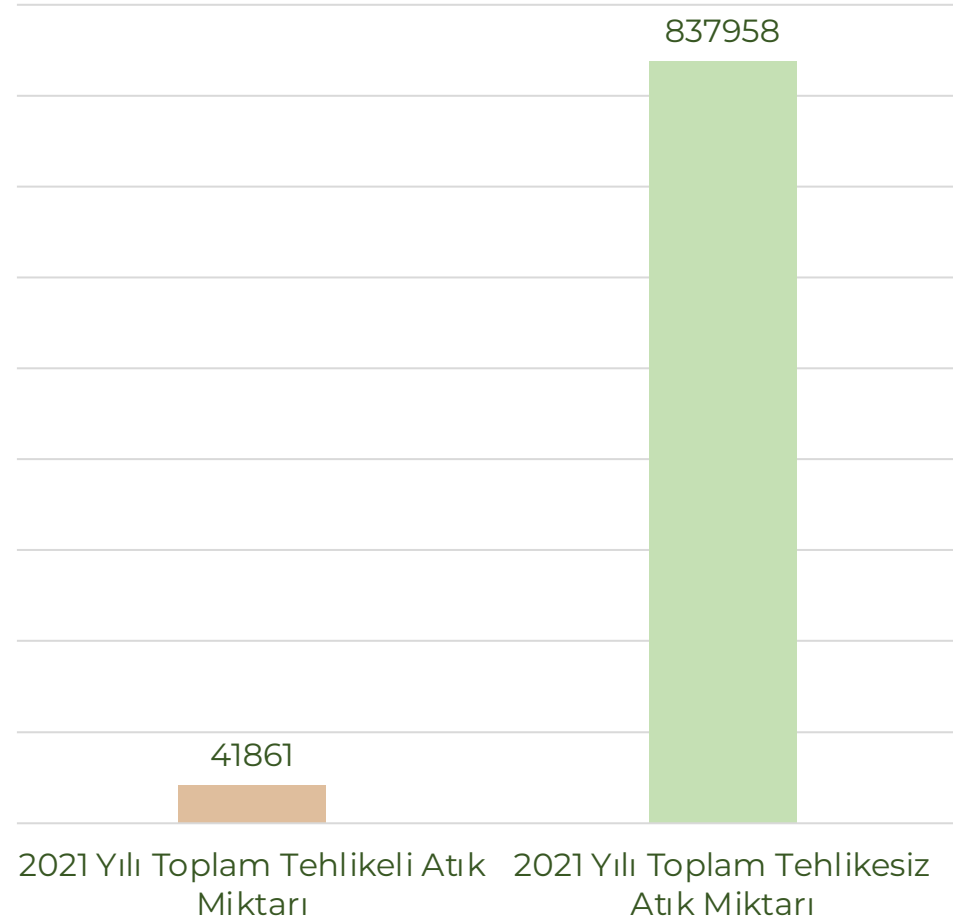

2022 Yılı Toplam Tehlikeli-Tehlikesiz
Atık Miktarı (kg)

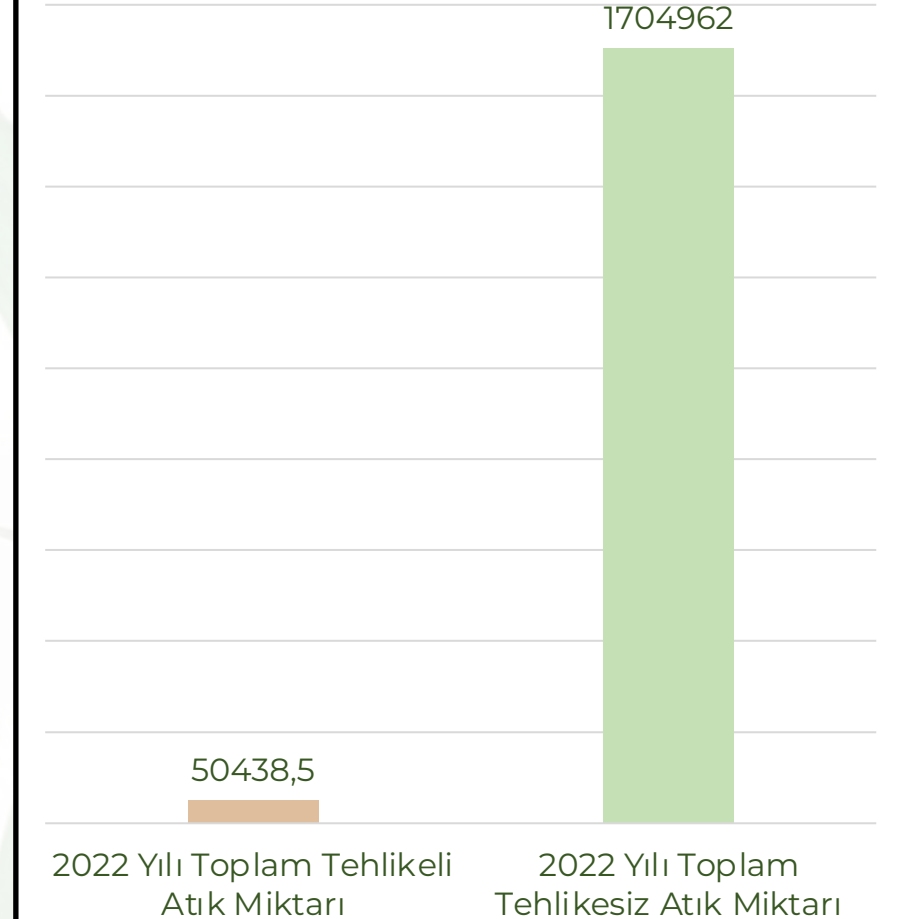



ÇEVRE ÜZERİNDEKİ ETKİLERİN AZALTILMASI

2021 Yılı Geri Dönüşüme Giden Ve Bertaraf Edilen Toplam Tehlikeli-Tehlikesiz Atık Miktarı (kg)

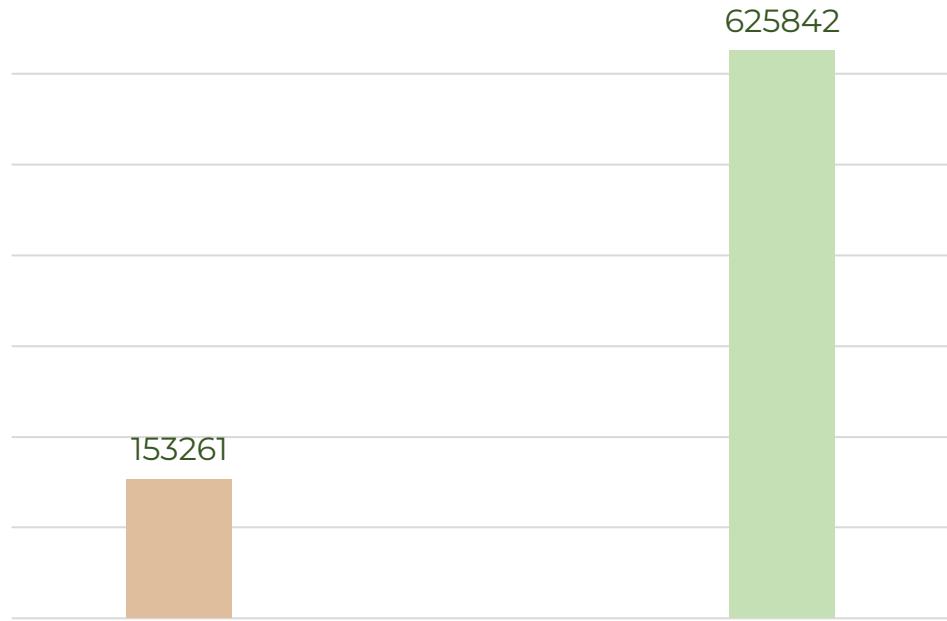

- 2021 Yılı Geri Dönüşüme Giden Toplam Tehlikeli-Tehlikesiz Atık Miktarı
- 2021 Yılı Bertaraf Edilen Toplam Tehlikeli-Tehlikesiz Atık Miktarı

2022 Yılı Geri Dönüşüme Giden Ve Bertaraf Edilen Toplam Tehlikeli-Tehlikesiz Atık Miktarı (kg)

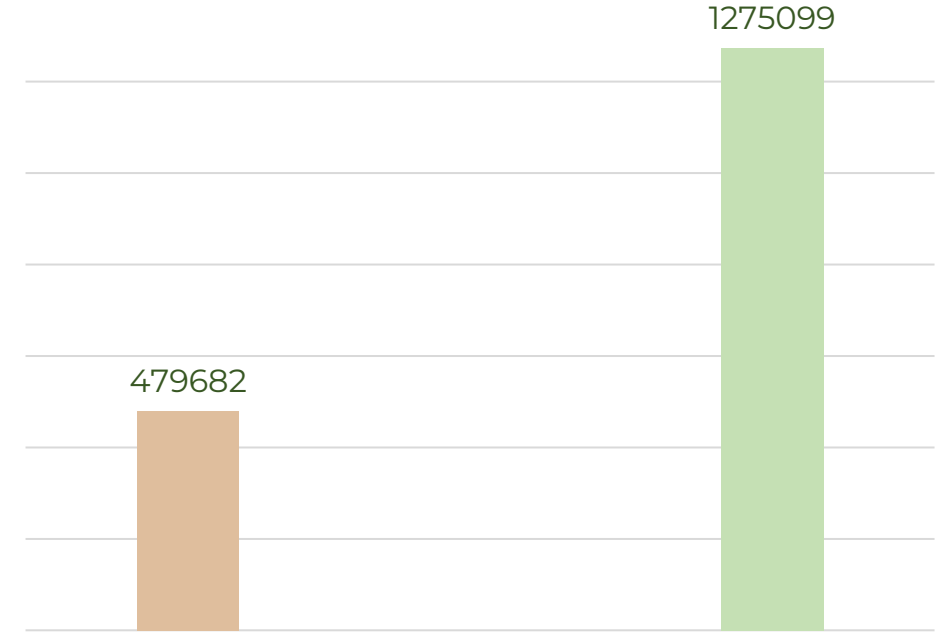

- 2022 Yılı Geri Dönüşüme Giden Toplam Tehlikeli-Tehlikesiz Atık Miktarı
- 2022 Yılı Bertaraf Edilen Toplam Tehlikeli-Tehlikesiz Atık Miktarı

ATIK VE TEHLİKELİ MADDE YÖNETİMİ (TESİS)



2021 Tehlikeli Atık Hedefimiz: 0,5 kg, Gerçekleşen: 0,1 kg

2021 Tehlikesiz Atık Hedefimiz: 3,5 kg Gerçekleşen: 1,1 kg

2022 Tehlikeli Atık Hedefimiz: 0,5 kg, Gerçekleşen: 0,1 kg

2022 Tehlikesiz Atık Hedefimiz: 3,5 kg Gerçekleşen: 2,0 kg

ÇEVRE ÜZERİNDEKİ ETKİLERİN AZALTILMASI

2021 Yılı PP. Toplam Tehlikeli-Tehlikesiz
Atık Miktarı (kg)

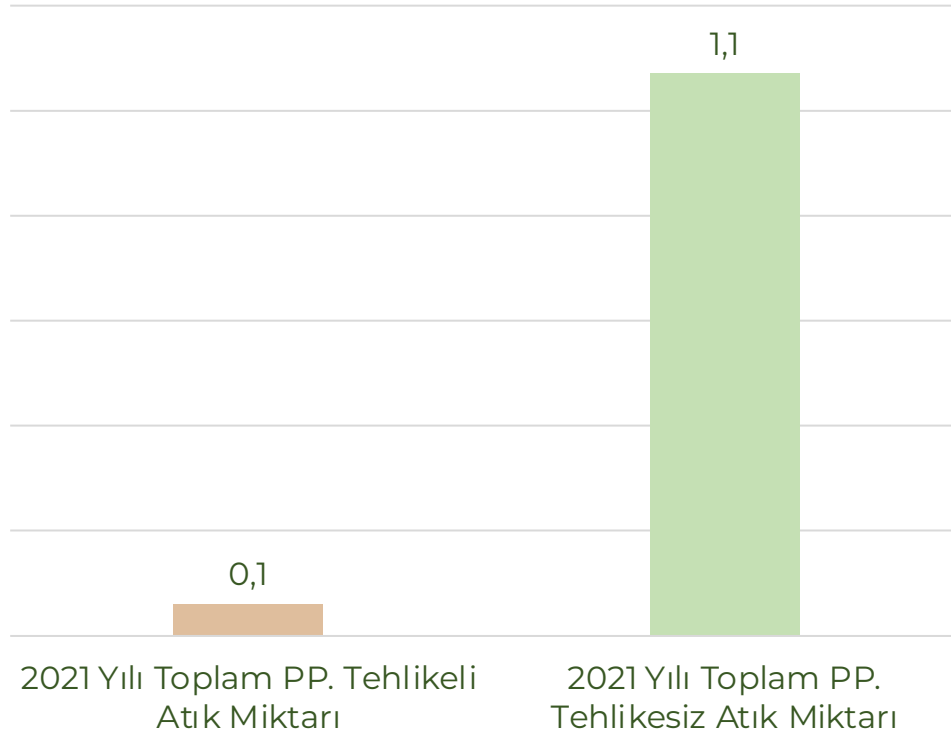

2022 Yılı PP. Toplam Tehlikeli-
Tehlikesiz Atık Miktarı (kg)

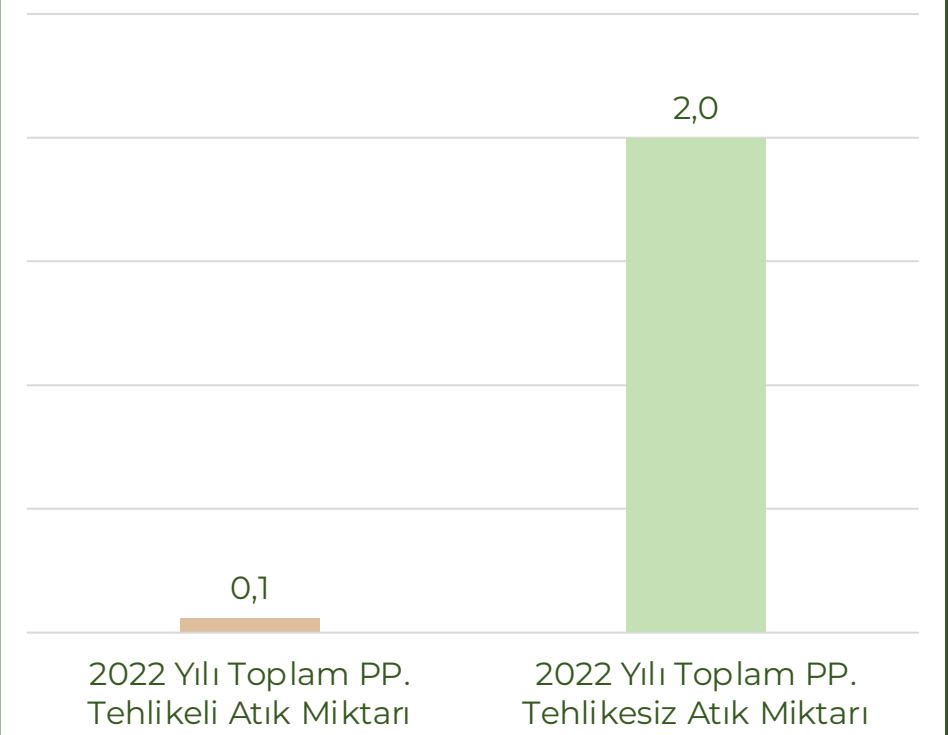

ATIK VE TEHLİKELİ MADDE YÖNETİMİ (TESİS)



ÇEVRE ÜZERİNDEKİ
ETKİLERİN AZALTILMASI

2021 Yılı Toplam Tehlikeli-Tehlikesiz Atık Miktarı (kg)

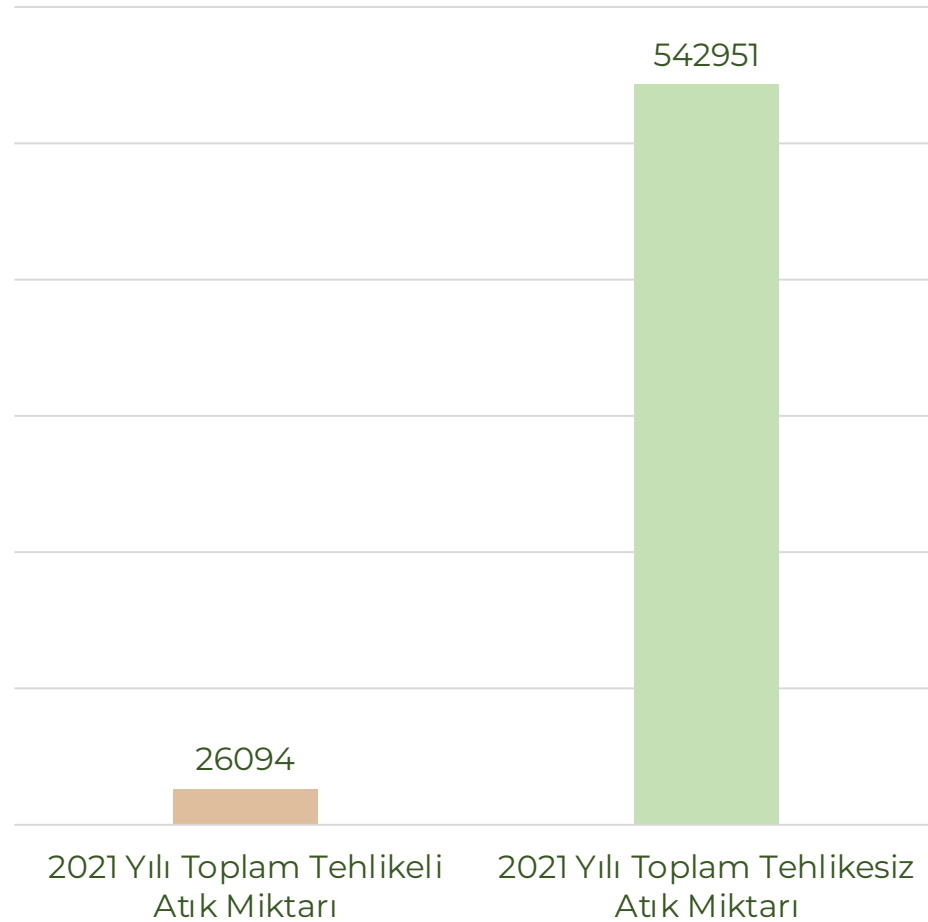

2022 Yılı Toplam Tehlikeli-Tehlikesiz Atık Miktarı (kg)

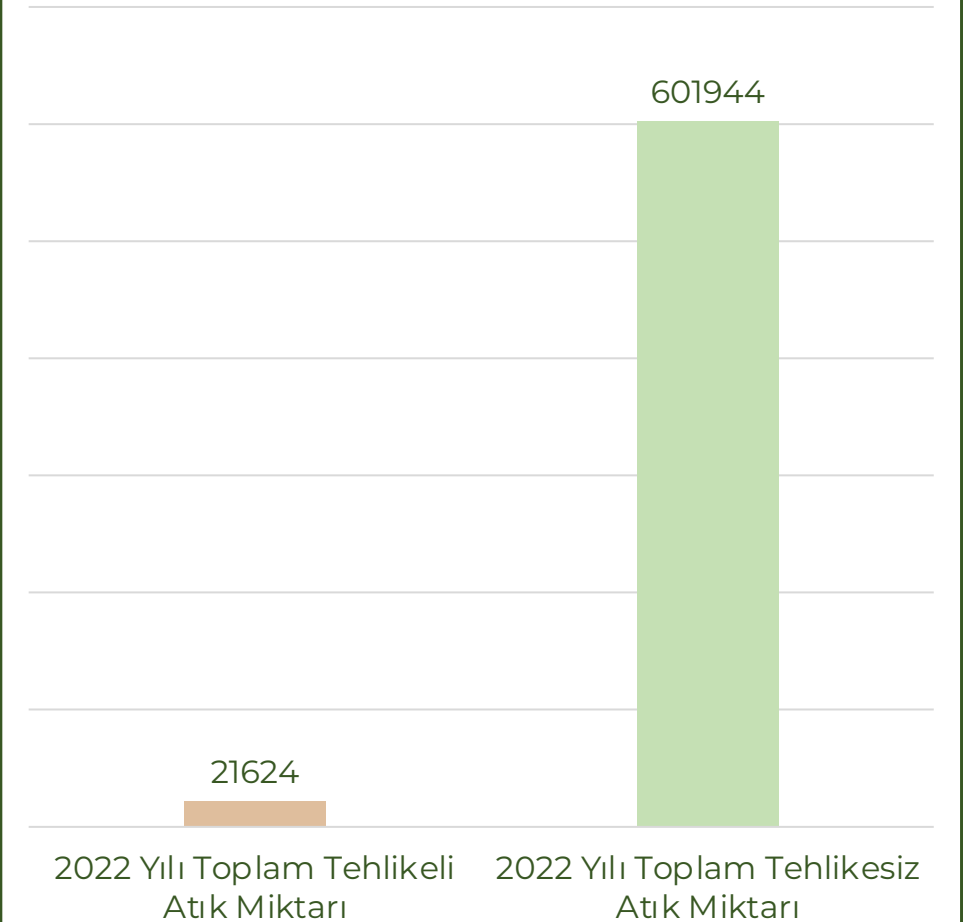



ÇEVRE ÜZERİNDEKİ ETKİLERİN AZALTILMASI

2021 Yılı Geri Dönüşüme Giden Ve Bertaraf Edilen Toplam Tehlikeli-Tehlikesiz Atık Miktarı (kg)

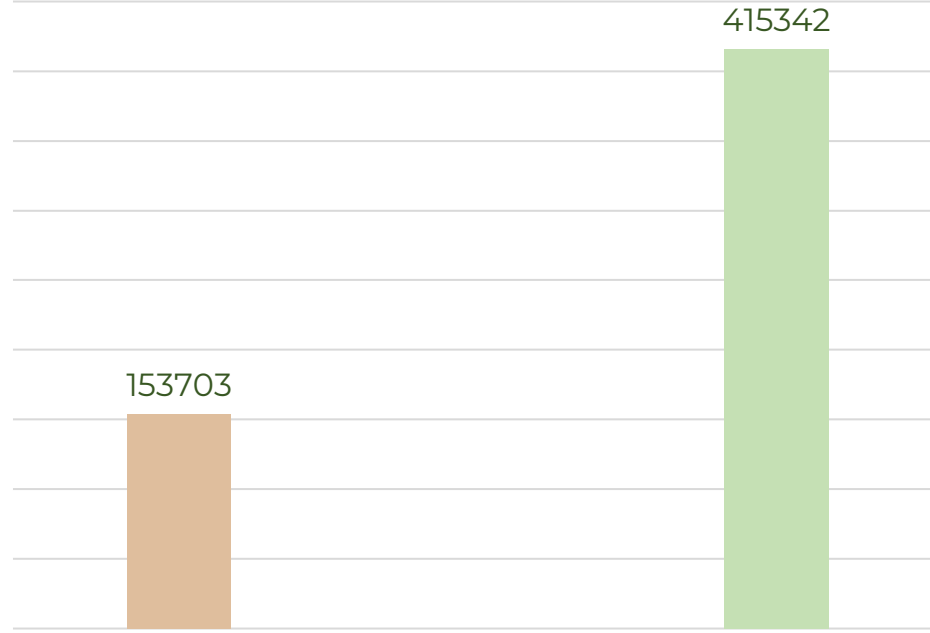

- 2021 Yılı Geri Dönüşüme Giden Toplam Tehlikeli-Tehlikesiz Atık Miktarı
- 2021 Yılı Bertaraf Edilen Toplam Tehlikeli-Tehlikesiz Atık Miktarı

2022 Yılı Geri Dönüşüme Giden Ve Bertaraf Edilen Toplam Tehlikeli-Tehlikesiz Atık Miktarı (kg)

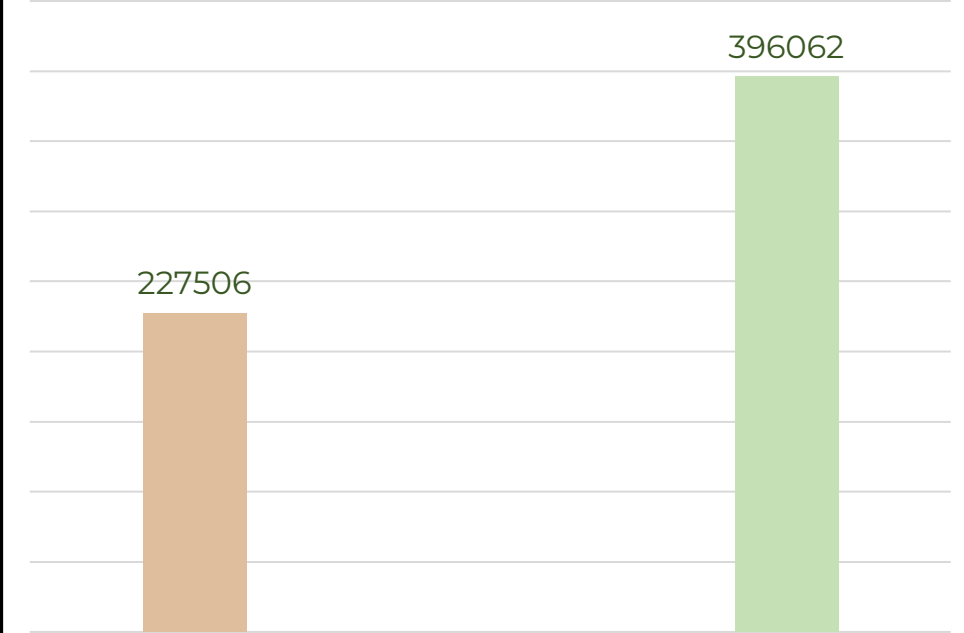

- 2022 Yılı Geri Dönüşüme Giden Toplam Tehlikeli-Tehlikesiz Atık Miktarı
- 2022 Yılı Bertaraf Edilen Toplam Tehlikeli-Tehlikesiz Atık Miktarı

ATIK VE TEHLİKELİ MADDE YÖNETİMİ (TESİS)



2021 Tehlikeli Atık Hedefimiz: 0,5 kg,

Gerçekleşen: 0,1 kg

2021 Tehlikesiz Atık Hedefimiz: 3,5 kg

Gerçekleşen: 1,4 kg

2022 Tehlikeli Atık Hedefimiz: 0,5 kg,

Gerçekleşen: 0,1 kg

2022 Tehlikesiz Atık Hedefimiz: 2 kg

Gerçekleşen: 1,4 kg

ÇEVRE ÜZERİNDEKİ ETKİLERİN AZALTILMASI

2021 Yılı PP. Toplam Tehlikeli-Tehlikesiz
Atık Miktarı (kg)

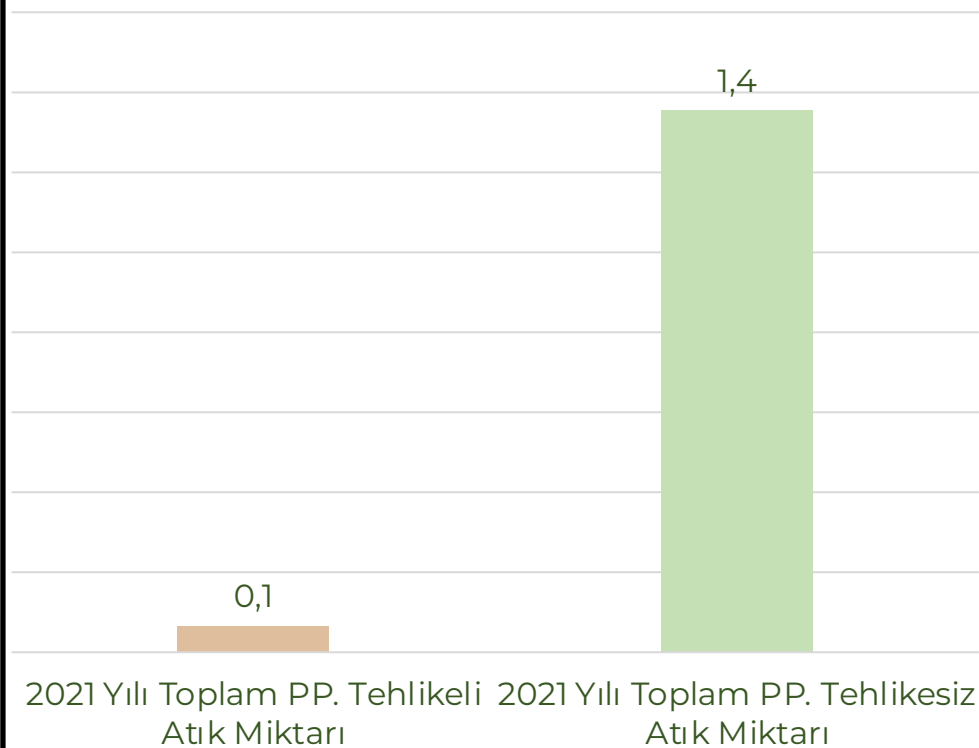

2022 Yılı PP. Toplam Tehlikeli-
Tehlikesiz Atık Miktarı (kg)

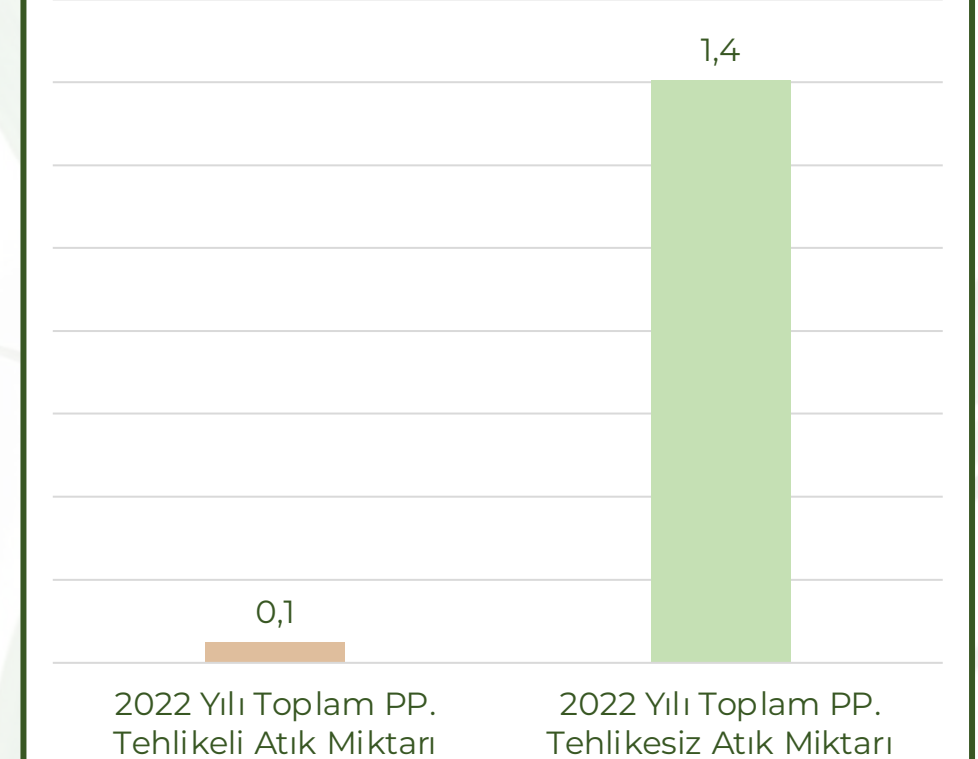

ATIK AYRIŞIMLARIMIZ



ÇEVRE ÜZERİNDEKİ
ETKİLERİN AZALTILMASI



MAVİ / BLUE	KAHVERENGİ / BROWN	GRI / DARK GREY	YEŞİL / GREEN	MOR / PURPLE
AMBALAJ ETMEZ VE PAKETLENMİŞ ATIKLAR KARTON KUTULAR KARTON KUTULAR KARTON KUTULAR KARTON KUTULAR KARTON KUTULAR	KAĞIT KİMYA / BROWN BİYOÇÜRÜMÜR ATIK BİYOÇÜRÜMÜR ATIK BİYOÇÜRÜMÜR ATIK BİYOÇÜRÜMÜR ATIK BİYOÇÜRÜMÜR ATIK	DIĞER ATIKLAR OTHER WASTE DIĞER ATIKLAR DIĞER ATIKLAR DIĞER ATIKLAR DIĞER ATIKLAR	AMBALAJ ETMEZ VE PAKETLENMİŞ ATIKLAR CAM AMBALAJ ATIK CAM AMBALAJ ATIK CAM AMBALAJ ATIK CAM AMBALAJ ATIK CAM AMBALAJ ATIK	EKMEK ARTIKLARI BREAD LEFTOVERS EKMEK ARTIKLARI EKMEK ARTIKLARI EKMEK ARTIKLARI EKMEK ARTIKLARI



ATIK MALZEMELERDEN GERİ DÖNÜŞÜM ETKİNLİKLERİ



ÇEVRE ÜZERİNDEKİ
ETKİLERİN AZALTILMASI





TEKSTİL ATIKLAR İLE GERİ DÖNÜŞÜME KATKI

Yıllık
2000 kg
tekstil atığı
teslimatıyla
geri dönüşüme
destek

Kazanılan
indirim çekleri
çalışanlarımıza
hediye edildi



Certificate of Appreciation

The following certification is given to

MAXX ROYAL RESORTS

for their contribution to recycling 2000 kg of textile products.

Thank you for your contribution.



H&M Communication &
Sustainability Manager



ÇEVRE ÜZERİNDEKİ
ETKİLERİN AZALTILMASI

KİMYASAL % TÜKETİMİ (TESİS)



ÇEVRE ÜZERİNDEKİ
ETKİLERİN AZALTILMASI

KİMYASAL % TÜKETİMİ (TESİS)



ÇEVRE ÜZERİNDEKİ ETKİLERİN AZALTILMASI





ÇEVRE ÜZERİNDEKİ
ETKİLERİN AZALTILMASI

2021 Yılı Tesis Toplam Kimyasal Tüketimi (kg)

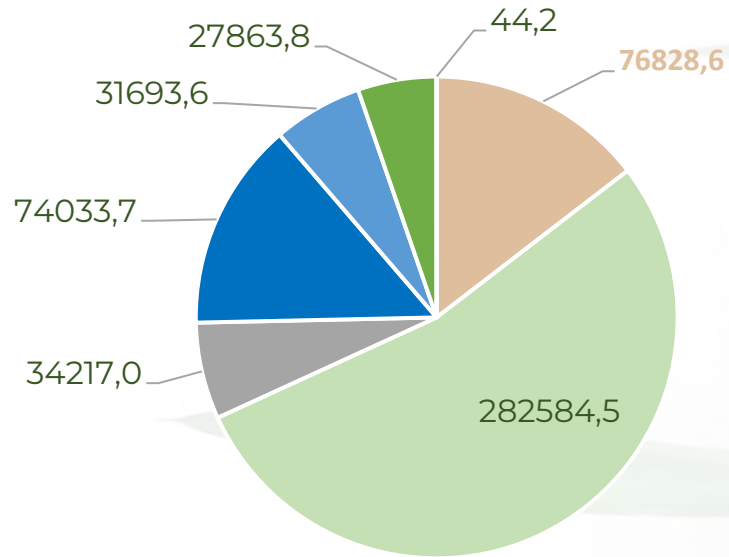

- Çamaşırhane Kimyasal Tüketimi
- Teknik Kimyasal Tüketimi
- Housekeeping Kimyasal Tüketimi
- Stewarding Kimyasal Tüketimi
- Golf Saha Bakım Kimyasal Tüketimi
- Bahçe Kimyasal Tüketimi
- Spa Kimyasal Tüketimi

2022 Yılı Tesis Toplam Kimyasal Tüketimi (kg)

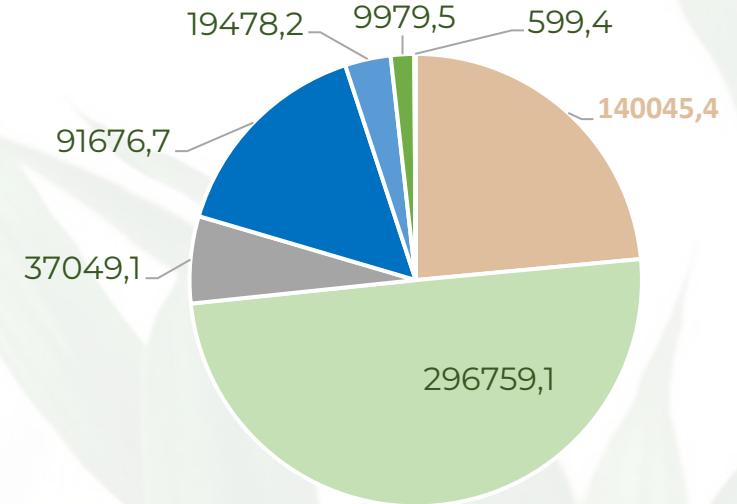

- Çamaşırhane Kimyasal Tüketimi
- Teknik Kimyasal Tüketimi
- Housekeeping Kimyasal Tüketimi
- Stewarding Kimyasal Tüketimi
- Golf Saha Bakım Kimyasal Tüketimi
- Bahçe Kimyasal Tüketimi
- Spa Kimyasal Tüketimi

KİMYASAL PP. TÜKETİMİ (TESİS)



2021 Hedefimiz Sırası ile: 10 – 55 – 10 – 15 – 3,5 – 3,5 – 3,5 kg,
Gerçekleşen Sırası ile: 13,6 – 57,8 – 7,1 – 14,8 – 3,2 – 3,6 – 0 kg

2022 Hedefimiz Sırası ile: 20 – 60 – 7 – 15 – 3,5 – 3,5 – 2,5 kg,
Gerçekleşen Sırası ile: 21 – 50,5 – 6,5 – 16 – 2,8 – 3 – 0,1 kg

2021 Yılı Tesis PP. Toplam Kimyasal Tüketimi (kg)

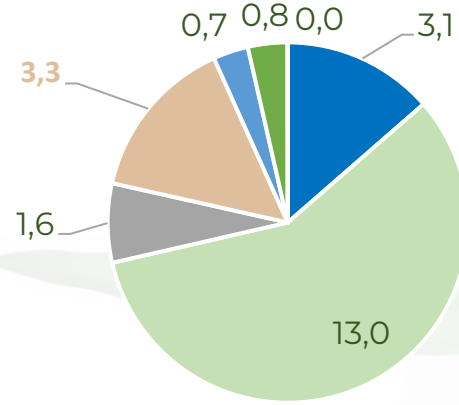

- PP. Çamaşırhane Kimyasal Tüketimi
- PP. Teknik Kimyasal Tüketimi
- PP. Housekeeping Kimyasal Tüketimi
- PP. Stewarding Kimyasal Tüketimi
- PP. Golf Saha Bakım Kimyasal Tüketimi
- PP. Bahçe Kimyasal Tüketimi
- PP. Spa Kimyasal Tüketimi

2022 Yılı Tesis PP. Toplam Kimyasal Tüketimi (kg)

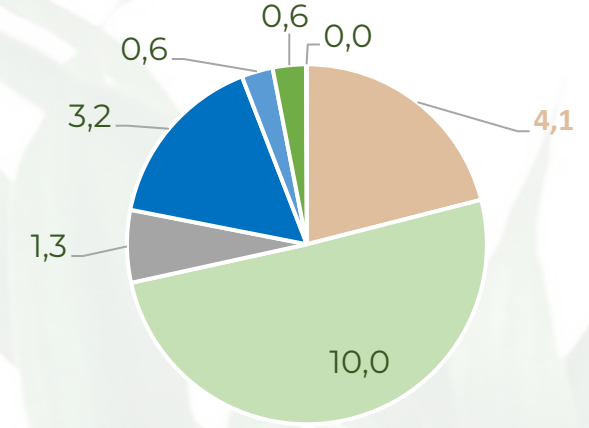

- PP. Çamaşırhane Kimyasal Tüketimi
- PP. Teknik Kimyasal Tüketimi
- PP. Housekeeping Kimyasal Tüketimi
- PP. Stewarding Kimyasal Tüketimi
- PP. Golf Saha Bakım Kimyasal Tüketimi
- PP. Bahçe Kimyasal Tüketimi
- PP. Spa Kimyasal Tüketimi

ÇEVRE ÜZERİNDEKİ
ETKİLERİN AZALTILMASI

KİMYASAL KG TÜKETİMİ (BELEK + SERİK LOJMAN)



2021 Yılı Belek + Serik Lojman Toplam Kimyasal Tüketimi (kg)

17967,1

2022 Yılı Belek + Serik Lojman Toplam Kimyasal Tüketimi (kg)

20584,7

ÇEVRE ÜZERİNDEKİ
ETKİLERİN AZALTILMASI

KİMYASAL PP. TÜKETİMİ (BELEK + SERİK LOJMAN)



2021 Hedefimiz: 3,5 kg, Gerçekleşen Sırası ile: 1,4 kg

2022 Hedefimiz: 2,5 kg, Gerçekleşen Sırası ile: 2,1 kg

2021 Yılı Belek + Serik Lojman PP.
Toplam Kimyasal Tüketimi (kg)

1,4

2022 Yılı Belek + Serik Lojman PP.
Toplam Kimyasal Tüketimi (kg)

2,1

ÇEVRE ÜZERİNDEKİ
ETKİLERİN AZALTILMASI

KİMYASAL % TÜKETİMİ (TESİS)



ÇEVRE ÜZERİNDEKİ
ETKİLERİN AZALTILMASI



KİMYASAL % TÜKETİMİ (TESİS)



ÇEVRE ÜZERİNDEKİ ETKİLERİN AZALTILMASI





ÇEVRE ÜZERİNDEKİ
ETKİLERİN AZALTILMASI

2021 Yılı Tesis Toplam Kimyasal Tüketimi (kg)

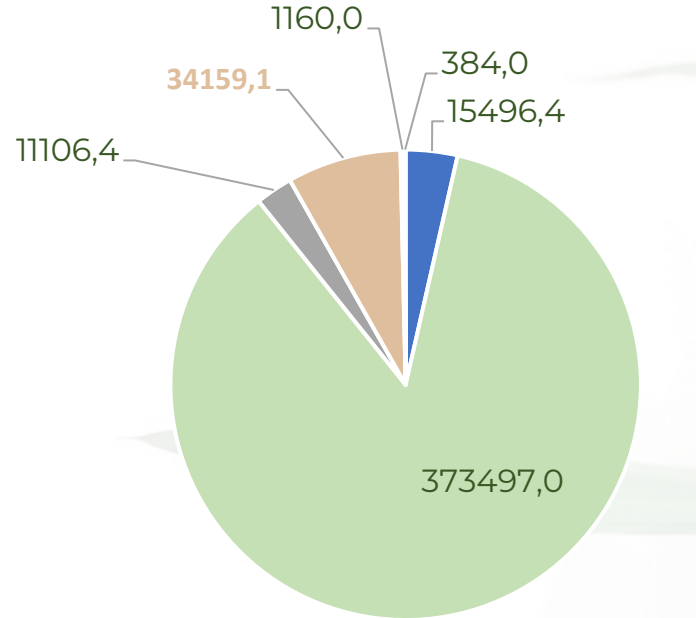

- Çamaşırhane Kimyasal Tüketimi
- Teknik Kimyasal Tüketimi
- Housekeeping Kimyasal Tüketimi
- Stewarding Kimyasal Tüketimi
- Bahçe Kimyasal Tüketimi
- Spa Kimyasal Tüketimi

2022 Yılı Tesis Toplam Kimyasal Tüketimi (kg)

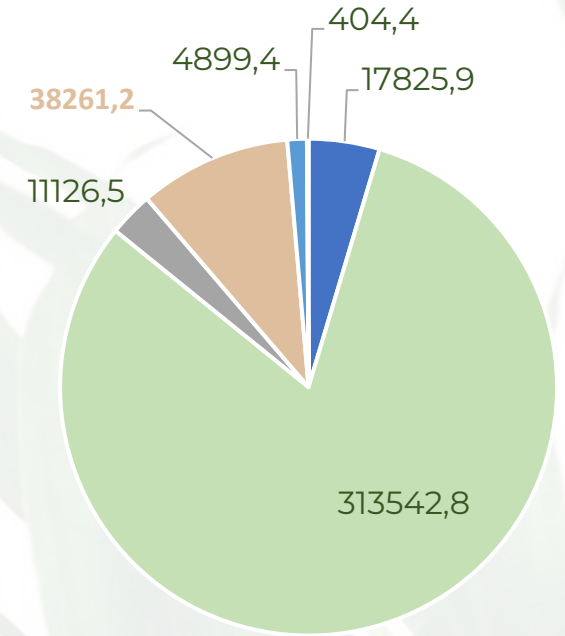

- Çamaşırhane Kimyasal Tüketimi
- Teknik Kimyasal Tüketimi
- Housekeeping Kimyasal Tüketimi
- Stewarding Kimyasal Tüketimi
- Bahçe Kimyasal Tüketimi
- Spa Kimyasal Tüketimi

KİMYASAL PP. TÜKETİMİ (TESİS)



2021 Hedefimiz Sırası ile: 2 – 15 – 2 – 2 -2 - 2 kg,

Gerçekleşen Sırası ile: 0,5 – 13 – 0,3 – 0,9 – 0 – 0 kg

2022 Hedefimiz Sırası ile: 1 – 10 – 1 – 2 -1 - 1 kg,

Gerçekleşen Sırası ile: 0,5 – 13 – 0,3 – 0,9 – 0 – 0 kg

ÇEVRE ÜZERİNDEKİ ETKİLERİN AZALTILMASI

2021 Yılı Tesis PP. Toplam Kimyasal Tüketimi (kg)

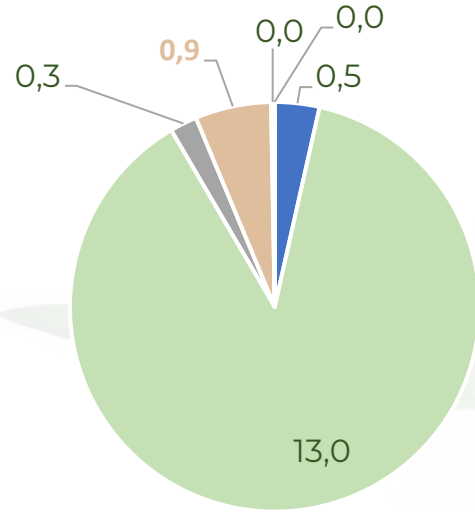

- PP. Çamaşırhane Kimyasal Tüketimi
- PP. Teknik Kimyasal Tüketimi
- PP. Housekeeping Kimyasal Tüketimi
- PP. Stewarding Kimyasal Tüketimi
- PP. Bahçe Kimyasal Tüketimi
- PP. Spa Kimyasal Tüketimi

2022 Yılı Tesis PP. Toplam Kimyasal Tüketimi (kg)

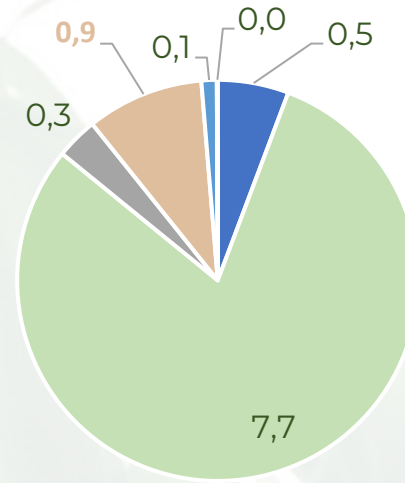

- PP. Çamaşırhane Kimyasal Tüketimi
- PP. Teknik Kimyasal Tüketimi
- PP. Housekeeping Kimyasal Tüketimi
- PP. Stewarding Kimyasal Tüketimi
- PP. Bahçe Kimyasal Tüketimi
- PP. Spa Kimyasal Tüketimi

KİMYASAL KG TÜKETİMİ (PERSONEL + İDARİ LOJMAN)



2021 Yılı Personel + İdari Lojman Toplam Kimyasal Tüketimi (kg)

7380,1

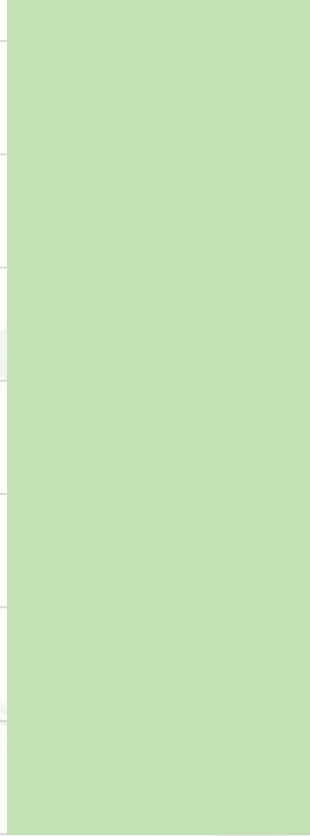

2022 Yılı Personel + İdari Lojman Toplam Kimyasal Tüketimi (kg)

10865,6



ÇEVRE ÜZERİNDEKİ
ETKİLERİN AZALTILMASI

KİMYASAL PP. TÜKETİMİ (PERSONEL + İDARİ LOJMAN)



2021 Hedefimiz: 2 kg, Gerçekleşen Sırası ile: 0,5 kg

2022 Hedefimiz: 1,7 kg, Gerçekleşen Sırası ile: 0,7 kg

2021 Yılı Personel + İdari Lojman PP.
Toplam Kimyasal Tüketimi (kg)

0,5

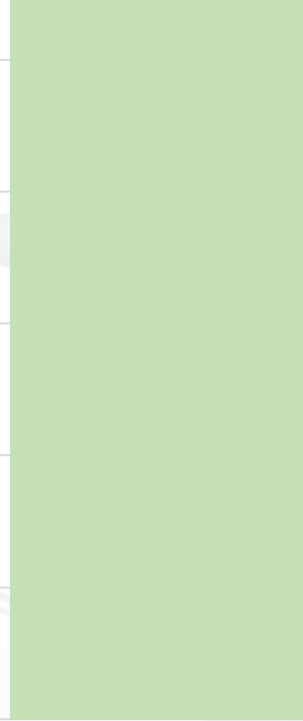

2022 Yılı Personel + İdari Lojman PP.
Toplam Kimyasal Tüketimi (kg)

0,7

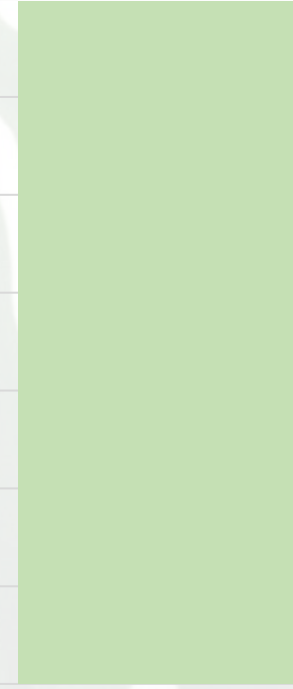

ÇEVRE ÜZERİNDEKİ
ETKİLERİN AZALTILMASI



Teknik,
Havuz suyu,
Çamaşırhane,
Golf,
SPA,
F&B,
Stewarding alanlarında kullanılan kimyasallar, otomatik dozaj sistemine bağlıdır ve her birinin tüketimi kontrollü şekilde sağlanır.

ÇEVRE ÜZERİNDEKİ
ETKİLERİN AZALTILMASI



ZARARLI MADDELER



Tesislerimizde kullanılan pestisit, boya, havuz kimyasalı ve temizlik kimyasalı gibi tehlikeli maddelerin tamamına ait MSDS raporları mevcuttur. Kimyasalların bulunduğu alanlarda MSDS raporuna istinaden oluşturulan tehlike sınıfları, ilk yardım önlemleri, kullanılması gereken kişisel koruyucu donanımlar ve dökülme, sızıntı olması durumunda yapılması gereken uygulamalar **Kimyasal Ürün Güvenlik Bilgi Listeleri**'nde ve **Acil Durum Planı**'nda yer alıyor.

Ayrıca kimyasalların doğru dozajda kullanılması, doğru depolanması ve tehlike sınıflarının bilinmesi adına depolama alanlarında **"Kimyasal Dozaj, Depolama ve Envanter Listesi"** bulunmaktadır.

ÇEVRE ÜZERİNDEKİ ETKİLERİN AZALTILMASI

DEPARTMAN: F&B - KİMYASAL DEPOSU		KİMYASAL ÜRÜN GÜVENLİK BİLGİ LİSTESİ			GÜNCELLEME TARİHİ: 22.07.2022	
NO	KİMYASAL ÜRÜN ADI	ZARARLILIK İŞARETİ	UYARI İFADELERİ	İLK YARDIM TEDBİRLERİ	KAZA SONUCU YAŞILMASI KARŞI TEDBİRLER	KULLANILMASI GEREKEN KİŞSEL KORUYUCU DONANIMLAR
1	MİSİR ALKOL BAZELİ EL DEZENFEKTANI		TEHLİKE	Solunum: Rahatsızlığın devam etmesi halinde tıbbi yardım alın. Yutma: Ağız suyla yıkar. Çalkalayın. Karınmaya çalışmayın. Rahatsızlığın devam etmesi halinde tıbbi yardım alın. Bu Güvenlik Bilgi Formunu sağlık personeline gösterin. Göz teması: Kontakt lens varsa çıkarın ve göz kapaklarını yıkar. En az 15 dakika yıkamaya devam edin. Belirtiler yitildikten sonra etkisizdir derhal tıbbi yardım alın.	Çevresel önlemler: Kanalizasyona veya su kaynaklarına veya toprağa dökülmesinden kaçının. Akış ve karışımı maddelerin sıçrama kapları etkileyecek ve en kısa sürede alandan uzaklaştırın. Dökülme temizleme yöntemleri: Yamaç maddeleri dökülmesinden uzak tutun. Vermekle birlikte, kara kum veya toprağı emdirin ve kaplara atın. Yerleşime. Karışımı alana bel suyla yıkayın. Bu dökülmeyle uğraşırken uygun koruyucu giyin.	
2	MİSİR ALKOL BAZELİ HİYENİK ÜZÜYÜ TEMİZLEME ÇERÇİĞİ		TEHLİKE	Solunum: Bilinçli yerde olmayan kapalı ortamlarda yan tarafına yatan ve solunum güçlüğüne sebep olabilir. Solunum zorluğu çekildikçe, uygun eğitilmiş personel tarafından kazandırmaya çalışın. Rahatsızlığın devam etmesi halinde tıbbi yardım alın. Yutma: Ağız suyla yıkar. Çalkalayın. Bel miktarda su için. Karınmaya çalışmayın. Göz teması: Karınmaya girilmeden çıkarın ve gözle su ile yıkar. Gü teması: Kontakt lens varsa çıkarın ve göz kapaklarını yıkar. En az 15 dakika yıkamaya devam edin. Belirtiler yitildikten sonra etkisizdir derhal tıbbi yardım alın.	Çevresel önlemler: Kanalizasyona veya su kaynaklarına veya toprağa dökülmesinden kaçının. Akışın toprağı ve suyu akış hızını kontrol ederek önüne alınmalıdır. Akış ve karışımı maddelerin sıçrama kapları etkileyecek ve en kısa sürede alandan uzaklaştırın. Dökülme temizleme yöntemleri: Yamaç maddeleri dökülmesinden uzak tutun. Vermekle birlikte, kara kum veya toprağı emdirin ve kaplara atın. Yerleşime. Karışımı alana bel suyla yıkayın. Bu dökülmeyle uğraşırken uygun koruyucu giyin.	
3	MİSİR HİYENİK EL YIKAMA ÇERÇİĞİ		DİKKAT	Solunum: Rahatsızlığın devam etmesi halinde tıbbi yardım alın. Yutma: Ağız suyla yıkar. Çalkalayın. Rahatsızlığın devam etmesi halinde tıbbi yardım alın. Göz teması: Kontakt lens, varsa ve çıkarılması gerekiyorsa, çıkarın. Sırtıkla durulmaz. En az 10 dakika boyunca suyla yıkayın. Rahatsızlığın devam etmesi halinde tıbbi yardım alın.	Çevresel önlemler: Kanalizasyona veya su kaynaklarına veya toprağa dökülmesinden kaçının. Herhangi bir sıçrama kapları olmasından kaçının veya bu durumu ön alın. Su yitilmeden önce dökülme veya kontrol altında gelene kadar. Su temizliği için. Su temizliği için. Su temizliği için. Su temizliği için. Dökülme temizleme yöntemleri: Herhangi bir sıçrama kapları olmasından kaçının veya bu durumu ön alın. Su yitilmeden önce dökülme veya kontrol altında gelene kadar. Su temizliği için. Su temizliği için. Su temizliği için. Su temizliği için.	

URUN GÜVENLİK BİLGİ FORMU
PG-222
Sıvı Klor - Bakterisit

13 Aralık 2014 Tarihli, 29254 Sayılı, T.C. Çevre ve Şehircilik Bakanlığı, Zararlı Maddeler ve Karışımları İçin Güvenlik Bilgi Formları Hakkında Yönetmelik hükümlerine uygun olarak düzenlenmiştir.
GİRİŞ NO: M021
TARİH: AĞUSTOS 2017
REVİZYON: 1

1. MADDEİNİN/KARİŞİMİN VE ŞİRKETİN/DAĞITICININ KİMLİĞİ

1 Madde / Karışımın Kimliği
Ürün Adı: PG-222

2 Madde/Karışımın Belirli Kullanımları
Bakterisit

3 Madde/Karışımın Tedarikçi Bilgileri
Arenco Kimya Sanayi İç ve Dış Tic. A.Ş.
ECT Plaza, Şerifali Mahallesi, Kazkalesi Sokak No:15 Kat:2
Ümraniye/İstanbul
Tel: 0 (216) 594 57 32
Fax: 0 (216) 594 57 42

4 Acil Durum Telefonu
Acil Yardım Merkezi: 112
Ulusal Zehir Danışma Hattı, UZEM: 114

Eczacıbaşı PROFESYONEL

Kısım I
GÜVENLİK BİLGİ FORMU
MARATEM MATİK 604

13 Aralık 2014 tarihli, 29204 sayılı, T.C. Çevre ve Şehircilik Bakanlığı Zararlı Maddeler ve Karışımları İçin Güvenlik Bilgi Formları Hakkında Yönetmelik hükümlerine uygun olarak düzenlenmiştir.

1. Madde/Karışımın ve şirketin/dağıtıcının kimliği
Madde/Karışım kimliği: MARATEM MATİK 604
Ürün Adı: 61218_14953-PL
Kullanım Alanı: Otomatik çamaşır makinaları için az köpüren toz çamaşır deterjanı
Ağırlık: 20 kg

2. Madde/Karışımın Belirli Kullanımları ve Tavsiye Edilmeyen Kullanımları
Belirli kullanımlar: Deterjan.
Belirli bilgi formu tedarikçisinin bilgileri: Eczacıbaşı Profesyonel Ürün ve Hizmetler San. ve Tic. A.Ş. Rüzgarlıbahçe Mah. Kavak Sok. No:20 Kavacık Beykoz 34805 - İstanbul 0216 333 75 00
Sınıflandırma: AR-GE Bölümü
ABC DETERJAN SAN. VE TİC. A.Ş. Rüzgarlıbahçe Mah. Cumhuriyet Cad. Olsan Plaza No: 22 Kat: 4 Kavacık 34829 Beykoz - İstanbul TÜRKİYE
Tel: +90 (216) 537 71 40 Fax: +90 (216) 537 71 45

MAXXROYAL

1. Madde

KİMYASAL DOZAJ, DEPOLAMA VE ENVANTER LİSTESİ

Fiziksel Özellikler	DEPARTMAN: CANLIYARSA - KİMYASAL DEPOSU	GÜNCELLEME TARİHİ: 22.07.2022
İnsanlar İçin Tehlike	Çevre İçin Tehlike	
1. Etiket	1. Etiket	
2. Etiket	2. Etiket	
3. Etiket	3. Etiket	
4. Etiket	4. Etiket	
5. Etiket	5. Etiket	
6. Etiket	6. Etiket	
7. Etiket	7. Etiket	
8. Etiket	8. Etiket	
9. Etiket	9. Etiket	
10. Etiket	10. Etiket	
11. Etiket	11. Etiket	
12. Etiket	12. Etiket	
13. Etiket	13. Etiket	
14. Etiket	14. Etiket	
15. Etiket	15. Etiket	
16. Etiket	16. Etiket	
17. Etiket	17. Etiket	
18. Etiket	18. Etiket	
19. Etiket	19. Etiket	
20. Etiket	20. Etiket	
21. Etiket	21. Etiket	
22. Etiket	22. Etiket	
23. Etiket	23. Etiket	
24. Etiket	24. Etiket	
25. Etiket	25. Etiket	
26. Etiket	26. Etiket	
27. Etiket	27. Etiket	
28. Etiket	28. Etiket	
29. Etiket	29. Etiket	
30. Etiket	30. Etiket	
31. Etiket	31. Etiket	
32. Etiket	32. Etiket	
33. Etiket	33. Etiket	
34. Etiket	34. Etiket	
35. Etiket	35. Etiket	
36. Etiket	36. Etiket	
37. Etiket	37. Etiket	
38. Etiket	38. Etiket	
39. Etiket	39. Etiket	
40. Etiket	40. Etiket	
41. Etiket	41. Etiket	
42. Etiket	42. Etiket	
43. Etiket	43. Etiket	
44. Etiket	44. Etiket	
45. Etiket	45. Etiket	
46. Etiket	46. Etiket	
47. Etiket	47. Etiket	
48. Etiket	48. Etiket	
49. Etiket	49. Etiket	
50. Etiket	50. Etiket	
51. Etiket	51. Etiket	
52. Etiket	52. Etiket	
53. Etiket	53. Etiket	
54. Etiket	54. Etiket	
55. Etiket	55. Etiket	
56. Etiket	56. Etiket	
57. Etiket	57. Etiket	
58. Etiket	58. Etiket	
59. Etiket	59. Etiket	
60. Etiket	60. Etiket	
61. Etiket	61. Etiket	
62. Etiket	62. Etiket	
63. Etiket	63. Etiket	
64. Etiket	64. Etiket	
65. Etiket	65. Etiket	
66. Etiket	66. Etiket	
67. Etiket	67. Etiket	
68. Etiket	68. Etiket	
69. Etiket	69. Etiket	
70. Etiket	70. Etiket	
71. Etiket	71. Etiket	
72. Etiket	72. Etiket	
73. Etiket	73. Etiket	
74. Etiket	74. Etiket	
75. Etiket	75. Etiket	
76. Etiket	76. Etiket	
77. Etiket	77. Etiket	
78. Etiket	78. Etiket	
79. Etiket	79. Etiket	
80. Etiket	80. Etiket	
81. Etiket	81. Etiket	
82. Etiket	82. Etiket	
83. Etiket	83. Etiket	
84. Etiket	84. Etiket	
85. Etiket	85. Etiket	
86. Etiket	86. Etiket	
87. Etiket	87. Etiket	
88. Etiket	88. Etiket	
89. Etiket	89. Etiket	
90. Etiket	90. Etiket	
91. Etiket	91. Etiket	
92. Etiket	92. Etiket	
93. Etiket	93. Etiket	
94. Etiket	94. Etiket	
95. Etiket	95. Etiket	
96. Etiket	96. Etiket	
97. Etiket	97. Etiket	
98. Etiket	98. Etiket	
99. Etiket	99. Etiket	
100. Etiket	100. Etiket	



HAŞEREYLE MÜCADELE

Tesislerimizde uygulanan haşereyle mücadele sistemi hem doğal yöntemlerle hem de **Biyosidal Ürün Uygulama İzin Belgesi** ve **Biyosidal Ürün Uygulayıcı Sertifikası'na** sahip iş ortaklarıyla sağlanıyor. Kullanılan kimyasalların, resmi kurumlar tarafından onaylı **Biyosidal Ürün Ruhsatnamesi** bulunuyor. İlaçlama süreçleri aylık programlar dahilinde takip edilirken kullanılan kimyasalların dozajları **Pestisit ve Rodentisit Kullanım Çizelgesi** ile kayıt altına alınıyor.

Ayrıca tesisimizde bulunan bitkilerin budama, sulama, ilaçlama vb. süreçleri **Bahçe Yıllık Faaliyet Planı** kapsamında yürütülüyor. Kimyasalların doğru dozajda kullanılması, doğru depolanması ve tehlike sınıfları **Kimyasal Dozaj, Depolama ve Envanter Listesi'nde** belirtiliyor ve buna uygun ilaçlama yapılıyor. Kullanılan ilaçların tamamının **Kimyasal Ürün Güvenlik Bilgi Listeleri** ve MSDS Raporları bulunuyor.

ÇEVRE ÜZERİNDEKİ ETKİLERİN AZALTILMASI

T.C. Sağlık Bakanlığı
T.C. SAĞLIK BAKANLIĞI
Türkiye Halk Sağlığı Kurumu

**T.C. ANTALYA VALİLİĞİ
HALK SAĞLIĞI MÜDÜRLÜĞÜ**

BELGE NO: 126 TARİH: 24/06/2014

BIYOSİDAL ÜRÜN UYGULAMA İZİN BELGESİ

KURULUŞUN
ADI :
ADRESİ ve TELEFONU :
SAHİBİ (SAHİPLERİ)
ADI ve SOYADI :

ÇALIŞMA SAATLERİ : YÖNETİM KİTİ BELİRTİLEN ÇALIŞMA SAATLERİ

UYGULAMA YAPILACAK BIYOSİDAL ÜRÜN ADI : 3 ANA GRUP 14-15-18 ÜRÜN TİPİ

Yakında adı ve adresi belirtilen Biyosidal Ürün Uygulama Çizelgesi Biyosidal Ürünlerin Kullanım Usul ve Esasları Hakkında Yönetmelik kapsamındaki faaliyet göstermeye uygun görülmüştür.

Hüseyin ECE
Vali a.
Vali Yardımcısı

T.C. Sağlık Bakanlığı
T.C. SAĞLIK BAKANLIĞI
Türkiye Halk Sağlığı Kurumu

**T.C. SAĞLIK BAKANLIĞI
Türkiye Halk Sağlığı Kurumu
BIYOSİDAL ÜRÜN RUHSATNAMESİ
(İTHAL)**

Ruhsat No	2012/209	Ruhsat Tarihi	08.06.2004
Ürünün Ticari Adı	Zagor Mırmır Blok / 14		
Aktif Maddeler İsimleri	Broadfacom		
Aktif Maddeler CAS numaraları	36073-10-0		
Aktif Maddeler ve Oranları	Broadfacom %0,005		
Haşif maddeleri	Fare, Sıçan		
Etiket Hattı (Tic. Belgesi, Gramı vs.)	Mırmır Blok		
Uygulama dozu	Fareler için her 3-5 metreye 20-40 g / sım Sıçanlar için her 5-10 metreye, 40-100 g / sım		
Araştırma miktarları	100g, 500g, 1 kg, 10 kg, 20 kg		
Anıtları	K1 Yırtıcıları		
Zararlılık ve Önemli Özellikler	H1312, 1312, 1302 P-201, 204, 270, 271, 280, 301+312, 302+332, 322, 330, 363, 312, 304+340, 501		
Raf ömrü	2 (iki) yıl		
Ruhsat Sahibinin Adı ve Adresi	Başkent İnşaat San. ve Tic. A.Ş. İstanbul Tarla Organize Sanayi Bölgesi 12. Cad. No: 8 Tepeköy Tuzla / İSTANBUL		
Fabrika veya İmalathanenin Adresi	İN Dİ LA İnşaatçı Kimyevi S.A. Nispetiye Sokağı 57 Pakça / İTALY		
Definin Yarı Adı ve Adresi	Farmatik Tarım Müzesi/İTALY Sat. Tic. 1. söl. 30 Tarla Organize Sanayi Bölgesi Müzik Akademi Büyükdere/Anadoluhisari Cad. No: 30		
Ruhsatın Geçerli Olduğu Şehir	31.12.2013	Tepeköy - Tuzla / İSTANBUL	
Veriliş Tarihi ve Sadeği	23.11.2013 Yenilene (12.05.2014 tarihli ve 2014/1867 sayılı Bakanlar Kurulu 09.07.2014 tarihli ve 2013/5473 sayılı Bakanlar Kurulu)		

31 / 12 / 2009 tarihli ve 27489 sayılı Resmî Gazete'de yayımlanan "Biyosidal Ürünlerin Yürütülmesi" ile ilgili maddeye istinaden yukarıdaki aktarılan biyosidal ürünün güvenli ve etkili kullanımı için gerekli önlemler alınmalıdır.

Uğur ÇELİK
B. Yönetim ÇİSARZETLİ
Kurum Başkanı a.
Daire Başkanı

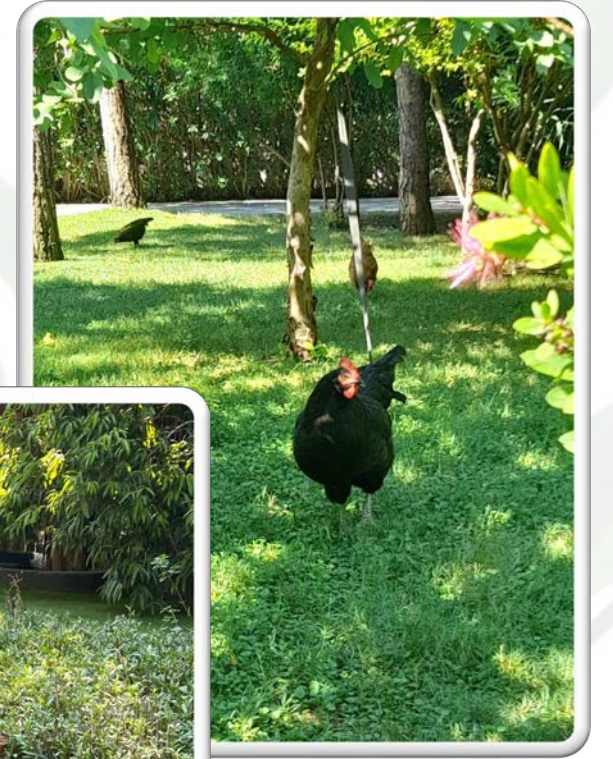



Otellerimizde ürün ve hizmet tedariki aşamasında baz aldığımız ve tedarikçilerimizin de uymasını, kendi çalışanlarına ve tedarik zincirlerine de iletmelerini beklediğimiz çevresel, sosyal ve etik sorumlulukları tanımlayan **Sürdürülebilir Satın Alma Politikası** bulunuyor.

Alım ve anlaşmalarımızda bu felsefeye uyum gösteren iş ortaklarımıza ve örneklendirilmiş ürünlere öncelik veriliyor.

ÇEVRE ÜZERİNDEKİ ETKİLERİN AZALTILMASI

MAXX ROYAL RESORTS

MAXX ROYAL RESORTS CAJA BY MAXX ROYAL ROYALTY JOURNAL SIZI ARAYALIM TR Hemen Ara Rezervasyon Yap

İŞLERİMİZİN İNOVASYON VE DÜJİTALLEŞME POLİTİKASI BİLGİ GÜVENLİĞİ POLİTİKASI BİŞİKLET DOSTU OTEL POLİTİKASI ÇALIŞAN VE İNSAN HAKLARI POLİTİKASI ENERJİ VERİMLİLİĞİ POLİTİKASI İNSAN KAYNAKLARI POLİTİKASI SÖRDÜRÜLEBİLİR SATIN ALMA POLİTİKASI

Sorumlu tedarik anlayışı doğrultusunda tedarikçilerimizin/çözüm ortaklarımızın;

- Kalite Güvence Yönetim Sistemleri, Çevre ve İş Sağlığı Güvenliği Yönetim Sistemleri, uluslararası düzeyde kabul görmüş çevre ve sürdürülebilirlik ödülleri/sertifikalarına sahip olmasına,
- Temel insan hakları, çalışma koşulları açısından prensip ve ilkelere bağlı olmaları, bu değerler zincirini bizimle birlikte benimsiyor ve yaygınlaştırıyor olmalarına,
- Ürünlerinin üretimi/tedariki/hizmetin organizasyonu sırasında;
 - ✓ Çevreye zararlı etkilerinin olmamasına, çevre mevzuatlarına uyuyor olmasına,
 - ✓ Kaynakları; doğal yaşama, ekosisteme zarar vermeden, uygun bir şekilde kullanıyor/tüketiyor olmasına, avlanma yasaklarına uyuyor olmasına,
 - ✓ Atıklarını en aza indirmek ve doğru yönetmek için çalışıyor olmasına, ürün ambalajlarında daha az ambalajlamaya veya dökme ambalajlama alternatifleri sunuyor olmasına,
 - ✓ Sosyal hayata katkıda bulunuyor olmasına,
 - ✓ Çocuk iş gücü kullanmıyor olmasına, çocukların eğitimlerini engellemiyor olmasına,
 - ✓ Alınan tüm ürün ve hizmetlerde hayvan haklarının gözetiliyor olmasına,
 - ✓ Çalışanlarına sağladığı şartların (yaş, çalışma ortamı, ücret, sosyal haklar, taciz, istismar, alıkoyma, ayrımcılık, kötü muamele gibi insan haklarına aykırı uygulamaların olmaması vb.) ulusal ve uluslararası düzenlemelere uygun olmasına,
 - ✓ Ürün ve hizmete dair bilgi ve etiketlerinde, tarafımıza ulaşan bildirimleri, kayıtları, raporlamalarında dürüstlük, şeffaflık, güncellik ilkelerini benimsiyor olmasına,
 - ✓ Çevre dostu, tasarruflu, yöresel, etik değerlere önem veren, geri dönüşebilir veya geri dönüştürülmüş malzeme kullanan, organik, bio, vegan, hayvanlar üzerinde denenmemiş, zararlı kimyasal bileşenler içermeyen vb. alternatifleri sunmalarına, bu anlamda tedarik vizyonumuzu geliştirmemizi destekliyor olmalarına,
 - ✓ Rüşvet, yolsuzluk, çıkar çatışmasına müsaade edecek durumlardan kaçınıyor, iş ortaklarının fikri mülkiyet haklarını koruyor, her alanda yasal mevzuata ve ticari etik kurallarına uygun çalışıyor olmasına,
 - ✓ Yerli ve yerel üretim/hizmet sağlayıcısı olmasına, bulunduğumuz Akdeniz Bölgesi, Antalya-Serik-Belek-Kemer-Kiriş bölgesinin kalkınmasına ve ekonomisine katkıda bulunuyor olmasına,
 - ✓ Ülkemizin/bölgemizin mutfağını, geleneklerini, kültürünü yansıtan/tanıtan ürün/hizmet olmasına,

Önem verir ve bunu tedarikçilerimize iletiriz. Alım ve anlaşmalarımızda bu felsefeye uyum gösteren iş ortaklarımıza öncelik veririz.



SORUMLU & DUYARLI SATIN ALMA



- Geri dönüştürülmüş ürünlerden yapılan ürünler,
- Geri dönüştürülebilir ürünler,
- Sürdürülebilir şekilde üretilmiş / sürdürülebilir kaynaklardan sağlanmış ürünler,
- Adil ticaret
- Sertifikalı ürünler (FSC, MSC, kalite ve güvenlik belgeleri, vegan, ekolojik, biyolojik, organik vb.)
- Biodegradable ürünler (toprakta çözünebilen),
- Kompostlanabilir ürünler,
- Daha az ambalajlanmış ürün,
- Enerji ve su tasarrufu sağlayan,
- Çevre açısından sürdürülebilir,
- Yerel ve yerli üretim ürünleri,
- Yakın çevreden sağlanan ürün/hizmet
- Ülkeyi ve kültürü tanıtan ürün/hizmet

ÇEVRE ÜZERİNDEKİ ETKİLERİN AZALTILMASI



VERİMLİ SATIN ALMA & İŞ BİRLİKLERİ



Tesislerimizde verimli satın alma modelleri oluşturulmak üzere çalışmalar yapılıyor. Grup otellerimizi kapsayan meyve ve sebze tedarik girişimimiz ve diğer hammadde gruplarımızdaki toplu alımlarımızla; tek seferde daha fazla ürün çeşidinin getirilebilmesi, daha etkin araç organizasyonu, karbon salınımının azaltılması, daha hızlı ve tesis beklentilerine uygun ürün tedarigi konularında gelişim sağlanıyor.



- Onaylı tedarikçiler, tedarikçi seçme ve değerlendirme,
- Stratejik iş birlikleri,
- Stok-tedarik güvencesi
- Özel tasarım ürün/ambalajlar,
- Toplu, daha az ambalajlı, büyük partiler halinde alımlar,
- Yakın çevreden sağlanan ürün/hizmet,
- Daha az sevkiyat,
- Daha az karbon ayak izi

✓ **Daha az
Araç
Sevkiyatı**

✓ **Toplu
Satın Alma**

**%74
TASARRUF**

✓ **Daha az
Karbon
Salınımı**

✓ **Verimli
Satın Alma**



**ÇEVRE ÜZERİNDEKİ
ETKİLERİN AZALTILMASI**





Bölgenin Ticari Hacmine Katkı Sağlanması

Tesislerimizde yakın bölgelerde bulunan tedarikçilerle çalışılmaya özen gösteriliyor. Otellerimizin misafir ve çalışan hacmi, bulunduğumuz bölge için bir anlamda insan potansiyeli yaratıp, bölge nüfusunu artırıyor. Yakın belde, ilçe ve illerden çalışanların istihdam edilmesi bölgedeki ekonomik kalkınmaya da destek oluyor.

ÇEVRE ÜZERİNDEKİ
ETKİLERİN AZALTILMASI

2333

YEREL
TEDARİKÇİ





Plastik Çantalaradan Tekrar Kullanılabilir Kumaş Çantalara Geçiş

Maxxi Land çocuk kulübünde minik misafirlerimize hediye ettiğimiz, yıllık 6000 adet tüketime sahip plastik çanta ve şapkalarımızı; geri dönüştürülmüş kumaşlardan elde edilen tekrar kullanılabilir çantalara dönüştürdük.

ÇEVRE ÜZERİNDEKİ
ETKİLERİN AZALTILMASI

Yıllık
6000
adet





Geri Dönüştürülmüş Plastikten Üretilmiş Sandalyeler

Maxx Wellbeing Restoran'da geri dönüştürülmüş plastikten üretilmiş, CSI tarafından uygunluk sertifikasına sahip olan sandalyeler kullanıyoruz.



ÇEVRE ÜZERİNDEKİ
ETKİLERİN AZALTILMASI

ÇEVREYE DUYARLI SATIN ALMA



Adil Ticaret
Sertifikasına
Sahip
Ürünler



Kompostlanabilir
Malzemeler



Bambu
Ürünler



Doğa
Dostu
Ürünler



Geri
Dönüştürülmüş
Malzemedен
Elde Edilen
Ürünler



Doğal
Ürünler



ÇEVRE ÜZERİNDEKİ
ETKİLERİN AZALTILMASI



ÇEVREYE DUYARLI SATIN ALMA



Maxx Royal Resorts için yapılan satın alma işlemlerinde; çevre ve sürdürülebilirlik çalışmaları yapan, doğaya ve kaynaklara zararı azaltılmış, bu anlamda test edilmiş, özel prosedürler doğrultusunda üretilmiş etiketli, sertifikalı ve lisanslı ürünlere öncelik veriliyor.

ÇEVRE ÜZERİNDEKİ
ETKİLERİN AZALTILMASI

FSC
Belgeli
Ürünler

Sürdürülebilir
Tarım
Sertifikasına
Sahip
Ürünler



ÇEVREYE DUYARLI SATIN ALMA

Bambu
Ürünler

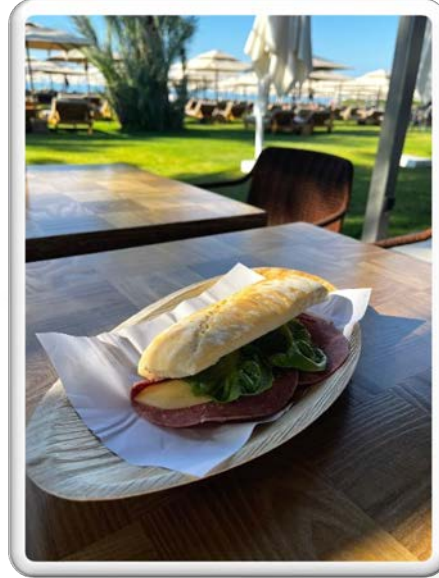

Yenilebilir
Ambalajlar



ÇEVRE ÜZERİNDEKİ
ETKİLERİN AZALTILMASI



YENİDEN KULLANMA

Tesislerimizde dekor ve sunum amacıyla kullanılan malzemeleri, geri dönüştürülmüş ürünlerden seçmeye özen gösteriyoruz.

Atık Çiçekler ve
Kullanımdan
Kaldırılan Vazo ile
Yapılan
Aranjman



Atık
Malzemelerden
Üretilen
Dekorlar



Kullanılmış
Kolilerden
Yılbaşı Hediye
Paketleri
Oluşturulması

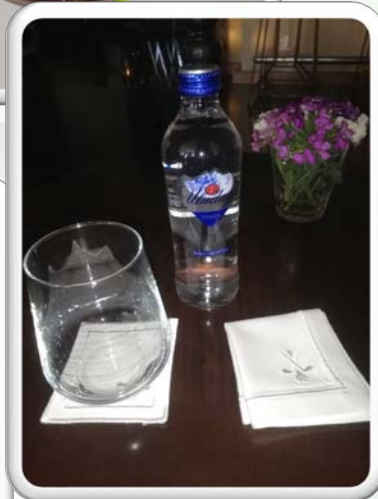

ÇEVRE ÜZERİNDEKİ
ETKİLERİN AZALTILMASI

ATIK AZALTIMI & ÜRÜNLERİN DEĞERLENDİRİLMESİ



ÇEVRE ÜZERİNDEKİ
ETKİLERİN AZALTILMASI



Meyve
Kabuklarından
Sunum
Ekipmanı



Meyve
Kabuklarının
Garnitür Olarak
Kullanılması



Garnitürlerden
Kalan Kısımların
Detoks
Sularında ve
Şuruplarda
Kullanılması





2017 yılı ile başlayan dijitalleşme sürecimizi her geçen gün geliştirerek, daha hızlı ve daha etkin yöntemler kullanmaya yöneliyoruz. Yönetim olarak sarf malzeme çeşitlerinin ve miktarlarının azaltılması üzerine sürekli olarak çalışmalar yapıyoruz. Daha az kağıt ve baskı malzemesi kullanmak, daha az ambalaj atığı ortaya çıkarmak üzerine düşünüyor ve yeni nesil, teknolojik çözümleri hayata geçiriyoruz. Böylece hem sunduğumuz hizmeti geliştiriyor hem de zamanı etkin kullanarak iş verimliliğimizi arttırıyoruz.

ÇEVRE ÜZERİNDEKİ ETKİLERİN AZALTILMASI

Bu bağlamda yapılan çalışmalara verebileceğimiz bazı örnekler aşağıda sıralanmıştır:

- Otellerde kullanılmakta olan sarf malzemeleri için, hizmet konseptine uygun olmak şartıyla “tekrar kullanılabilirlik” özelliği olan deri, kumaş, vb. ürünlerin tercih edilmesi,
- Yüksek baskı kaliteli, çok sayfalı otel bilgilendirmeleri yerine dijital ekranların kullanılması,
- Büyük hacimli karton kutu vb. malzemeler yerine yeniden kullanılabilir ürünlerden oluşan buklet set-up'larının tasarlanması,
- Teknik alanlarda kullanılan bakım programları,
- Otomasyon sistemleri,
- Basılı menüler yerine tablet menü ve QR menü uygulamasına geçilmesi,
- Broşürlerimizin ve bilgilendirme dokümanlarımızın dijital ortamlara taşınması,
- Mobil aplikasyon uygulaması,
- Dokümantasyon sistemimizde dijital doküman yönetim sistemine geçilmesi,
- Çalışanlarımız için dijital eğitim portalı kullanılması,
- Misafirlerimize daha hızlı servis verebilmek adına hızlı sipariş programlarının kullanılması



DIJİTAL DÖNÜŞÜM



ÇEVRE ÜZERİNDEKİ
ETKİLERİN AZALTILMASI

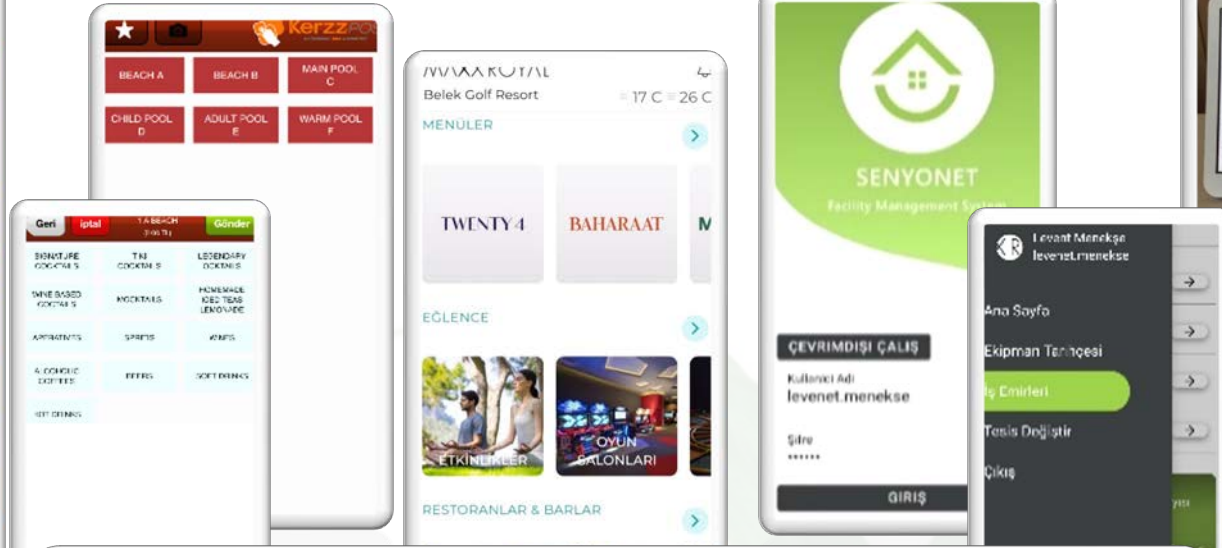

Kullanılmakta Olan Yazılımlar

Microsoft	vmware	VEEAM Modern Data Protection	McAfee	Symantec	TREND MICRO
FORTINET	ManageEngine ServiceDesk Plus	Ruckus WIRELESS	ARTIN WIRELESS ARTIN SYSTEMS	Microsoft Dynamics CRM	OTELLO HOSPITALITY ERP
MC MICROS-Fidelio Materials Control	micros Fidelio Suite8 PMS	micros 3700	Veraysoft	PLATPLAY	SAMSUNG
NETSIS	Fatura	E-DEFTER	Portal+	bavel	manim
EBS Easy Business Solutions	iforms	Takipsan	Web Reports	Qlik	LAFIS
J-HR	SENKRON SFM	voymaxx	Lactix	@DMS	ButterFly BSC
MEWARE	RAIN BIRD	KerzzPOS	H'AFELE	Tegsoft	mims+
INFINITYTEKNOLOJİ	DigycGlobal	DAIKIN	onsite energy	ontrol	SENYONET





ÇEVRE ÜZERİNDEKİ ETKİLERİN AZALTILMASI

Kağıt kullanımını
minimize ederek
doğal kaynak
tüketimini
azaltmak

İstenilen bilgiye
daha kısa
zamanda ulaşarak
zamandan tasarruf
etmek

Dokümanlardaki
verileri dijital ortama
olarak bir database
oluşturmak ve
bunları işlenebilir veri
haline dönüştürmek

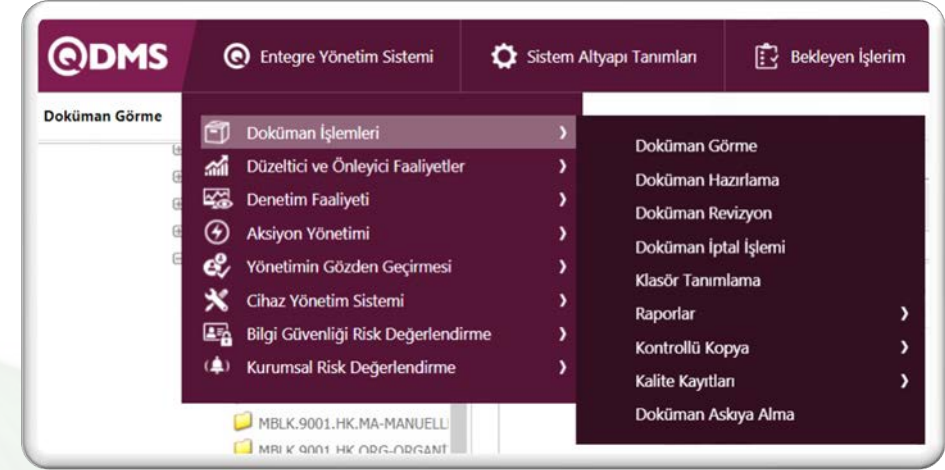

2000

adet

DOKÜMANIN DİJİTAL
PORTAL ÜZERİNDEN TAKİP
EDİLMESİ



SOSYAL

MAXX ROYAL RESORTS ruhunda, bizi biz yapan en önemli kaynak çalışanlarımızdır. Bu sebeple çalışanlarımızın sosyal ve yan hakları, performans yönetimleri, ödüllendirilmeleri, eğitim ve kariyer yönetimi, çalışan güvenliği gibi konular daima önceliğimizdir.

Burada birbirimizin haklarına ve görüşlerine saygılı davranır, cinsiyet, dil, din, ırk ayrımı yapmadan bir bütün olduğumuzu biliriz.

Tüm çalışanlarımıza cinsel tercih, yaş, cinsiyet, etnik köken, dini inanç, maluliyet durumlarına bakılmaksızın adil davranmak başlıca sorumluluğumuzdur. Bu çerçevede hep birlikte öğrenir, güçlenir, ekonomik, kişisel ve profesyonel olarak gelişme imkanı buluruz. Aidiyet duygumuz, içerisinde yer aldığımız takım ve işimize olan bağlılığımızın bir yansımasıdır.

➤ **İşe Alım Süreci;**

Tesislerimizde Grup İnsan Kaynakları ve Eğitim Koordinatörlüğü'müzün çizmiş olduğu çerçevede işe alım işlemleri yapılır.

İşe alımlarda; adil, ayırım yapmayan, objektif, ve genel yetenek değerlendirmelerinin yapıldığı çok kademeli bir mülakat süreci uygulanır.

➤ **Performans Yönetimi ve Adil Ücretlendirme;**

Tesislerimizde Grup İnsan Kaynakları ve Eğitim Koordinatörlüğü önderliğinde performans takibi takvimleri oluşturulmuştur. Değerlendirmeler objektif bir şekilde ve online sistem üzerinden yapılır. Performans değerlendirme çıktıları, çalışanların gelişimi ve kariyer planlaması için yönetimi yönlendirici etkiye sahiptir.

Çalışanlarımız tesislerimizde işe başlamadan önce alacakları ücret, çalışma şartları, çalışma saatleri, ücretlerini ne zaman alacakları gibi konularda bilgilendirilirler.

➤ **Eğitim**

Çalışanlarımızın tümü, eğitim imkanlarımızdan eşit olarak yararlanabiliyor. Çalışanlarımıza otelcilik sektörünün gerektirdiği yasal ve mesleki eğitimlerin yanı sıra kişisel gelişim, farkındalık, yetkinlik gelişimi ve yönetsel becerilerin gelişimi gibi farklı alanlarda çok sayıda eğitim imkanı tanınıyor.

ÇALIŞMA HAYATI



ÇALIŞMA HAYATI

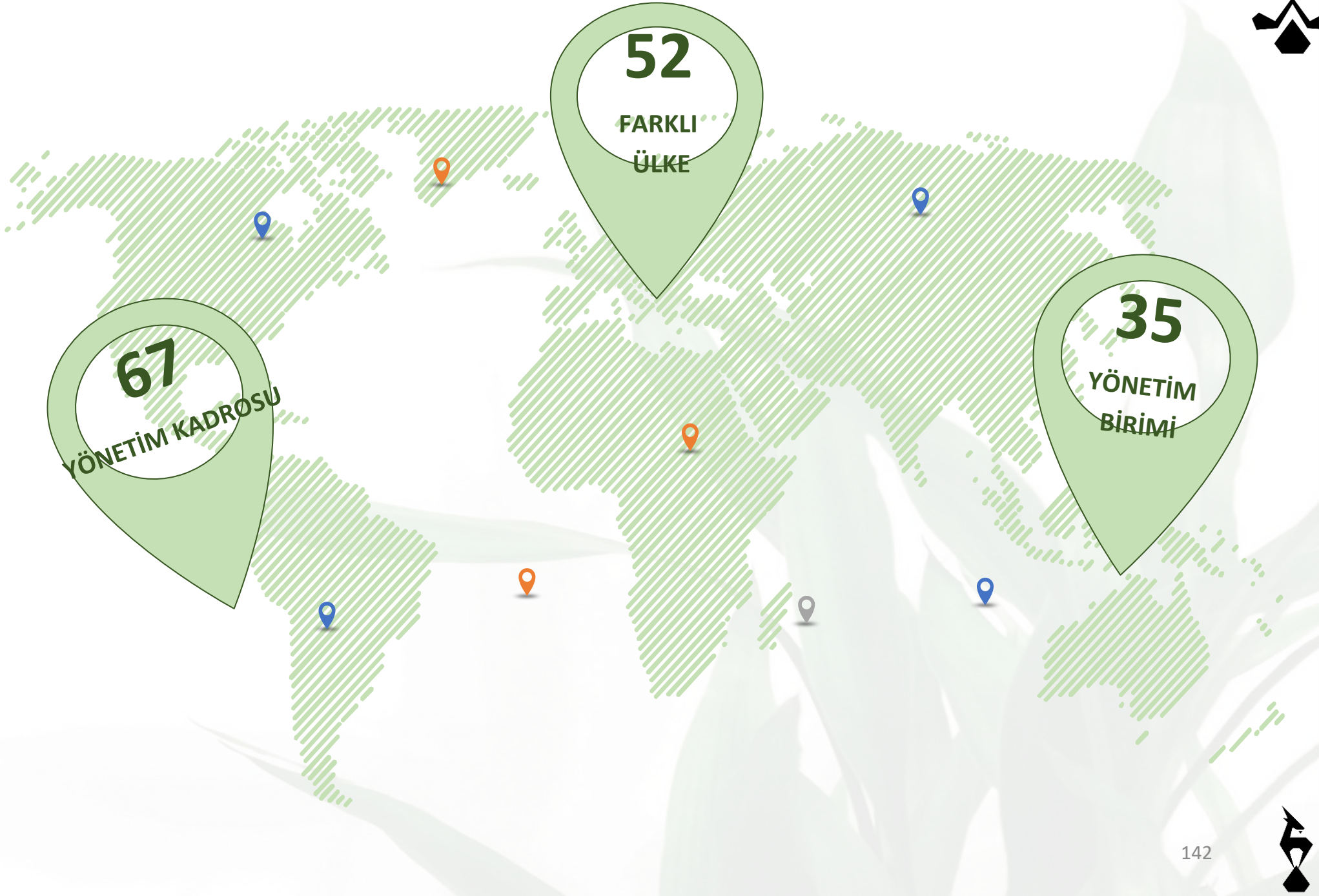

ÇALIŞMA HAYATI

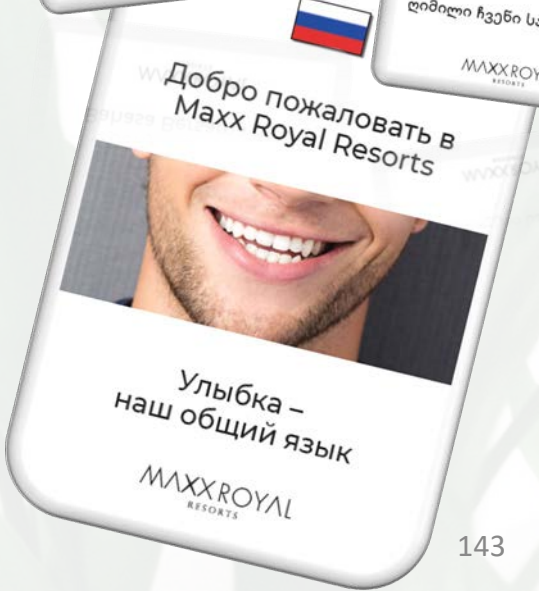
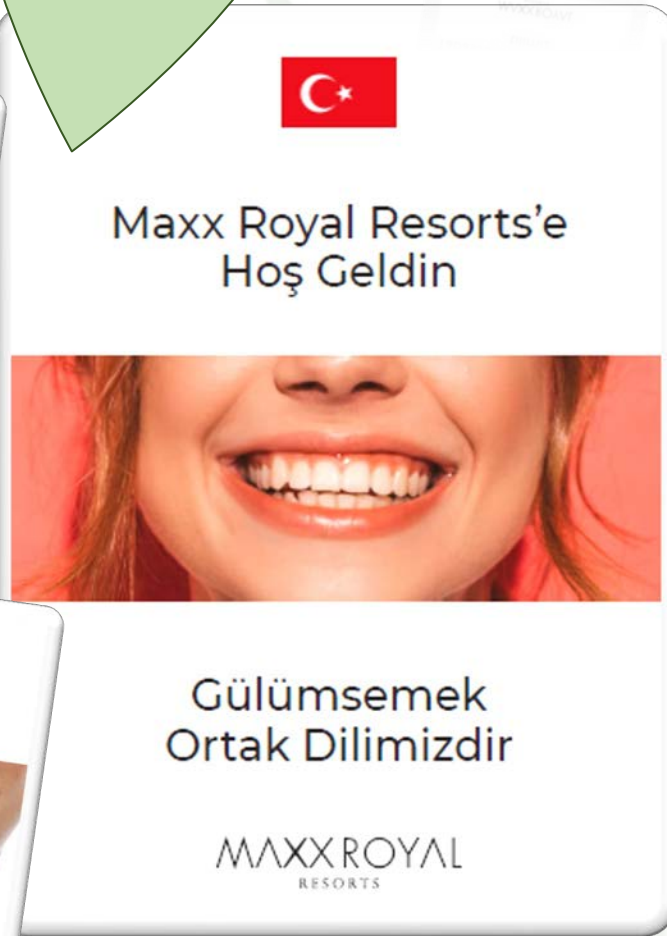
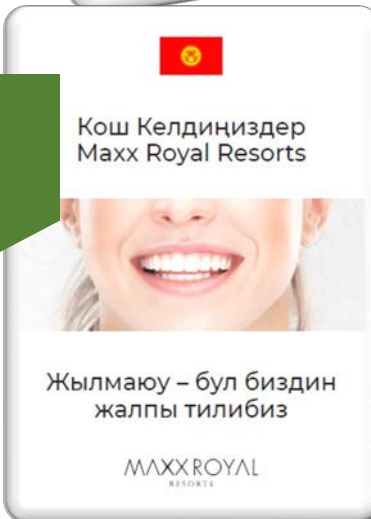
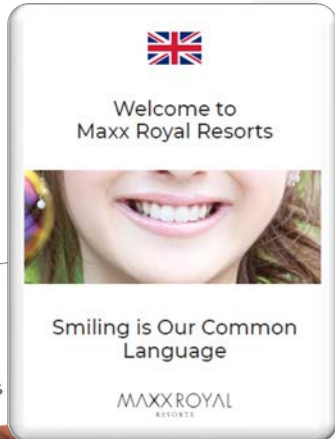
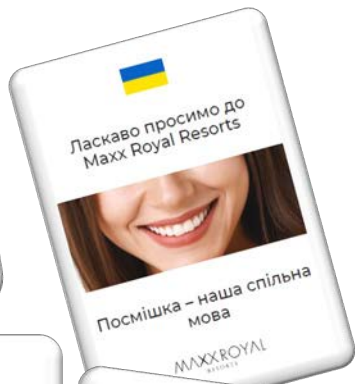



Çalışanına özellikle eğitim alanında yatırım yapma bakış açısıyla hareket eden grubumuz, tesis içinden veya grup içinden terfi ettirme önceliğine de önem veriyor.

EŞİT FIRSAT

266
TERFİ

2021

242
TERFİ

2022



YEREL İSTİHDAM ORANI



%45
2022

%42
2022

ANTALYA



EŞİT FIRSAT

%41
2021

%46
2021



KADIN – ERKEK ÇALIŞAN ORANI



%34

KADIN

%66

ERKEK

2022



%36

KADIN

%64

ERKEK

2022



%32

KADIN

%68

ERKEK

2021

%34

KADIN

%66

ERKEK

2021

146

EŞİT FIRSAT

KADIN ÇALIŞAN TERFİ ORANI

EŞİT FIRSAT

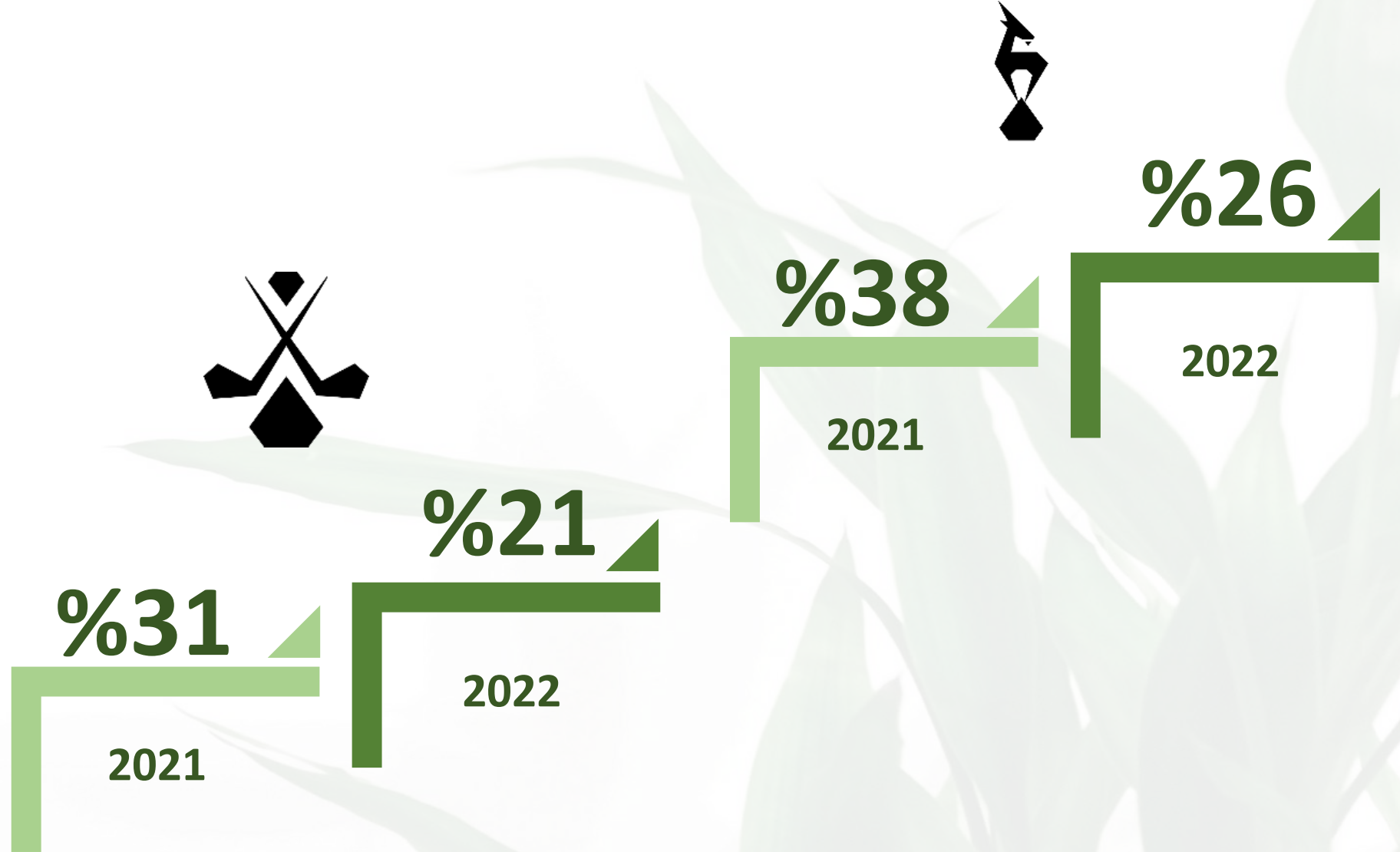



Milli Eğitim Bakanlığı ile Maxx Royal Resorts ve Voyage Otelleri Arasında Mesleki ve Teknik Eğitimi Geliştirme İş Birliği Protokolü;

MEB ile Kültür ve Turizm Bakanlığı arasında yapılan protokol paralelinde grubumuz ile MEB arasında imzalanan proje okul protokolü kapsamında 5 okul ile başlayan hikayemiz, 8 okul olarak devam ediyor.

Proje Amacı; turizm sektörünün nitelikli insan gücü ihtiyacını karşılamaya yönelik personel yetiştirilmesini sağlamak ve öğretmenlerin alan yeterliliklerinin artırılmasına katkıda bulunmaktadır. Bu bağlamda grubumuz ile MEB arasında imzalanan protokol dahilinde 3 okul, grubumuzun proje okulu olarak belirlenmiştir.

Proje Kapsamı;

- ✓ Yönetici ve alan öğretmenlerinin sektörde işbaşı ve hizmet içi eğitimlerinin verilmesi,
- ✓ Yabancı dil eğitimlerinin verilmesi,
- ✓ Grubumuzda staj yaparken başarılı bulduğumuz ve takibe aldığımız öğrencilere, sektörle ilgili bir branşta okumaları kaydıyla üniversiteyi kazanmaları durumunda, üniversite eğitimlerinde burs verilmesi,
- ✓ Stajyer öğrencilere normal staj ücretleri dışında ek ödeme yapılması,
- ✓ Okullara ihtiyaç duydukları malzeme ve ekipman desteğinin sağlanması,
- ✓ Stajyer ve öğretmenlere grubumuzda beceri eğitimleri verilmesi,
- ✓ Grubumuzda staj yaparken başarılı bulduğumuz öğrencilere istihdam garantisi sağlanmasını içeriyor.





EŞİT FIRSAT

10. Sınıf
Öğrencileri

11. Sınıf
Öğrencileri

12. Sınıf
Öğrencileri

Beceri Eğitim
Ücreti

+

%30 Fazlası

Beceri Eğitim
Ücreti

+

%40 Fazlası

Beceri Eğitim
Ücreti

+

%50 Fazlası





EŞİT FIRSAT

Burslu Staj Olanığı



8 Aylık İstihdam



Vazgeçebilme Olanığı



Kalifiye
Mezun

2021

138 STAJYER
17 İSTİHDAM

2022

162 STAJYER
25 İSTİHDAM





Mesleki Eğitim Merkezi'nin Açılmasındaki Amaç Nedir?

Mesleki eğitim merkezleri; temel eğitimi tamamladıktan sonra akademik bir lise eğitimine (Fen Lisesi, Anadolu Lisesi vb.) devam etmek yerine, becerileri doğrultusunda mesleki eğitim almak isteyen öğrencilerin devam ettiği ortaöğretim kurumlarıdır.

Mesleki eğitim merkezlerinde amaç; usta çırak ilişkisi yoluyla, teorik ve uygulamalı eğitimlerle, öğrencilere kalfalık, ustalık unvanı kazandırarak ve lise diploması vererek meslek edindirmektir.

- Mesleki eğitim merkezleri, 12 yıllık zorunlu eğitimi kapsamına almıştır.
- Öğrenciler, mesleki eğitim merkezlerine, ilköğretimden sonra en yakın meslek lisesinden kaydolabilirler.
- Bu kapsamda; 33 alan, 181 dal bulunmaktadır.
- Öğrenciler **MESEM** programına ön kayıt yaptırabilir, ön kayıta bekleme süresi maksimum iki aydır.
- Kayıtlar yıl boyunca devam eder.
- Kayıtlar yıllık olarak değerlendirilir, ilgili sınıfa 31 Aralık tarihine kadar kayıt yapılabilir.
- E-MESEM programı, e-Okul ile entegre edilmiştir.
- Meslek liselerinden, aynı seviyede sınıflar arası geçiş yapılır. (12. sınıftan 12. sınıfa gibi)
- Anadolu liselerinde 9. ve 10. sınıflardan birebir, 11. ve 12. sınıflardan ise 10. sınıfa geçiş yapılır.
- MESEM Programı'na kayıt yaptıran öğrenci, 1. dönemin sonuna kadar örgün eğitim sistemine dönüş yapabilir. Bu tarihten sonra geri dönüş yapılamaz.
- Daha sonra, öğrenciler branşına uygun işletmeyle ilişkilendirilir.
- İşletmede usta öğretici zorunluluğu bulunmaktadır.
- Bir usta öğreticiye en fazla 40 öğrenci verilebilir.
- Okul tarafından öğrencilere, İş Kazası ve Meslek Hastalığı sigortası yapılır.

13

**EKİP
ARKADAŞI**

EŞİT FIRSAT

İŞBAŞI EĞİTİM PROGRAMI

Maxx Royal Resorts olarak Türkiye İş Kurumu tarafından hazırlanan İşbaşı Eğitim Programı'na dahil olarak;

- Turizm sektörünün nitelikli insan gücü ihtiyacını karşılamak,
- İstihdamı artırmak,
- Kişilerin beceri programı adı altında aldığı eğitimleri, tesislerimizde uygulayarak hayata geçirmelerine katkı sağlamak hedeflenmiştir.

EŞİT FIRSAT





Maxx Royal Resorts tesislerinde, sürdürülebilirlik yaklaşımının ayrılmaz bir parçası olarak değerlendirilen personellerin bilinçlendirilmesi, sürece dahil olabilmeleri için fırsatlar verilmesi ve gelişim fırsatlarına katkıda bulunabilmeleri oldukça değerlidir.

Bu bağlamda yıllık eğitim planlamamızda ve oryantasyonlarımızda; şirketimizin kurum kültürü, misafirlerimize sunduğumuz imkanlar, hizmet kültürümüz, insan kaynakları uygulamalarımız, performans sistemlerimiz, kariyer olanaklarımız gibi bilgilerin yanı sıra sosyal haklar, yerel istihdamın desteklenmesi, doğal yaşamın korunması, vahşi yaşamı destekleme, yakın çevrenin tarihi ve turistik yerleri, kültürel zenginlik, ekolojik çeşitlilik, enerji ve su tasarrufu, çevre faaliyetleri, geri dönüşüm sistemi, yerel kaynaklara yönelim gibi eğitim konuları yer alıyor. İşletme içerisinde sürdürülebilirlik felsefesinin yaygınlaştırılması için çalışılıyor.

Tüm bunların yanı sıra, gerek oryantasyon eğitimi içerikleri gerekse tüm çalışanlarımızın erişimine online olarak sunulan "Hoş Geldiniz Çalışan El Kitabı" ile farkındalıklarının her anlamda artırılması hedefleniyor.





Voymaxx Akademi çalışanlarımız için oluşturulmuş bir online eğitim platformudur. Bu platformumuza web, iOS ve Android sistemler üzerinden ulaşılabilir. Çalışanlarımız teknik, mesleki ve yasal zorunlu eğitimlerin yanı sıra, eğitim kataloğunda yer alan yüzlerce eğitime de ulaşma imkanı buluyor.

İYİ SAYGIN ÇALIŞMA

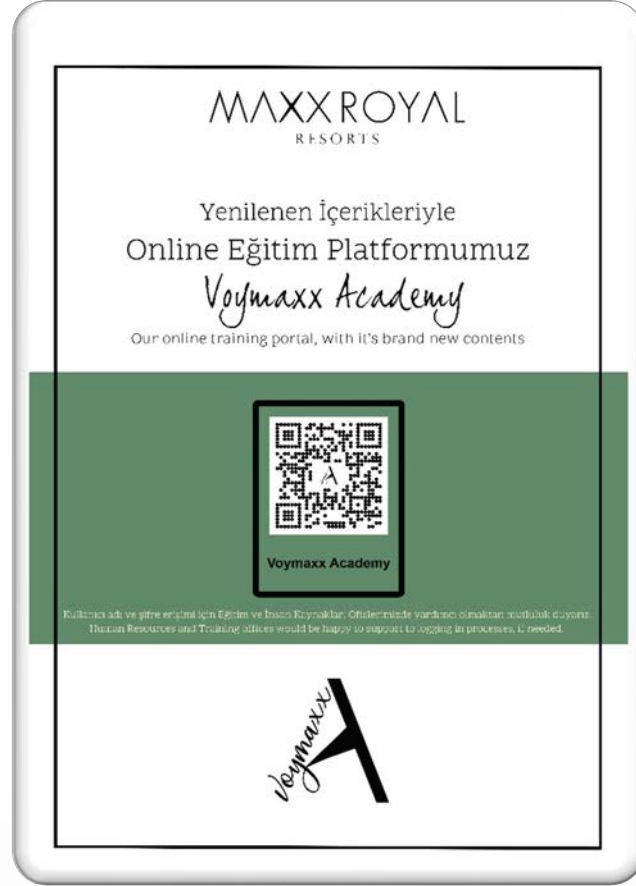

4.889
AKTİF
KULLANICI

55.725
SAAT EĞİTİM
İZLEME

134.848
KEZ GİRİŞ

205.730
E-EĞİTİM
TAMAMLAMA





- Oryantasyon ve Uyum Eğitimi
- Kişisel Gelişim Eğitimleri
- Mesleki Eğitimler
- Yasal Eğitimler
- Pozisyon Bazlı Eğitimler
- Bilinçlendirme ve Farkındalık Eğitimleri ile ekip arkadaşlarımıza destek oluyoruz.

İYİ SAYGIN ÇALIŞMA

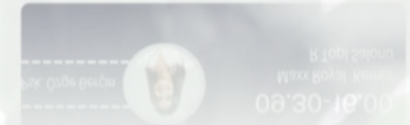
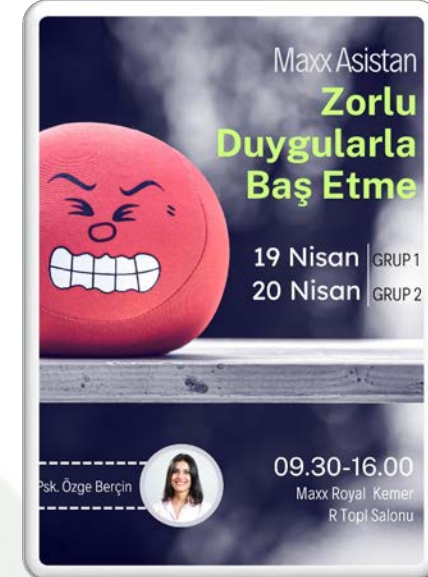
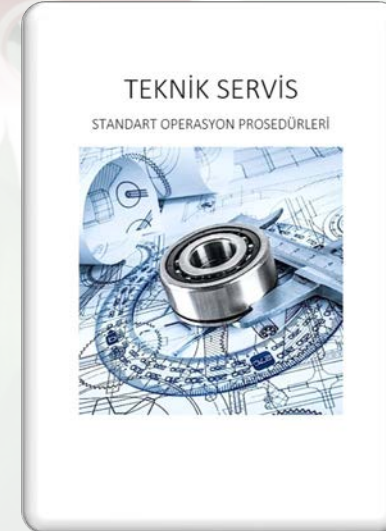
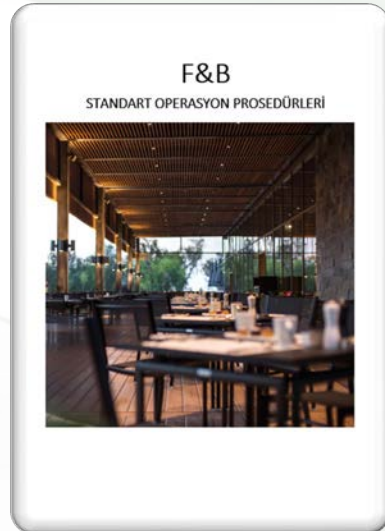



Sürdürülebilirlik Eğitimi İçeriği

- Çalışan ve İnsan Hakları Politikası
- İnsan Kaynakları Politikası
- Çocuk Hakları Politikası
- Çevre Koruma ve Atık Yönetimi Politikası
- Yöresel Farkındalık Politikası
- Kadın Hakları ve Eşitlik Politikası
- Dijitalleşme Politikası
- Bilgi Güvenliği Politikası
- Gelişim, İnovasyon ve Kurumsal İletişim Politikası
- Enerji Verimliliği Politikası
- Sürdürülebilir Satın Alma Politikası
- Bisiklet Dostu Otel Politikası
- Çevreye Karşı Sorumluluklarımız
- Çevreyi ve Kaynakları Korumak için Neler Yapıyoruz?
- Biyoçeşitliliğe Karşı Sorumluluklarımız
- Yerel Toplumla Çalışma - Yerel Kaynaklara Yönelim
- Çocuk İstismarı Nedir?
- Engelsiz İletişim
- Özel Gereksinimli Bireylere Yaklaşım
- Doğal ve Kültürel Miras
- Tarihi ve Turistik Bölge Ziyaretlerinde Dikkat Edilmesi Gerekenler ve Ulaşım Alternatifleri
- Dilek-Öneri-Şikayet



NASIL YAKLAŞMALIYIZ?

FİZİKSEL ENGELİ OLAN BİREYLER

Tekerlekli Sandalye Kullanan

- Öncelikle yardım isteyip istemediğini sorun,
- Sormadan sandalyesini hareket ettirmeyin veya itmeyin,
- Sohbet ederken, göz seviyesine gelmeye dikkat edin,
- Yanındaki refakatçisi ile değil, doğrudan kendisine bakarak konuşun.

Koltuk Değneği / Baston Kullanan

- Öncelikle, yardım isteyip istemediğini sorun,
- Yürümenizi onun temposuna göre ayarlayın,
- Cihazlara kolay ulaşabilecekleri mesafede olmalarını sağlayın.

Kekemelik, Felce Bağlı Konuşma Engelli Olan

- En önemlisi, sabır ve yoğun dil
- Cümleleri onun yerine siz bitir



BİYOÇEŞİTLİLİĞE KARŞI SORUMLULUKLARIMIZ

- Hayvan türlerinin korunması ve tanıtılması için sorumlu ve duyarlı yaklaşım,
- Deniz Kaplumbağalarının ve Dağ Keçilerinin korunması,



YABANCI DİL BONUSU



Çalışanlarımız yabancı dil seviyelerine bağlı olarak aşağıdaki dillerden değişen miktarlarda yabancı dil bonusu alma fırsatı yakalayabiliyor.

Yabancı dil bonusu, otellerimizde gerçekleşen yabancı dil sınavlarında başarılı olmuş çalışanlarımıza aylık maaşları üzerine ilave olacak şekilde ödeniyor. Çalışanlarımız için yapılan sınavlar, alanında uzman kurumlarca düzenleniyor. Konuşma %70, diğer beceriler %30 oranında sınav sonuçlarını etkiliyor.



TÜRKÇE



İNGİLİZCE



RUSÇA



ALMANCA



FRANSIZCA



FELEMENKÇE

Çalışanlarımız Avrupa Dil Portfolyosu genel seviye isimlendirmesine bağlı olarak toplam 6 seviyenin 5'inde bonus alabiliyor.

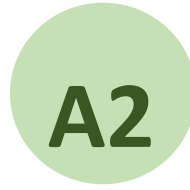

Dil bonusunda A1 seviyesi kapsam dışında tutuluyor. Çalışanlarımıza gelişimlerini desteklemek amacıyla son girdikleri sınav tarihinden en az 3 ay sonra tekrar sınava girme fırsatı sunuluyor.

YABANCI DİL BONUSU

6 FARKLI DİL
5 FARKLI SEVİYE
12 AY BOYUNCA YARARLANMA FIRSATI

6 FARKLI DİL
İngilizce - Rusça - Almanca - Fransızca - Türkçe* - Felemenkçe
*Türkçe için bonuslar yabancı ülke vatandaş çalışanlarımız için geçerlidir.

5 FARKLI SEVİYE
A2 - B1 - B2 - C1 - C2
Konusunda uzman dil eğitim merkezlerinde hazırlanan sınavlarımız, konuşma becerileri ağırlıklı olarak değerlendirilir.

NET BONUS DESTEĞİ
Bonuslara ait vergi ve sigorta payları kurumumuzca karşılanır.
Belirlemiş olan Bonus tutarları her ay sonu çalیشان gün sayısına oranında maaşlarına üzerine net tutarlar olarak eklenir.

Güncel bonus tutarlarını Vizyonize Academy duyurularından takip edebilir veya İnsan Kaynakları ile Eğitim ve Gelişim Müdürlerimizden öğrenebilirsiniz.

İYİ SAYGIN ÇALIŞMA





İYİ SAYGIN ÇALIŞMA



YABANCI DİL BONUSU



%43

YARARLANMA
ORANI

2022

%36

YARARLANMA
ORANI

2021

%37

YARARLANMA
ORANI

2021

%42

YARARLANMA
ORANI

2022



Maxx Royal Resorts'ta çalışma ortamı ve koşullarının değerlendirilmesi ve çalışan memnuniyetinin ölçülmesi amacıyla periyodik olarak geniş kapsamlı bir "Çalışan Memnuniyet Anketi" yapılıyor.



Anket uygulamamız, gelişen teknolojiyle uyumlu şekilde kağıt tüketimini azaltmak ve çalışanlarımızın katılım oranlarını yükseltmek amacıyla dijital ortamlar üzerinde yürütülüyor.

GÖRÜŞLERİNİZ BİZİM İÇİN KIYMETLİ!
Çalışan Memnuniyeti Anketinin bir parçası olarak Personel Yemekhanesi Değerlendirme Anketimize aşağıdaki linke tıklayarak ulaşabilir ve görüşlerinizi paylaşabilirsiniz.

YOUR OPINIONS ARE ESSENTIAL FOR US!
As a part of the Employee Satisfaction Survey, you can access your Personal Cafeteria Evaluation Survey by clicking the link below and share your opinions.

<https://tr.survevmonkev.com/r/WHZSFYM>

GÖRÜŞLERİNİZ BİZİM İÇİN KIYMETLİ
Çalışan Memnuniyeti Anketimiz 1 Ağustos Pazartesi başlayacak.
Görüşlerinizi paylaşın, Organizasyonel Gelişim Yolculuğumuzda siz de söz sahibi olun!
GRUP İK & EĞİTİM KOORDİNATÖRLÜĞÜ

YOUR OPINION MATTERS !...
Group Employee Engagement Survey will begin on Monday - August 1st.
Share your comments with us and be part of our organisational development journey!
HEAD HR&TRAINING OFFICE B243

İYİ SAYGIN ÇALIŞMA





Anketlerimiz tüm çalışanların erişimini sağlamak amacıyla çoklu dil seçeneklerinde yapılıyor.

Anketler tamamlandıktan sonra sonuçlar, Yönetim Kurulu ve Otel Yönetimimize raporlanarak, öncelikli iyileştirme alanları tespit ediliyor ve veriler doğrultusunda aksiyon planları çıkartılıyor.

İYİ SAYGIN ÇALIŞMA

EN

RU

TR

Değerli Çalışma Arkadaşlarımız,

Öncelikle anketimize katıldığınız için teşekkür ederiz.

Maxx Royal olarak en değerli varlığımızın siz çalışma arkadaşlarımız olduğuna çok iyi biliyor ve çalışanlarımızın geri bildirimlerine gerçek anlamda çok önem veriyoruz. Bu anket aracılığı ile de sizlerin aşağıda paylaştığımız konu başlıklarındaki görüşlerini almak isteriz.

Çalışan Memnuniyeti Anketi 2022 (Maxx Royal Belek)

5. Çevremdeki insanlara bir Maxx Royal çalışanı olduğumu söylemekten gurur duyuyorum ve fırsatları olması durumunda bu işletmede çalışmalarını tavsiye ediyorum. 🗣️

- Bu görüşe kesinlikle katılıyorum
- Büyük ölçüde katılıyorum
- Orta ölçüde katılıyorum
- Küçük ölçüde katılıyorum
- Katılmıyorum
- Görüşe katılmıyorum

Önceki

İleri

Employee Satisfaction Survey 2022 (Maxx Royal Belek)

5. I am proud to tell people around me that I work for Maxx Royal and would recommend them to work at this hotel if they have the opportunity.
Я горжусь тем, что могу сказать окружающим, что я работаю в Maxx Royal, и порекомендую им работать в этом отеле, если у них будет такая возможность. 🗣️

- Полностью согласен
- В основном согласен
- Среднего согласен
- В основном не согласен / категорически не согласен

Önceki

İleri

Уважаемые коллеги,

Прежде всего, спасибо за участие в нашем опросе.

Как Maxx Royal, мы знаем, что нашим самым ценным активом являются вы, наши коллеги, и мы придаем большое значение отзывам наших сотрудников. Поэтому с помощью этого опроса

Önceki

İleri



ÇALIŞAN MEMNUNİYET ANKET ORANLARI



%67

MEMNUNİYET
ORANI

2022

%68

MEMNUNİYET
ORANI

%90

KATILIM
ORANI

%91

KATILIM
ORANI

İYİ SAYGIN ÇALIŞMA



İletişimin tek yönlü değil, katılımı destekleyecek ve Maxx Royal Resorts'un güçlü iletişim özelliğini yansıtacak şekilde karşılıklı olabilmesini önemsiyoruz. Başta çalışanlarımız olmak üzere paydaşlarımızdan alınan öneri ve geri bildirimler işlenerek analiz ediliyor ve iç süreçlerimiz bu değerlendirmeler ışığında yürütülüyor.

Tüm çalışanlarımız, paydaşlarımız, ziyaretçilerimiz, tedarikçilerimiz, yerel halkımız aşağıdaki konulara yönelik her türlü görüşü paylaşabilir.

İYİ SAYGIN ÇALIŞMA

- Doğal ve kültürel mirasın korunması ve tanıtılması,
- Yöresel farkındalığın artırılması, yerel iş birliğinin geliştirilmesi,
- Yerel toplumun görüş ve önerileri,
- Çalışma alanları ve sosyal alanlar ile ilgili düzenlemeler
- Kendi departmanlarının işleyişi,
- Farklı departmanların işleyişi,
- Maxx Royal'de üretilen ürün ve hizmetleri geliştirme, verimliliği artırma,
- Kalite, çevre koruma, sürdürülebilirlik, iş sağlığı güvenliği, gıda güvenliği, mis konularındaki çalışmaları geliştirme,
- Yeni trendleri yakalama, teknolojik çözümleri kullanma,
- Şirket içi iletişimi artırma,
- Olumsuz, yanlış, eksik, yetersiz gördükleri uygulamaları değiştirme,
- Tasarrufu, kârlılığı ve yardımlaşmayı artırma,





İYİ SAYGIN ÇALIŞMA



Öneri-
Geri
Bildirim
Kutuları

Çalışan
Temsilcisi
ve
Yerel Toplum &
Kültür
Temsilcisi



Yazılı
İletişim

oneri@maxxroyal.com
info@maxxroyal.com

Açık Kapı
Uygulaması



İş Sağlığı ve
Güvenliği Görüş
Anketi/Ramak
Kala Formları

Voymaxx
Akademy
Platformu

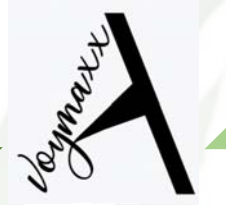



İYİ SAYGIN ÇALIŞMA

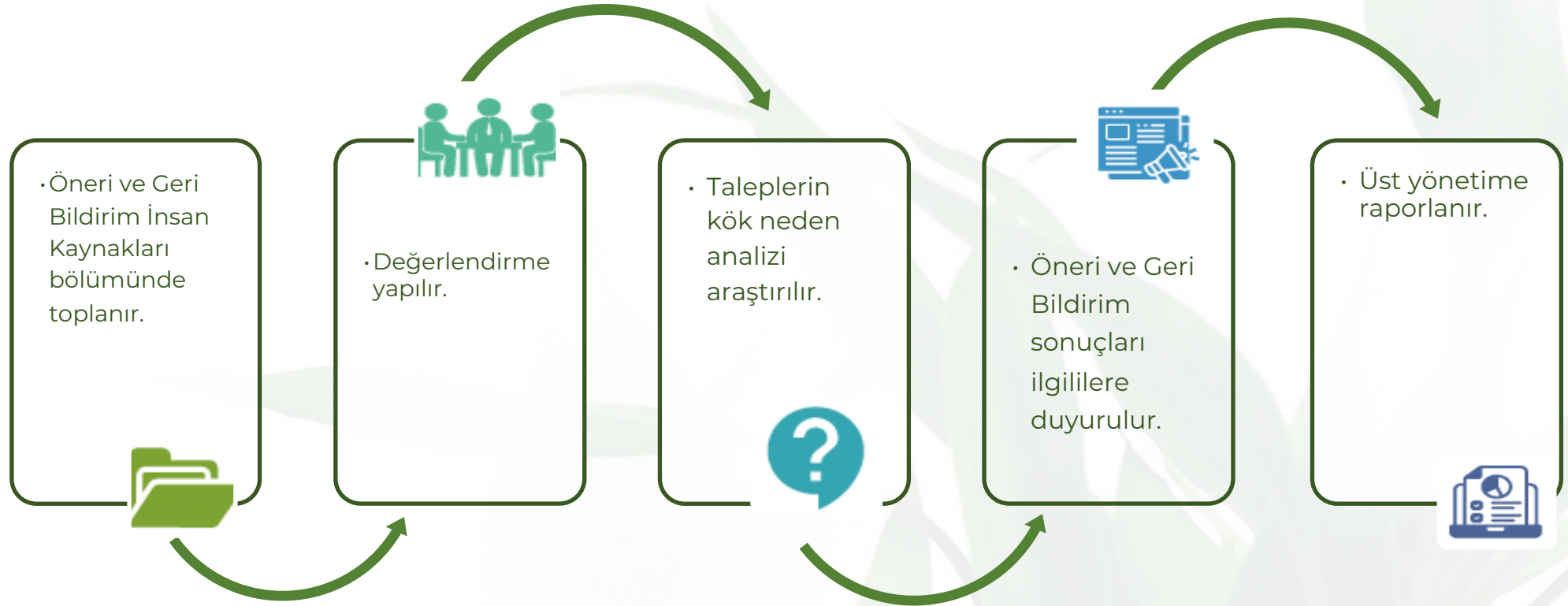

ÇALIŞMA, SPOR, DİNLENME, YAŞAM ALANLARININ SÜREKLİ İYİLEŞTİRİLMESİ



İYİ SAYGIN ÇALIŞMA

Periyodik olarak ekip arkadaşlarımızın;

- ✓ Çalışma ortamları,
- ✓ Spor alanları,
- ✓ Yaşam alanları,
- ✓ Dinlenme alanları

denetlenmekte, iyileştirilmekte, imkan ve olanakları geliştirilmektedir.

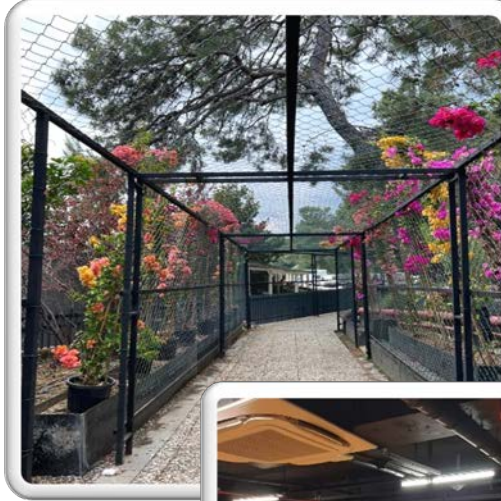

SOSYAL AKTİVİTELERİMİZ

Tüm çalışanlarımızın motivasyonunu artırmak ve ekip ruhunu yaşatmak adına sıklıkla organizasyonlar planlanmakta ve gerçekleştirilmektedir.

Tüm ekip arkadaşlarımızın katılımıyla her yıl;

- Gece çalışan personellerimize geleneksel sezon kahvaltısı,
- Sonbahar şenlikleri,
- Aqua parti,
- Stajyerlerimiz için hoş geldiniz ve veda buluşmaları,
- Ekip arkadaşlarımızın çocuklarının katılımıyla 23 Nisan Çocuk Şenliği,
- Ramazan ayı iftar yemekleri,
- Doğum günü kutlamaları,
- Spor aktiviteleri,
- Workshop,
- Personel galası,
- Rafting turları,
- Lojman partileri,
- Bowling, basketbol, tavla, golf ve masa tenisi turnuvaları,
- Açık hava sinema etkinlikleri,
- Tekne turları gerçekleştirilmektedir.

İYİ SAYGIN ÇALIŞMA





İYİ SAYGIN ÇALIŞMA



2381
EKİP
ARKADAŞIMIZ
İLE GALA
EĞLENCESİ





- ✓ Dünya Hayvan Hakları Günü
- ✓ Opera-Bale-Balet Festivali
- ✓ Turizm Haftası
- ✓ Runatolia Koşusu
- ✓ Dünya Çevre Günü
- ✓ Dünya Engelliler Günü
- ✓ Dünya Su Günü
- ✓ Serik Festivali
- ✓ Dünya Temizlik Günü
- ✓ Kızılay Haftası

gibi özel günlerde ve bağımsız organizasyonlarda, çalışanlarımızı bilgilendirmek, organizasyonlara katılımlarını teşvik etmek ve gerekli hatırlatmaları yapmak amacıyla afişler, posterler, sosyal medya paylaşımları ve info TV bilgilendirmeleri yayınlıyoruz.





İYİ SAYGIN ÇALIŞMA

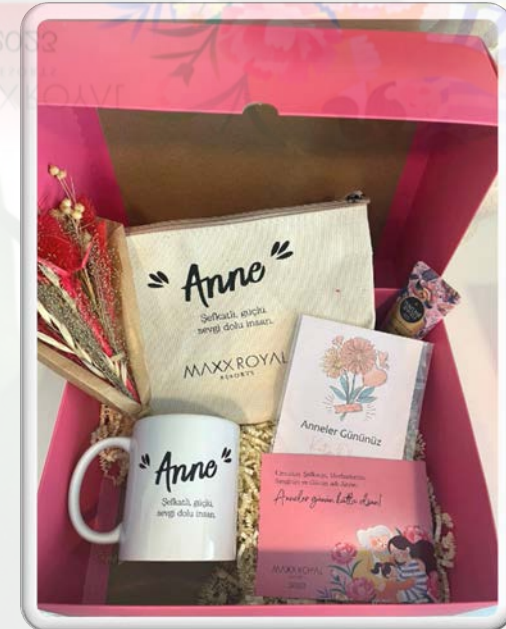



MAXX ROYAL Heart

İYİ SAYGIN ÇALIŞMA





İYİ SAYGIN ÇALIŞMA

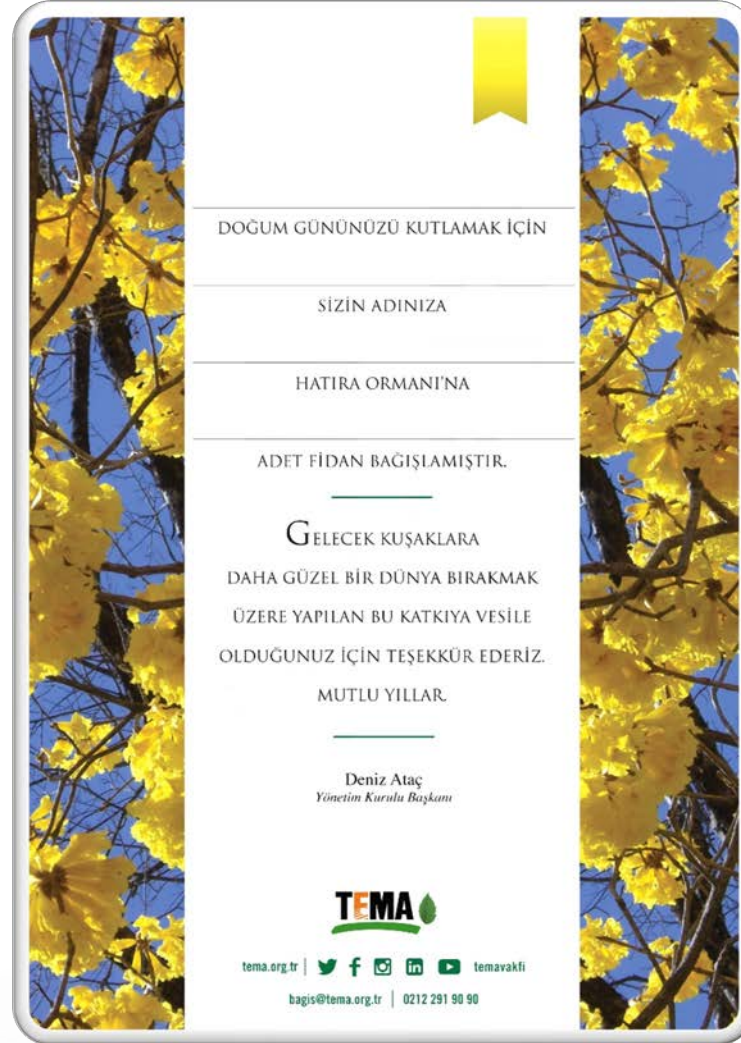

2381
EKİP
ARKADAŞIMIZ
ADINA
BAĞIŞ





EĞİTİMDE FIRSAT
EŞİTLİĞİ



İYİ SAYGIN ÇALIŞMA



262
EKİP
ARKADAŞIMIZ
ADINA
BAĞIŞ





"Sen de Katıl" sloganıyla başlatılan çalışmada çalışanlarımızın desteğiyle toplanan 283 adet kitap, Dr. Gülşen-Baki Özpınar İlköğretim Okulu'na, 150 adet kitap Diyarbakır'da bulunan 5 Temmuz Şehitleri İlköğretim Okulu'na gönderildi.

İYİ SAYGIN ÇALIŞMA





İYİ SAYGIN ÇALIŞMA

Değerli Çalışma Arkadaşımız,

Çocuğunuza güzel arkadaşlıklar edineceği, okulundan, öğretmenlerinden kıymetli bilgiler öğreneceği keyifli ve başarılı bir eğitim öğretim hayatı diliyoruz.

Soran, sorgulayan, öğrenmek için kendine özgü farklı yollar deneyen ve hayatta nelerin onu mutlu ettiğini keşfeden bir çocuğun başarılı olacağına inancımız tam.

En kıymetlinizin okul hayatına başladığı bu günlerde karışık duygular içinde olduğunuzu tahmin ediyoruz. Ne ara bu kadar büyüdüğünü düşünüp duygulanırken aynı zamanda artık yavaş yavaş bazı şeylerin kontrolünüzden çıkıyor oluşu da sizi endişelendiriyordur. Eminiz ki yavrunuz da aynı karışık duygular içerisinde. Çocuğunuz ne kadar şanslı ki sizin gibi sevgi dolu, ilgili ve onun için her fedakarlığı yapmaya hazır sağlam bir kale var arkasında. Sizin koşulsuz sevginiz, sabrınız ve şefkatiniz onun da bu dönemi kolayca atlatmasına çok yardımcı olacaktır.

Aileniz için yeni bir dönemin başladığı bu günlerde tüm duygularınızı paylaşıyor ve desteğimizi yanınızda hissetmenizi istiyoruz.

Sevgilerimizle,

Voyage Hotels & Maxx Royal Resorts

İnsan Kaynakları & Eğitim Koordinatörlüğü

Eğitim & Öğretim hayatının başladığı dönemde İnsan Kaynakları & Eğitim Koordinatörlüğü tarafından ekip arkadaşlarımıza mektuplar göndererek heyecanlarına ortak olduk.





ENGELSİZ
YAŞAMA DESTEK

İYİ SAYGIN ÇALIŞMA

470

KG

PLASTİK KAPAK



TÜRKİYE
OMURİLİK
FELÇLİLERİ
DERNEĞİ

Sayın **MAXX ROYAL RESORTS**

*Plastik Kapak Kampanyası'na katılarak,
engelsiz bir yaşamı desteklediğiniz için teşekkür ederiz.*



Semra ÇETİNKAYA
Yönetim Kurulu Başkanı

Semra





İYİ SAYGIN ÇALIŞMA



Sayın

Adınıza dikilen fidanların bulunduğu bölgeler:

Giresun / PIRAZİZ
Bingöl / BİNGÖL MERKEZ
Mersin / YENİŞEHİR

"Bugün fidan, yarın nefes" diyerek fidan sahiplendiğiniz,
geleceğe nefes olduğunuz için teşekkür ederiz.



**BUGÜN FİDAN
YARIN NEFES**

**10.000
ADET FİDAN
BAĞIŞI**





Tesislerimizin bulunduğu sahil alanları, **BERN (Avrupa'nın Yaban Hayatı ve Yaşam Ortamlarının Korunması) Sözleşmesi** kapsamında deniz kaplumbağalarının yuvalama alanı olarak belirlenmiştir. Her yıl yuvalama döneminde BETUYAB, EKAD, WWF ve KETOB'dan gelen direktifler tesislerimizde itinayla uygulanır.

Belirtilen dönem aralığında;

- sahil kısmında herhangi bir çevre düzenlemesi yapılmaz,
- kumsal alana motorlu araç girişine izin verilmez,
- iskele ve sahil alanlarındaki ışıklandırmalar akşam vaktinde kapatılır,
- su sporları aktiviteleri kıyıda 65 m uzakta yürütülür,
- sahilimizde yuvalama olup olmadığı günlük operasyonlarda kontrol edilir, varsa korumaya alınarak BETUYAB/ KETOB'a bilgi verilir.

Ayrıca BETUYAB/KETOB'a bu proje kapsamında;

- ✓ kullanılan pike, çarşaf ve yastıkların yıkanması,
- ✓ araştırma kampına belli periyotlarda yemek ve sarf malzeme gönderilmesi gibi konularda destek sağlanır.

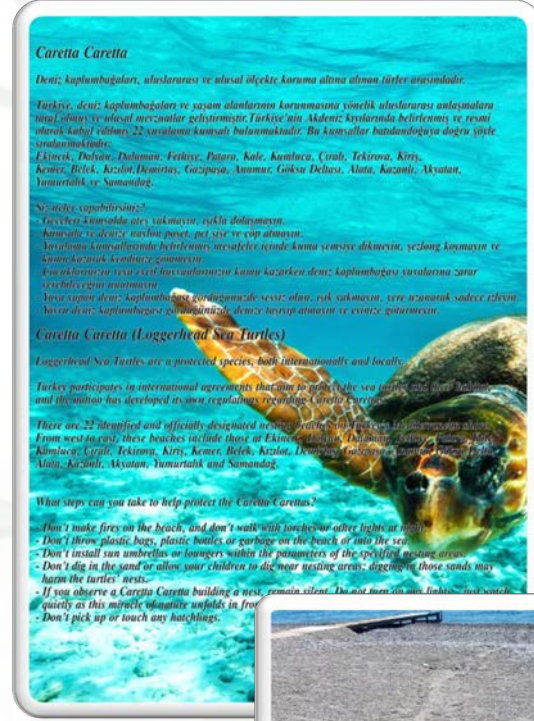

BIYOÇEŞİTLİLİK



DAĞ KEÇİLERİNİ KORUMA

Maxx Royal Kemer Resort'ta bulunduğu bölge nedeniyle Tarım ve Orman Bakanlığı Doğa Koruma ve Milli Parklar Genel Müdürlüğü tarafından koruma altına alınan dağ keçileri yer alıyor. Bu canlılar resmi kurumlarca koruma altında olup, sürüler halinde dönem dönem tesisimiz içerisindeki bahçe ve sahil alanlarında gezebiliyor.

Yaban hayatını korumak amacıyla keçilerin ek gıdalarla beslenmemesi konusunda misafir ve çalışanlarımızı bilgilendirme panolarıyla uyarıyoruz. Ayrıca canlıların su ihtiyaçlarını karşılayabilmek için suluklar bulunduruyoruz.

BIYOÇEŞİTLİLİK

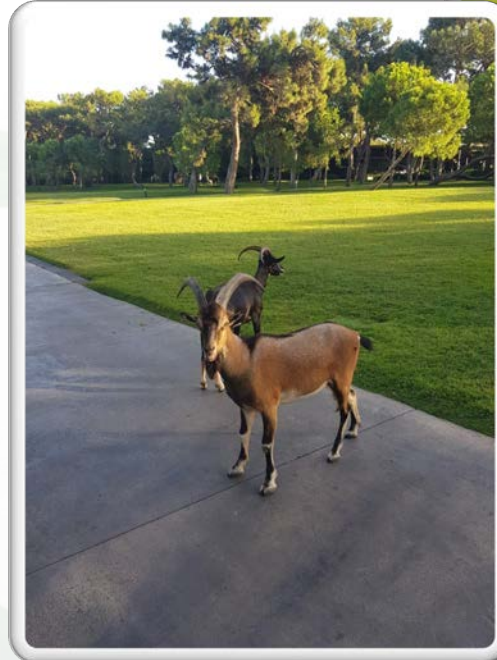

DOĞAL ALANLARI KORUMA

Maxx Royal Kemer Resort; kızılçam ormanı ile çevrelenen, doğal yapısıyla peyzaj özelliklerini birleştirmeyi başarmış, bölgeye mahsus bitki örtüsü ve yaban hayatı olan, eşsiz koylarıyla Akdeniz'e açılan, yeşilin dinginliğiyle mavinin özgürlüğünü her zaman hissettiren özel bir konumda yer alıyor. Tesisimizdeki bu doğal yapı, özel yangın sistemleri ve ekipleriyle korunuyor.

BİYOÇEŞİTLİLİK





BİYOÇEŞİTLİLİK

KIDS ACTIVITIES PROGRAM



INSECT LIFE WORKSHOP

11:00 – 12:00



Okyanus Altı Atölyesi

11.00 - 12.00

Okyanusta yaşayan canlıları **eglençeli duysal aktivitelerle** keşfetmeye hazır olun!

kidstrain * MAXXROYAL



DİNOZORLARIN Dünyası Atölyesi

11.00 - 12.00

Dinozorların esrarengiz yaşamını **kazı alanlarında fosilleri** bularak keşfedelim!

kidstrain * MAXXROYAL



AGRICULTURE AND SOIL WORKSHOP

11:00 – 12:00

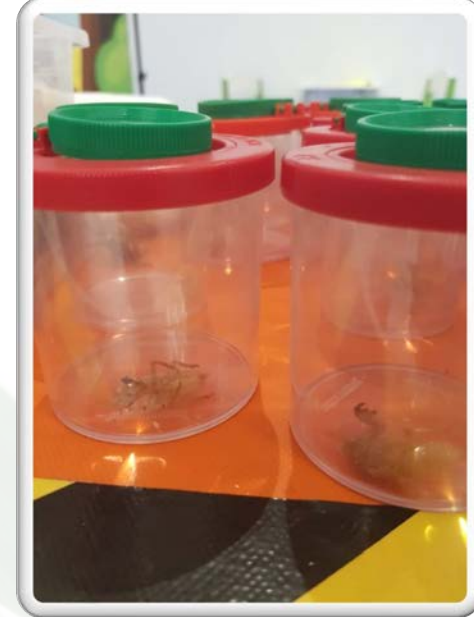

ZEYTİNLERİMİZDEN ZEYTİNYAĞI ELDE ETME



Tesisimizdeki zeytin ağaçlarımızdan çıkan zeytinleri ekip arkadaşlarımızla topluyor, hasattan elde edilen nefis soğuk sıkım zeytinyağlarımızı yine ekip arkadaşlarımızla paylaşıyoruz.

BİYOÇEŞİTLİLİK





KARİYER
GÜNLERİ



SPONSORLUKLAR

ÇALIŞTAYLAR

FUARLAR

TEKNİK
GEZİ

YATIRIMLAR

EĞİTİMLER



TOPLULUĞUN
DESTEKLENMESİ





TOPLULUĞUN DESTEKLENMESİ

Tesis yönetimi ve belirlenen yönetim temsilcileri aracılığıyla;

- ✓ Yerel istihdamın güçlendirilmesi,
- ✓ Yöresel farkındalığın artırılması,
- ✓ Yerel kaynak ve imkanların korunması,
- ✓ Tarihi ve kültürel varlıkların korunması,
- ✓ Yörede yardımlaşma,
- ✓ Bölgenin tanıtımını sağlayan çalışmaların desteklenmesi,
- ✓ Yöreyi etkileyecek önemli konu ve sorunların çözümü noktasında

otel birlikleri, belediyeler, bölge muhtarlıkları ve resmi makamlar ile görüşülüp, ihtiyaçlar belirleniyor ve ortak çalışmalar yapılıyor.

Dünya Hayvanları Koruma Günü'nde bölgemizde bulunan bir anaokulundaki minik öğrencilerle, **böceklerin gizemi** konulu bir atölye etkinliği düzenledik ve çocukların bilgilendirilmesini sağladık.





Maxx Royal Resorts olarak, kültürel mirasın korunması adına;

- Sosyal komitemiz ile sosyal sorumluluk çalışmaları yapıyor,
- Bölgemizi tanıyor ve tanıtıyor, yerel yönetimler ve topluluklarla ortak çalışmalar yürütüyor,
- Çalışanlarımızı ve misafirlerimizi bu konuda bilgilendiriyor,
- Sahil bandındaki kaplumbağa yumurtlama alanlarını ve dağ keçisi yaşam alanlarını koruyor,
- Yerel halkın sahil bandına erişimini engellemiyor,
- Kampüslerimiz içerisindeki ormana, bitki envanterlerine ve doğal peyzaja sahip çıkıyor,
- Hem kendi reklamlarımız ve tanıtımlarımız hem de BETUYAB ve KETOB'a katkılarımızla, uluslararası organizasyonlara yaptığımız ev sahipliğiyle bölge tanıtımına destek oluyor,
- Gerek yerli halkın gerekse diğer uluslardan olan misafir ve çalışanların kutsal değerlerine, geleneklerine, hassasiyetlerine ve ibadetlerine saygı gösteriyor, bunun için imkan tanıyor,
- Bulduğumuz bölgelerde öncü vizyonumuzla tüm turizm sektörüne rehber oluyoruz.



KÜLTÜREL MİRAS





Tesislerimizin bulunduğu lokasyonların doğal tarihi, turistik ve arkeolojik zenginlikleri, gelenek ve görenekleri, bölge halkı ve yöreye özgü özellikler, yakın çevrede yapılabilecek geziler, sportif ve kültürel aktiviteler, ulaşım gibi konularda web sayfamız, Maxx Asistan ekibimiz, info kanallarımız, dijital ekranlarımız aracılığı ile misafirlerimize ve çalışanlarımıza detaylı bilgiler veriyoruz.

KÜLTÜREL MİRAS

BELEK

Belek ve çevresi, iklim şartları ve sahip olduğu doğal koşullar sayesinde pek çok açık hava sporuna olanak tanıyor. Birçok su sporunun gerçekleştirildiği bölgede özellikle rafting tercih ediliyor. Dileyen misafirler rafting turlarına dahil olarak adrenalin yüksek maceralara ortak olabilir. Belek bölgesinde ve çevresinde ayrıca yeşil, parçasallı su kayışı ve dalgı gibi açık hava sporları da yapılıyor.



Belek, eğlence olanakları ile de ses getiren bir bölge olduğundan özellikle Aspendos'ta düzenlenen konser ve festivallere katılabilirsiniz. Belek'e kadar gelmişken katvalıda bergamot ve turunç reçellerini denemeyi, akşam yemeğinde ise balığın başrolde olduğu nefis sofralara oturmayı unutmayın. Bölgeye özgü Antalya piyazının yanı sıra nohut, et ve yoğurt ile hazırlanan kulak çorbasını ve limon suyu, kimyon, tahin ile yapılan hibesi limon suyu, Narenciyeleriyle ünlü Belek'te bol bol tadabilirsiniz. Narenciyeleriyle ünlü Belek'te bol bol turunç, bergamot, portakal ve limon tüketip, turunçgillerden yapılan nefis reçellerin tadına bakmalı ve hatta dönüş yolunda yanınıza almayı da unutmalısınız.

MAXX ROYAL

KEMER

Türkiye'nin en önemli turizm merkezlerinden Kemer, Mavi Bayraklı plajları, göz alıcı doğası, gün boyunca yapılacak aktiviteleri, köklü tarihi, sınırsız eğlence imkanı ve renkli gece hayatı ile sadece yurt içinden değil, yurt dışından da yıl boyunca pek çok turistlin ziyaret ettiği eşsiz bir tatil beldesidir. Olympus-Beydağları Sahil Milli Parkı içerisinde bulunan Kemer, mis kokulu çam ağaçlarının masmavi deniz ile birleştiği noktada muhteşem doğası ile görülenleri kendine hayran bırakıyor.



One of the most important tourist destinations in Turkey, Kemer is a unique place visited by many domestic and foreign tourists with its blue-flag beaches, fascinating nature, all-day-long activities, deep-rooted history, endless entertainment facilities and colourful night life. Within Olympus-Beydağları and colourful night life. Within Olympus-Beydağları and colourful night life. Within Olympus-Beydağları and colourful night life. Within Olympus-Beydağları and colourful night life.

MAXX ROYAL

MAXX ROYAL
RESORTS

MAXX ROYAL RESORTS CAJA BY MAXX ROYAL ROYALTY JOURNAL SIZI ARAYALIM TR Hemen Ara Rezervasyon Yap



KÜLTÜR

Belek

Belek, Antalya'nın Serik ilçesine bağlı bir mahalle olmasına rağmen dünya standartlarındaki tesislerle donatılmıştır.

DAHA FAZLA



KÜLTÜR

Belek Tatil Önerileri

Belek, doğal güzelliklerinin ve tarihi zenginliklerinin yanı sıra Türkiye'de golf sporunun en önemli merkezlerinden biridir.

DAHA FAZLA



KÜLTÜR

Kemer

Türkiye'nin en önemli turizm merkezlerinden Kemer, Mavi Bayraklı plajları, göz alıcı doğası, gün boyunca yapılacak aktiviteleri, köklü tarihi, sınırsız eğlence imkanı ve renkli gece hayatı ile sadece yurt içinden değil, yurt dışından da yıl boyunca pek çok turistlin ziyaret ettiği eşsiz bir tatil beldesidir.

DAHA FAZLA



KÜLTÜR

Kemer Tatil Önerileri

Kemer tatilinizde mutlaka yapmanız gerekenler arasında, Olympus telesiyeji ile Tahtalı Dağı'na çıkarak muhteşem manzarayı izlemeyi unutmayın.

DAHA FAZLA



KÜLTÜR

Aspendos / Aspendos Tiyatrosu

Günümüze en iyi şekilde korunarak ulaşan Roma dönemi tiyatrosuna şahin olan



KÜLTÜR

Perge Antik Kenti

Aksu ilçesi sınırlarında bulunan Perge Antik Kenti, Helenistik dönemde dünyanın en zengin ve en büyük şehirlerinden biridir.



ÇÖMLEK ATÖLYESİ İLE KÜLTÜREL TANITIM



Otelimizin mini kulübünde yapılmakta olan çömlek workshop çalışması bize, somut olmayan kültürel miraslarımızdan olan çömlekçilik geleneğini minik eller ile tanıştırma fırsatı sunuyor. Bir yandan da bu çalışma, ülkemizde çömlekçiliğin halen devam ettiği illerimizi tanıtmaya imkanı veriyor. Bu aktiviteye katılan her çocuğa, kendi el emeğiyle ürettiği çömlekle birlikte tanıtıcı kart da hediye ediliyor.

KÜLTÜREL MİRAS



STORY of MY POT

Pottery dates back to 8200 years ago in the world. First pottery findings in Anatolia were discovered 5000 years ago. Today, the art of pottery is still alive in many places in Turkey like Eskisehir, Manisa, Bilecik, Nevsehir, Avanos, Adapazari, Bursa, Balikesir, Menemen, Kutahya, Konya and Diyarbakir.

Now, you became a Master Potter, too. Congratulations...

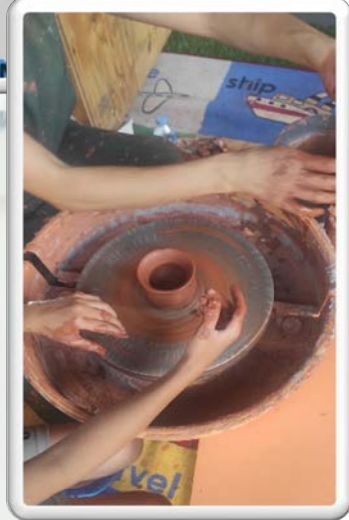

Yerel kültür ve değerlerin korunması konusunda üzerimize düşen görevin farkındayız.

Bu bağlamda;

- ✓ Kültürel tanıtım
- ✓ Bölgenin ticari hacmine katkı sağlanması
- ✓ Doğal ve tarihi zenginliklerin tanıtılması
- ✓ Yerli halkın istihdamı

konularında çalışmaların yapılması ve faaliyetlere dahil olunmasındaki hassasiyetimiz üst seviyededir.

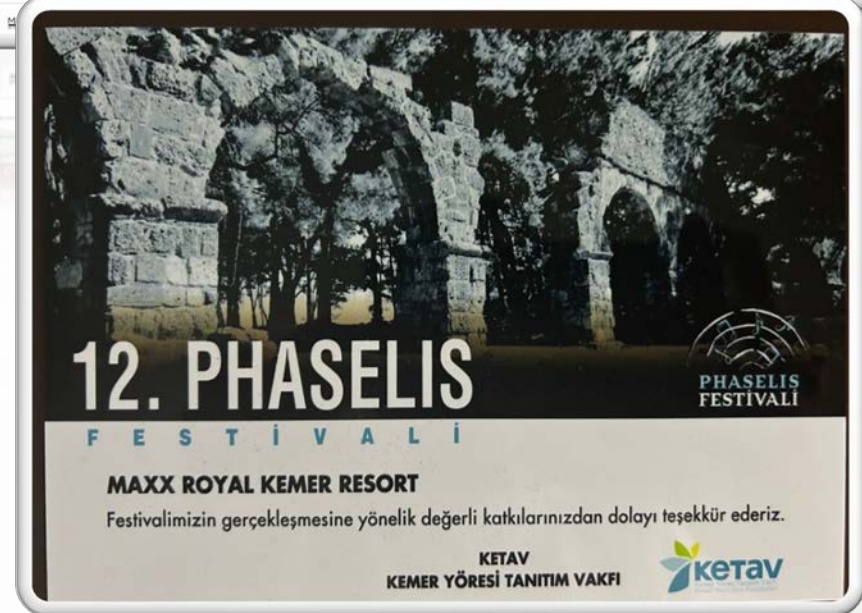



Ülkemizin zengin kültür ve mirasına tesislerin konseptlerinde de yer veriliyor.

Türk mutfağının seçkin örneklerine ayrılmış "Geleneksel Mutfak" bölümünü, leziz pide çeşitlerini, Türk tatlıları ve nefis Türk lokumlarını The Azure Restoran'da bulabilir; Hatay'dan Ankara'ya kadar farklı duraklardan lezzetleri Türk mutfağı konseptli Baharaat Restoran'da tadabilirsiniz. Ülkemizin meşhur tatlarından Kastamonu pastırması ve ezine peyniri gibi orijinal tatlıysa 24 saat hizmet veren Twenty4'da bulabilirsiniz.

KÜLTÜREL MİRAS

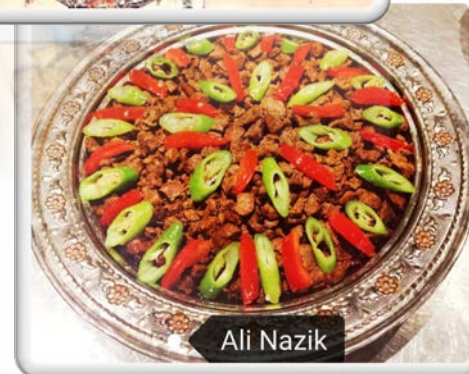
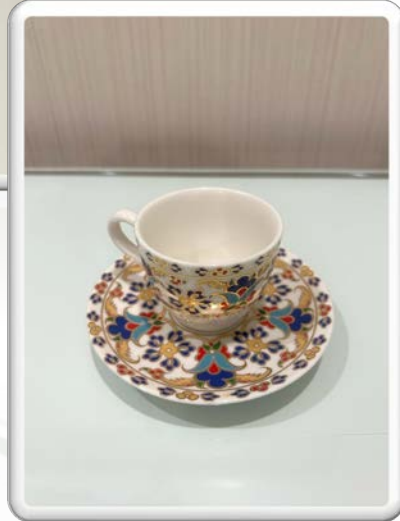
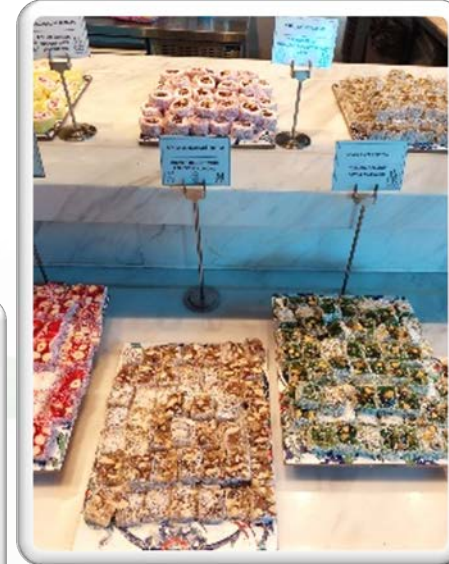
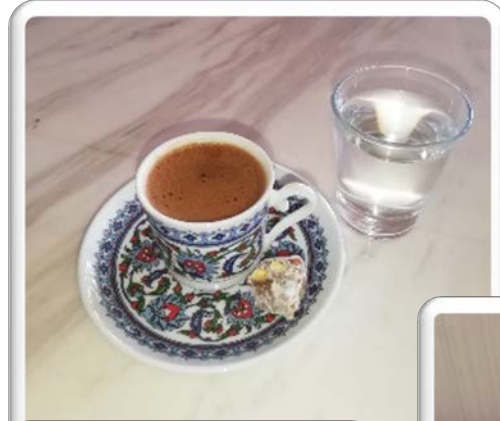

Ali Nazik





Turkuaz renk ve bakır işlemciliği örneklerinin kullanıldığı, kese kültürünün deneyimlenebileceği geleneksel Türk hamamı, Maxx Wellbeing SPA merkezimizde yer alıyor.

Yine meşhur Adana şalgamı, gül çayı, Türk kahvesi, boza vb. yöresel ürünler barlarımızın özel sunumları arasındadır.

KÜLTÜREL MİRAS





YEREL GİRİŞİMCİLER İLE
İŞ BİRLİĞİ

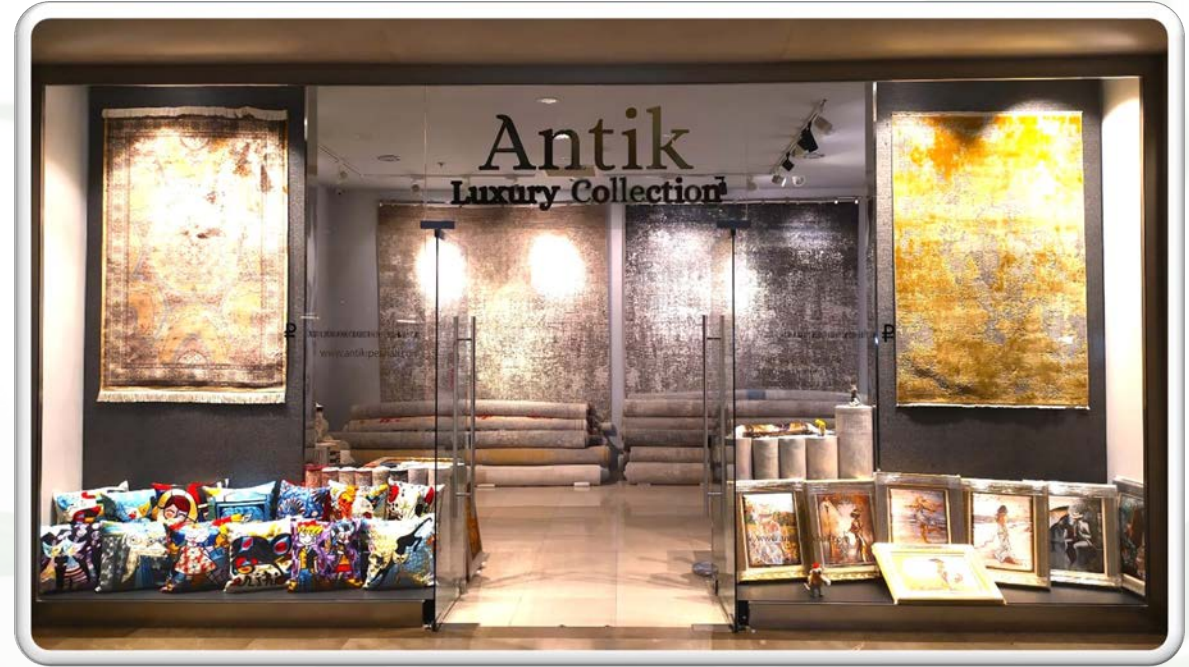
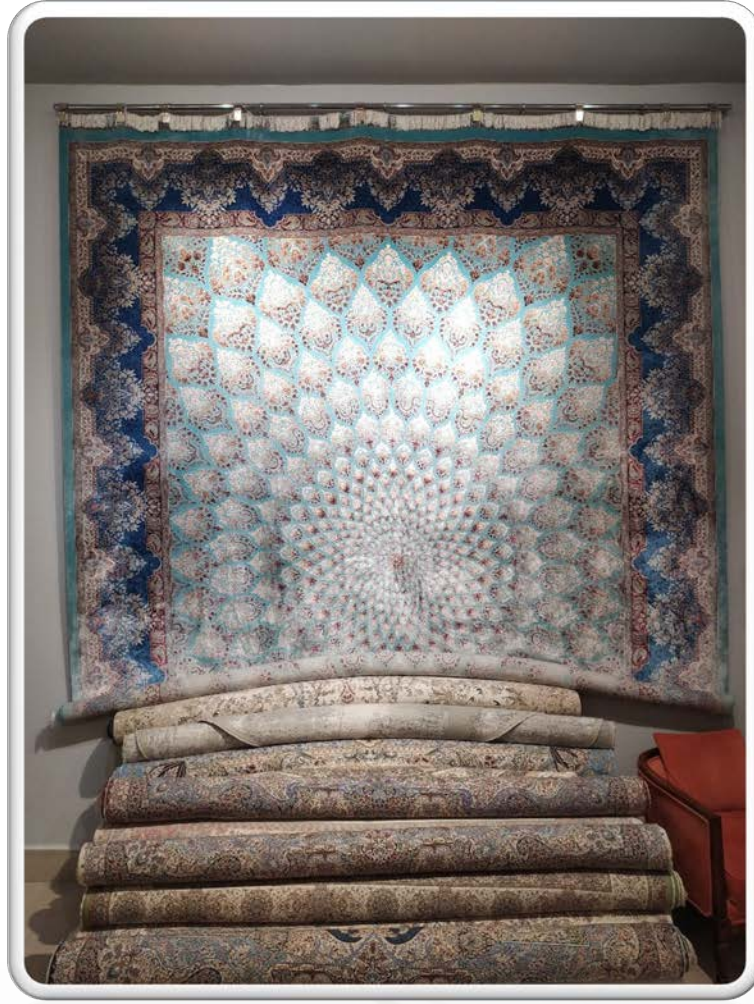



YEREL GİRİŞİMCİLER İLE
İŞ BİRLİĞİ

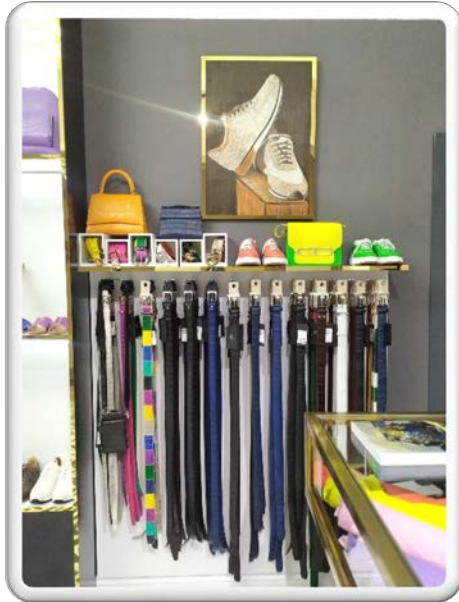



Maxx Royal Resorts olarak "Herkes için Erişim" anlayışını benimsiyoruz. Bu doğrultuda özel gereksinimi ve fiziksel hassasiyetleri bulunan tüm misafir, çalışan ve ziyaretçilerimiz için erişilebilirlik, sağlık ve güvenlik standartlarını önemsiyor; tatillerini geçirdikleri veya çalıştıkları ortamları bu standartlar doğrultusunda düzenliyoruz.

Bu kapsamda yasal yükümlülüklerimize uyum sağlayarak tasarladığımız tesislerimizde, misafirlerimizin gereksinimlerine uygun özel odalarımız bulunuyor. Ayrıca tesislerde özel tasarlanmış lavabolar, havuzlarda engelli asansörleri, sahilde yüzer şezlonglar, asansörlerde Braille alfabesi ile hazırlanmış uyarı tabelaları ve sesli uyarılar da yer alıyor.

Tesislerimizde ihtiyaç duyulabilen bu gibi çalışmalar, ilgili dernek ve kuruluşlardan destek alınarak yapılıyor.

HERKES İÇİN ERİŞİM

